



**1. ЭТА ИНСТРУКЦИЯ ПО БЕЗОПАСНОМУ ИСПОЛЬЗОВАНИЮ **SMF**®.**

**АВТОМАТИЧЕСКИХ ВЫШИВАЛЬНЫХ МАШИН. ТЩАТЕЛЬНО ПРОЧТИТЕ ЕЕ ПЕРЕД НАЧАЛОМ ИСПОЛЬЗОВАНИЯ.**

**2. СОДЕРЖИМОЕ ДАННОЙ ИНСТРУКЦИИ МОЖЕТ МЕНЯТЬСЯ БЕЗ ПРЕДВАРИТЕЛЬНЫХ УВЕДОМЛЕНИЙ ОБ ЭТОМ ОТ ПРОИЗВОДИТЕЛЯ, В СВЯЗИ С ВНОСИМЫМИ В НЕЕ ДЛЯ УЛУЧШЕНИЯ КАЧЕСТВА ИЗМЕНЕНИЯМИ, В РЕЗ-ТЕ ЧЕГО МОГУТ БЫТЬ НЕСООТВЕТСТВИЯ КАКИХ-ЛИБО ОПИСАНИЙ ИНСТРУКЦИИ С КУПЛЕННОЙ ВАМИ МАШИНОЙ. ЗА КОНСУЛЬТАЦИЯМИ ПО ЭТИМ ВОПРОСАМ ОБРАЩАЙТЕСЬ К ВАШЕМУ ТОРГОВОМУ АГЕНТУ.**

**3. ЭТА МАШИНА БЫЛА ПРОИЗВЕДЕНА И РАЗРАБОТАНА КАК ПРОМЫШЛЕННАЯ МАШИНА. НЕДОПУСТИМО ЕЕ ИСПОЛЬЗОВАНИЕ В ИНЫХ ЦЕЛЯХ, КРОМЕ КАК В ЦЕЛЯХ ПРОМЫШЛЕННОГО ПРОИЗВОДСТВА.**

# Оглавление

<b>1</b>	<b>Устройство Пульты Управления</b> . . . . .	<b>1-1</b>
1.1	Названия и функции деталей . . . . .	1-1
<b>2</b>	<b>Подготовка к выполнению вышивки</b> . . . . .	<b>2-1</b>
2.1	Включение Питания . . . . .	2-1
2.2	Процедура выполнения основных операций . . . . .	2-5
<b>3</b>	<b>Установка управляющей программы</b> . . . . .	<b>3-1</b>
3.1.0	Установочная программа SWF . . . . .	3-2
3.1.1	Установка . . . . .	3-2
3.1.2	Создание резервной копии . . . . .	3-4
3.1.3	Память . . . . .	3-5
3.1.4	Система . . . . .	3-6
3.2.0	Изменения настроек машины . . . . .	3-8
3.2.1	Настройка технических характеристик . . . . .	3-9
3.2.2	Настройка машины и сигналов . . . . .	3-12
<b>4</b>	<b>Структура экрана управляющей программы</b> . . . . .	<b>4-1</b>
4.1	Секция (экрана) с вышивкой . . . . .	4-1
4.2	Секция (экрана) с рабочей информацией . . . . .	4-2
4.3	Меню функций . . . . .	4-3
4.4.0	Сообщения о ходе выполнения работ и экран с часами . . . . .	4-4
4.4.1	Сообщения о ходе выполняемых работ . . . . .	4-4
4.4.2	Изменение даты и времени . . . . .	4-5
<b>5</b>	<b>Меню функций перед вышивкой</b> . . . . .	<b>5-1</b>
5.1	Схема функционального меню перед вышивкой . . . . .	5-2
5.2	Вызов ЕМВ (из блока памяти) . . . . .	5-3
5.3.0	Ввод . . . . .	5-11
5.3.1	Ввод через FDD (дисковод для дискет) . . . . .	5-12
5.3.2	Ввод через USB . . . . .	5-17
5.3.3	Ввод через CF-карту (карта памяти фирмы Sandisk) . . . . .	5-19
5.3.4	Последовательный ввод данных . . . . .	5-21
5.4.0	Настройки . . . . .	5-23
5.4.1	Базовые настройки . . . . .	5-25
5.4.2	Настройки параметров ЕМВ (вышивки) . . . . .	5-31
5.4.3	Настройки различных параметров машины . . . . .	5-34
5.4.4	Настройки иглы (в т.ч. цвет нити) . . . . .	5-38
5.4.5	Настройки смещения рамки . . . . .	5-49
5.4.6	Настройки опций . . . . .	5-51
5.4.7	Другие настройки . . . . .	5-56

5.5.0	Инструментарий	5-60
5.5.1	Обрезка вручную	5-61
5.5.2	Центр рамки	5-61
5.5.3	Выбор пялец	5-62
5.5.4	Язык	5-62
5.5.5	Информационное меню по обслуживанию машины	5-63
5.6.0	Эксплуатационная готовность	5-69
5.6.1	Установка позиции	5-70
5.6.2	Калибр/размер	5-71
5.6.3	Исключить	5-72
5.6.4	Быстрый просмотр	5-73
5.6.5	Отслеживание	5-76
5.7.0	Дизайн	5-77
5.7.1	Повтор	5-78
5.7.2	Редактирование	5-97
5.7.3	НАБОР БУКВ И СИМВОЛОВ	5-113
<b>6</b>	<b>Меню функций во время приостановки (паузы) вышивки</b>	<b>6-1</b>
6.1	Схема (структура) функциональных меню	6-3
6.2	Вызов ЕМВ (из блока памяти)	6-4
6.3	Настройки	6-5
6.4	Смещение	6-6
6.5	Рамка	6-7
6.5.1	Рамка	6-7
6.5.2	Код скорости	6-8
<b>7</b>	<b>Устранение неполадок</b>	<b>7-1</b>
7.1.0	Сообщения об ошибках и их обработка/варианты действий	7-1
7.1.1	Двигатель главного вала и другие	7-1
7.1.2	Ошибки, относящиеся к двухкоординатному (X,Y) двигателю	7-1
7.1.3	Смена цвета	7-2
7.1.4	Кодирующее устройство	7-2
7.1.5	Последовательная работа	7-2
7.1.6	Гибкий диск (дискета) и система связи	7-3
7.1.7	Память	7-4
7.2.0	Установка машины	7-5
7.2.1	Передняя часть блока управления	7-5
7.2.2	Установка и замена предохранителя	7-6
7.2.3	Наладка переключателей для каждой платы	7-7
7.3	Структурная схема (блок-схема) системы	7-13



# 1

## Устройство пульта управления

### 1.1 Названия и функции деталей

Пульт Управления (ПУ) - устр-во жидкокристаллического типа, см. <Рис. 1.1-1>. На его правой, задней и нижней сторонах есть кабеля и порты.

#### ► Передняя сторона

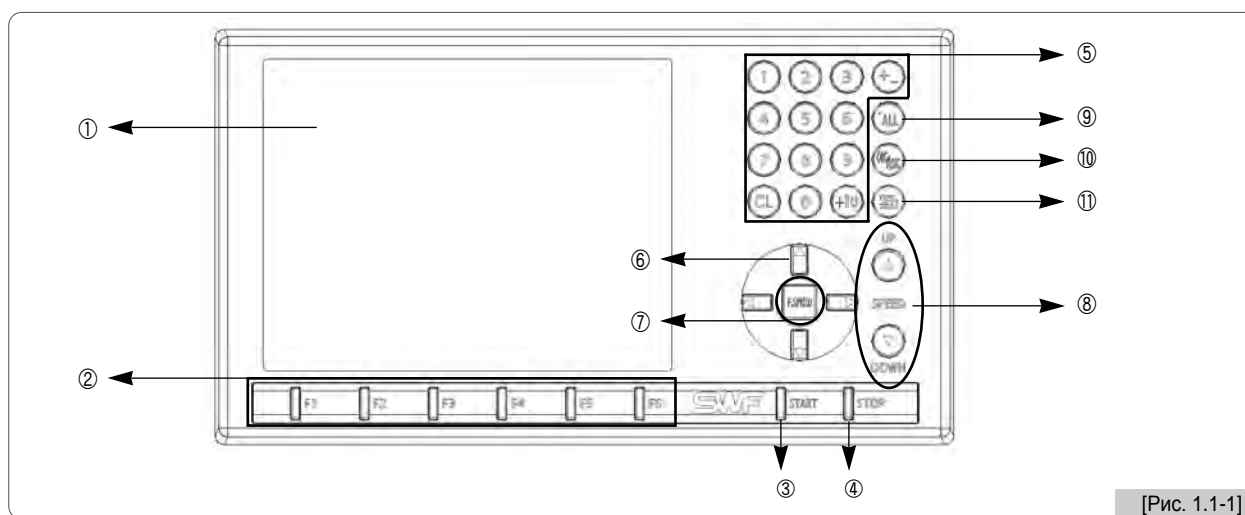

[Рис. 1.1-1]

#### ① ЖК-экран

Посредством 6,4-дюймового цветного ЖК-монитора отображается вся информация, необходимая для работы.

#### ② Кнопки функционального меню

Они отвечают за выбор функций на экране.

#### ③ Кнопка Пуск

Она запускает процесс вышивки.

#### ④ Кнопка Стоп

Останавливает выполняемую в текущий момент работу по вышивке.

#### ⑤ Нумерованные кнопки.

Они используются для ввода чисел при настройке параметров, а также для ручного перемещения игловодителя.

※  : В мостового типа одноголовочных вышивальных машинах, используется клавиша соленоида, удерживающего верхнюю нить.

#### ⑥ Кнопки перемещения рамки

Они используются для перемещения пялец машины в четырех направлениях, то есть влево, вправо, вверх и вниз, а также для передвижений по меню.

#### ⑦ Кнопка скорости рамки

Она регулирует скорость перемещений рамки пялец в таком порядке:

низкая-средняя-высокая.

#### ⑧ Кнопка регулирования скорости главного вала

Используется для изменения скорости главного вала в процессе вышивки или в качестве кнопок для перехода на Страницу Вверх/Вниз на экране меню.

#### ⑨ Кнопка лазерного указателя (в случае, если машина оснащена лазерным элементом): она

включает или выключает этот указатель.

⑩ ORG/ESC (ИСХ/ВЫЙТИ)

Она переводит игловодитель в исходное положение или помогает выйти из меню.

⑪ SET/ENT (НАСТР/ВОЙТИ)

Настраивает параметры и выбирает меню.

► **Правая сторона**

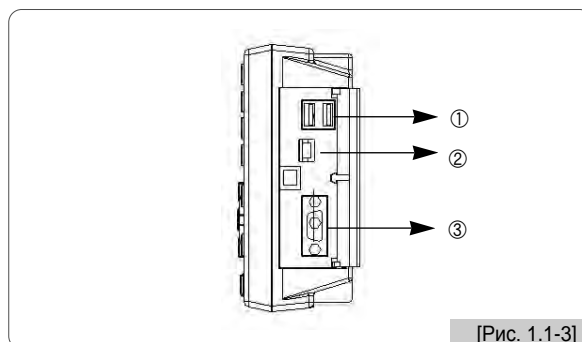
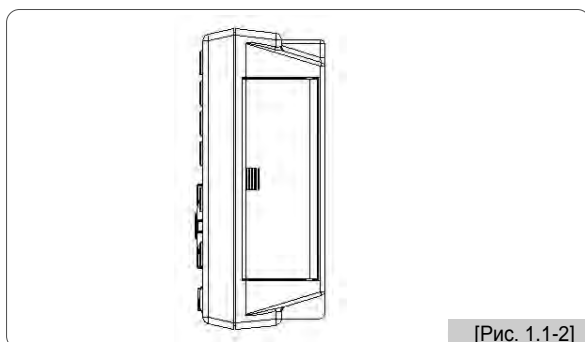

Для обеспечения защиты от пыли, она закрыта крышкой, открывающейся путем нажатия на нее.

① Порт USB (главный/ведущий)

Он используется для экспорта данных дизайнов из вышивальной машины или импорта данных в машину, используя карты USB памяти ("флэшки").

② Порт USB (подчиненный/ведомый)

Он служит в качестве резервного порта для связи с ПК с помощью карт USB памяти.

③ Последовательный порт

Служит в качестве порта, используемого для последовательной связи.

► **Задняя сторона**

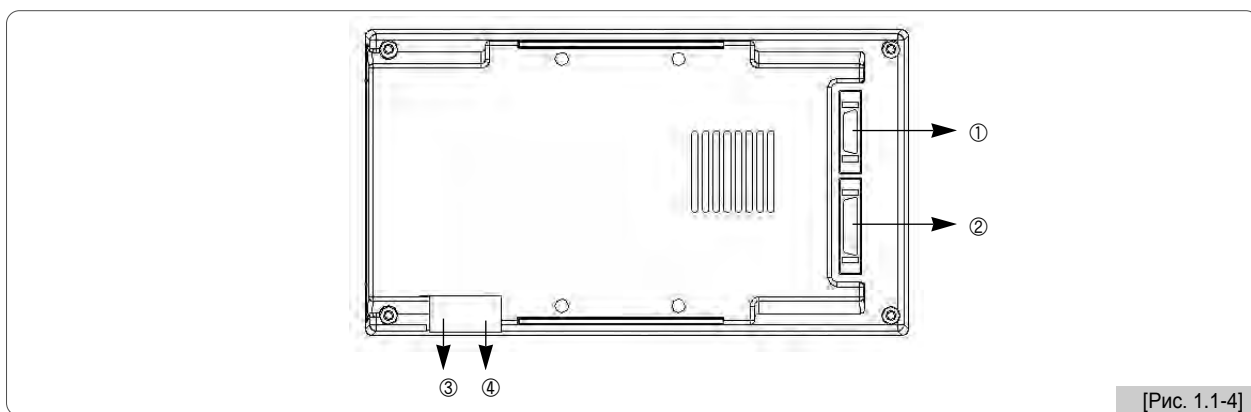

Для обеспечения защиты от пыли, она закрыта крышкой, открывающейся путем нажатия на нее.

① Подключается к кабелю питания и кабелю передачи сигналов

② Подключается к кабелю дисководов для гибких магнитных дисков (дискет)

Подключив кабель, можно воспользоваться внешним флоппи-дисководом

③ Порт для подключения клавиатуры

④ LAN-порт для ЛВС-подключений

# 2

## Подготовка к выполнению вышивки

### 2.1 Включение питания

※ Компактные одноголовочные серии E

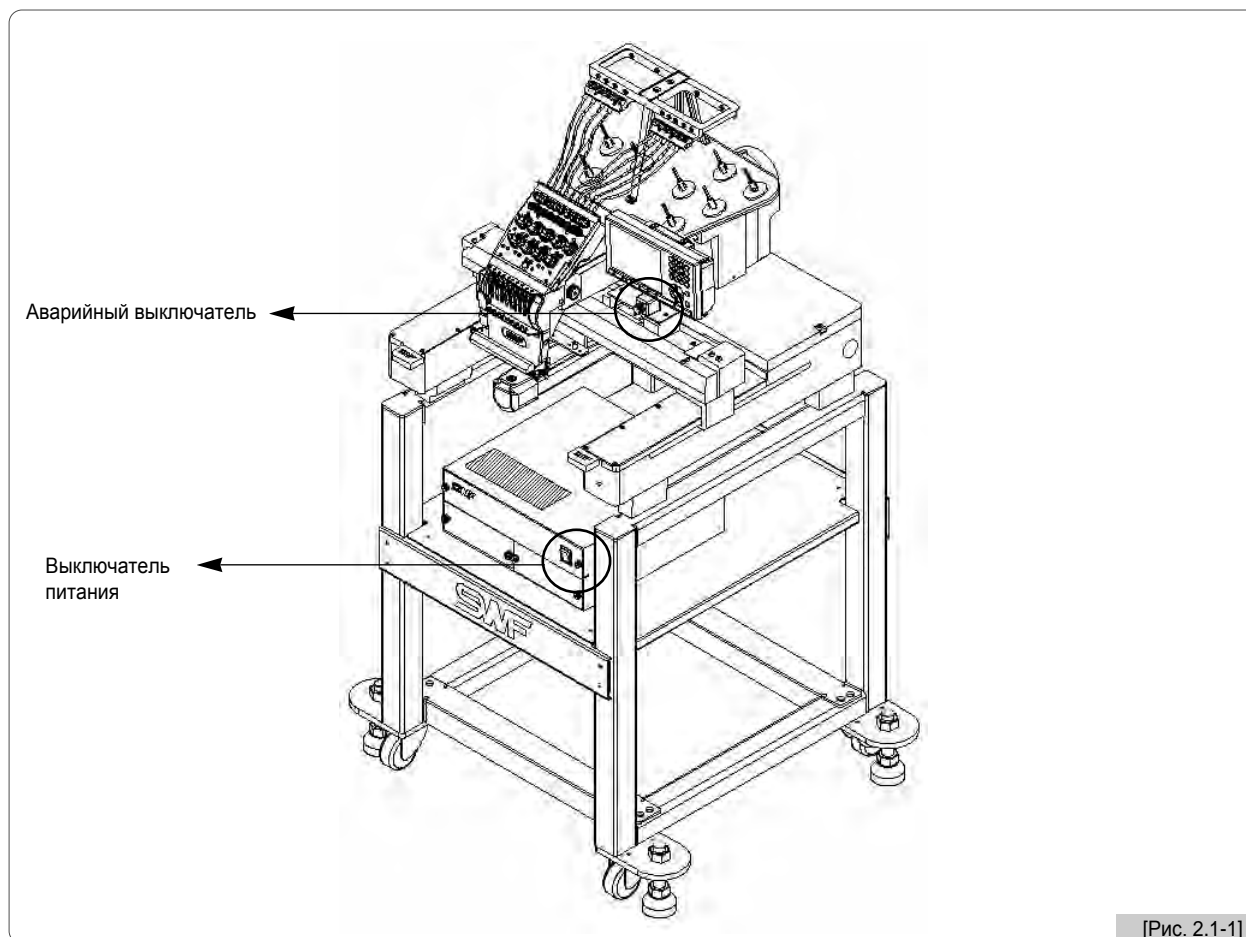

Вставьте вилку вышивальной машины и включите Блок Управления. Затем ЖК-экран ПУ включится и на экране отобразится управляющая программа.

**[Предосторожность]**

Убедитесь в том, что разъем электропитания отсоединен (вытащен) перед проведением каких-либо действий, связанных с послепродажным обслуживанием машины.

※ Мостового типа одноголовочные серии E

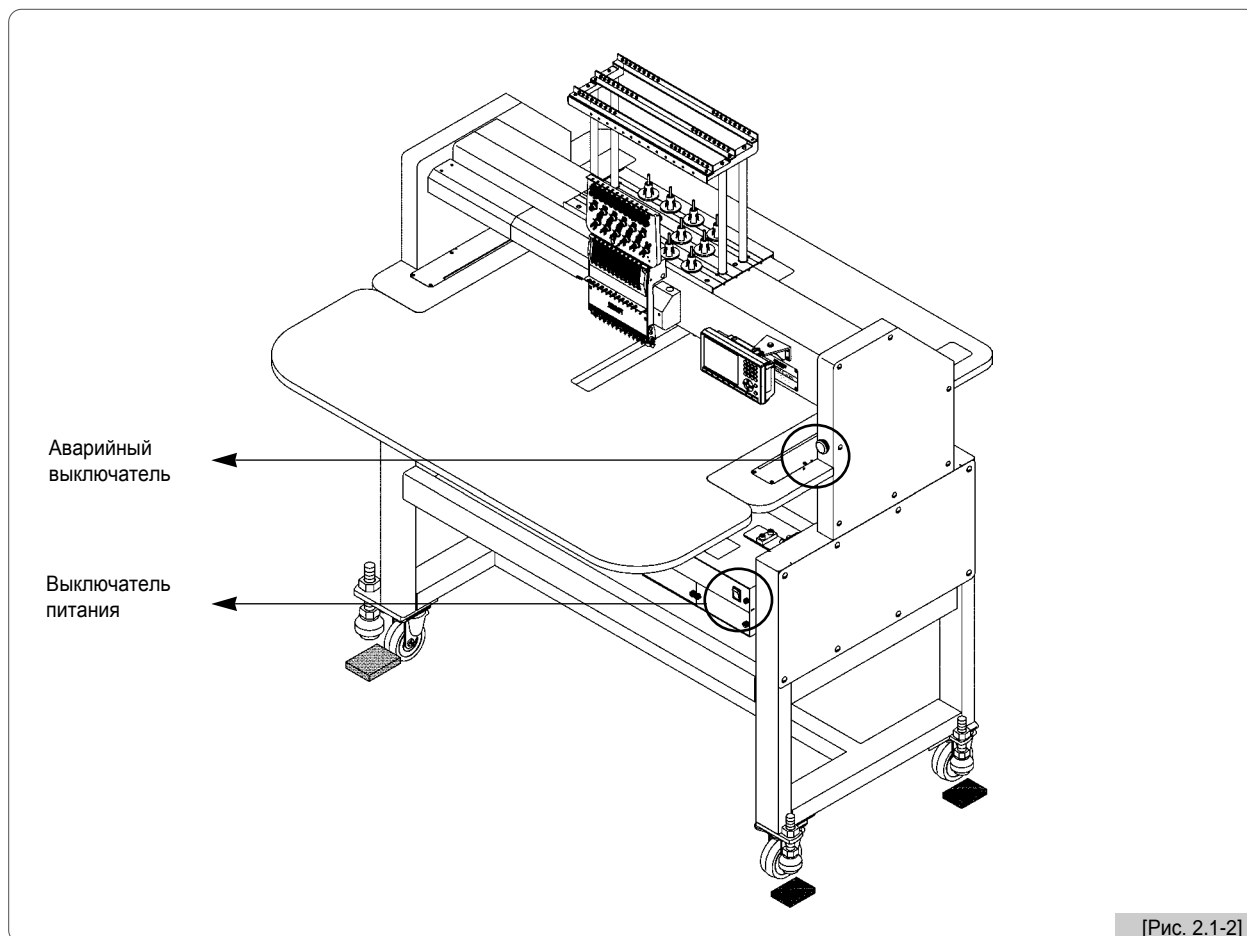

[Рис. 2.1-2]

Вставьте вилку вышивальной машины и включите Блок Управления. Затем ЖК-экран ПУ включится и на экране отобразится управляющая программа.

[Предосторожность]

Убедитесь в том, что разъем электропитания отсоединен (вытащен) перед проведением каких-либо действий, связанных с послепродажным обслуживанием машины.

※ **Стандартные одноголовочные серии E**

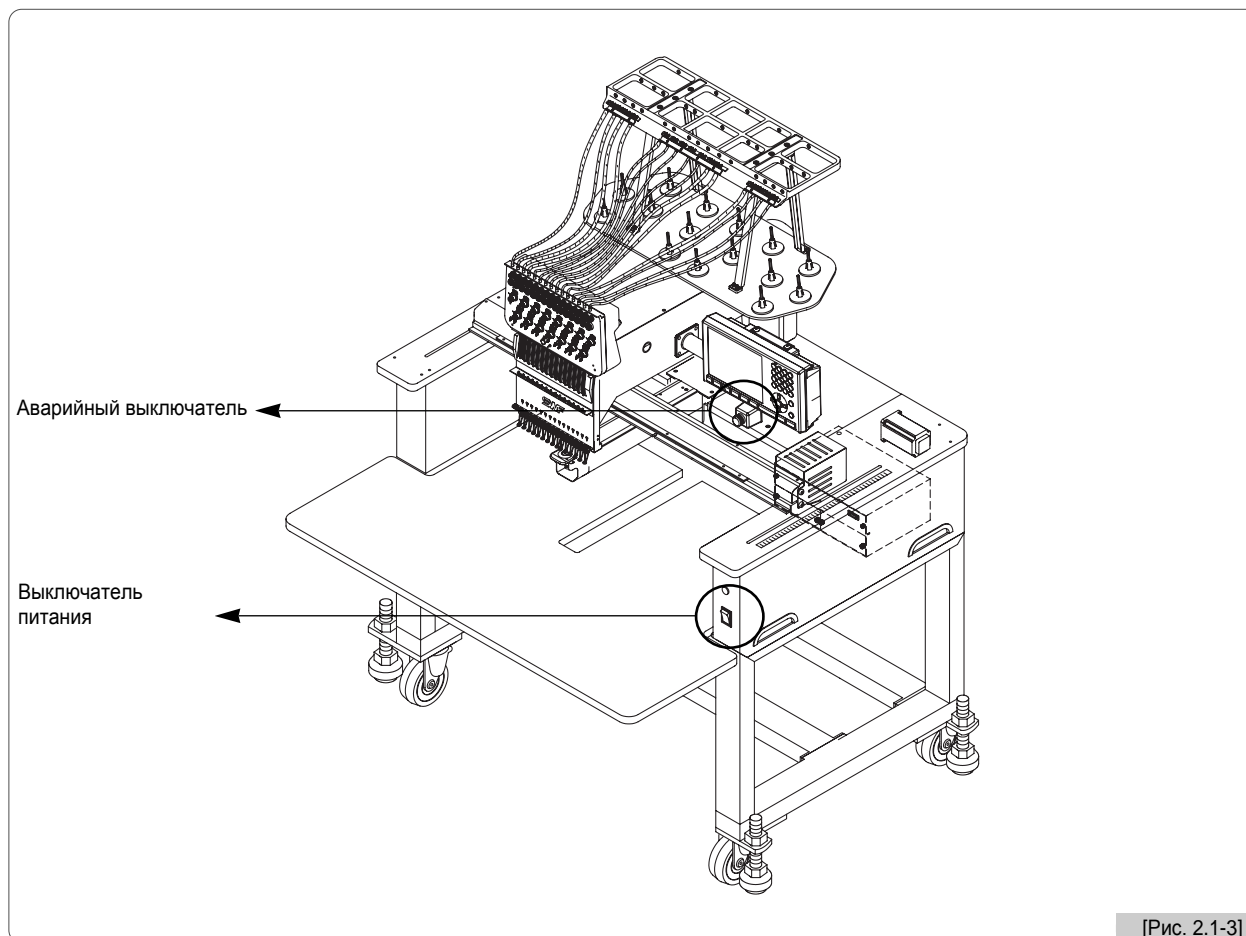

Вставьте вилку вышивальной машины и включите выключатель питания на передней стороне машины. Затем ЖК-экран ПУ включится и на экране отобразится управляющая программа.

**[Предосторожность]**

Убедитесь в том, что разъем электропитания отсоединен (вытащен) перед проведением каких-либо действий, связанных с послепродажным обслуживанием машины.

※ "Eclipse" серии А

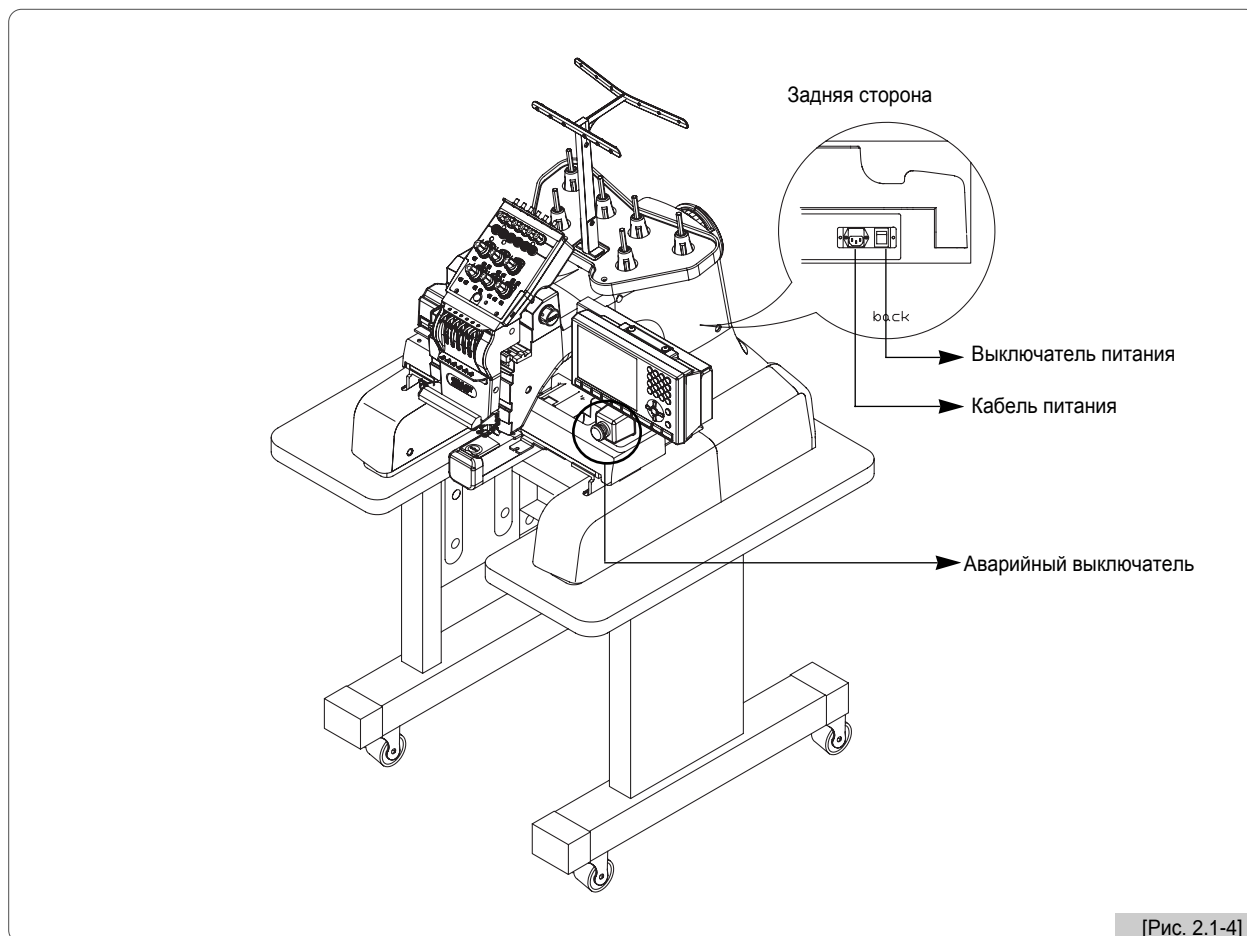

Вставьте вилку вышивальной машины и включите выключатель питания на задней стороне машины. Затем ЖК-экран ПУ включится и на экране отобразится управляющая программа.

**[Предостережение]**

Убедитесь в том, что разъем электропитания отсоединен (вытащен) перед проведением каких-либо действий, связанных с послепродажным обслуживанием машины.

## 2.2 Процедура выполнения основных операций

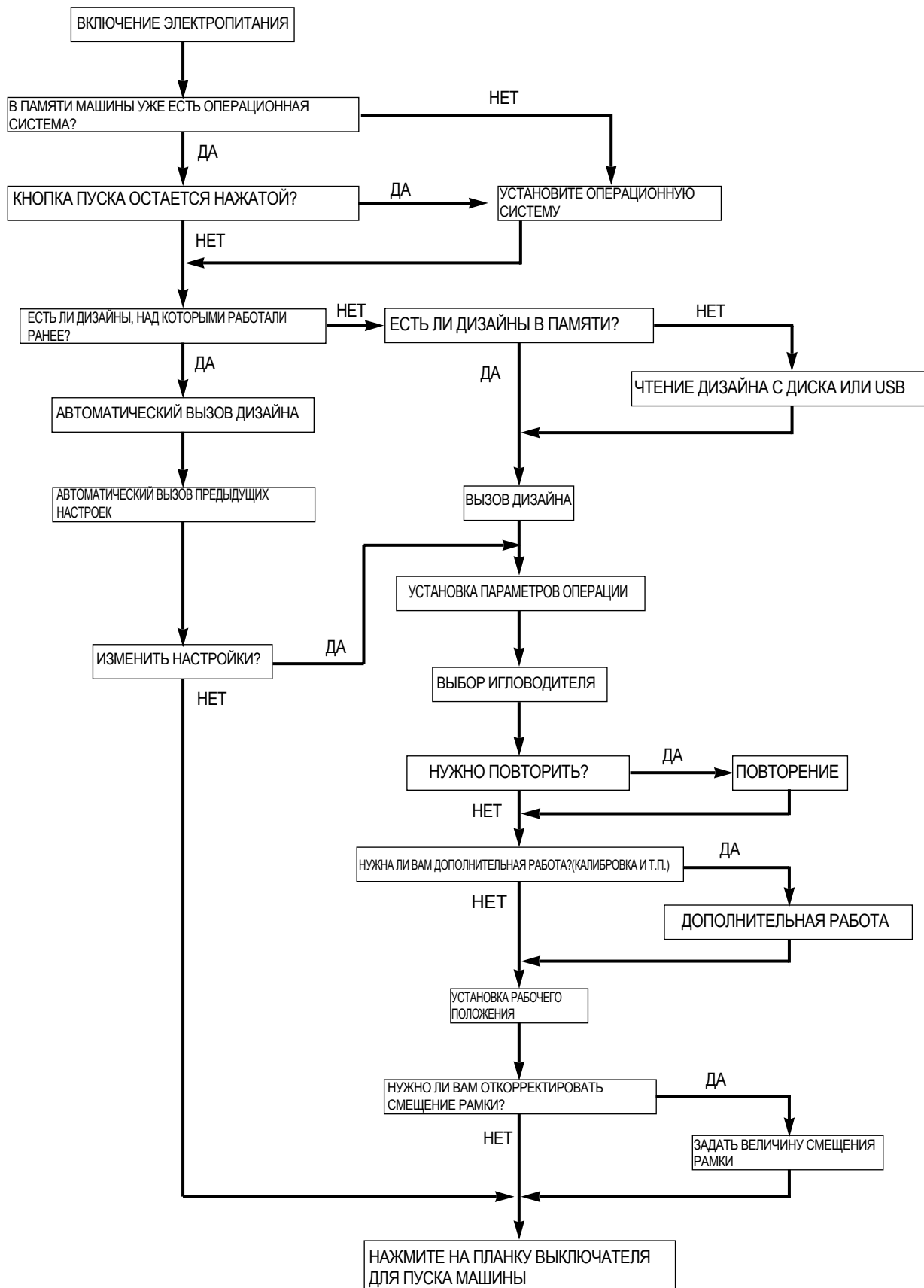

# 3

## Установка управляющей программы

Когда машина вывозится с фабрики, на неё уже предварительно установлена управляющая программа и заданы настройки по умолчанию. Однако, если в установленной программе оказался сбой или заданные по умолчанию настройки нужно будет поменять или обновить, программа должна будет быть переустановлена. В этом случае, нами предлагаются функция переустановки программы и инициализации начальных значений установок.

■ Как найти установочную программу SWF 1. Если управляющая программа машины не установлена, меню установки появляется автоматически. <Рис. 3.0-2>

2. При начальной загрузке машины, на 2 секунды появляется логотип, как на <Рис. 3.0-1>. Нажмите на кнопку START (пуск), и появится установочный экран. <Рис. 3.0-3>

Кнопка перемещения рамки	Статус кнопки перемещения рамки	Описание перемещения
	При нажатии кнопки START	Она переходит на установочную программу SWF.



[Рис. 3.0-1]

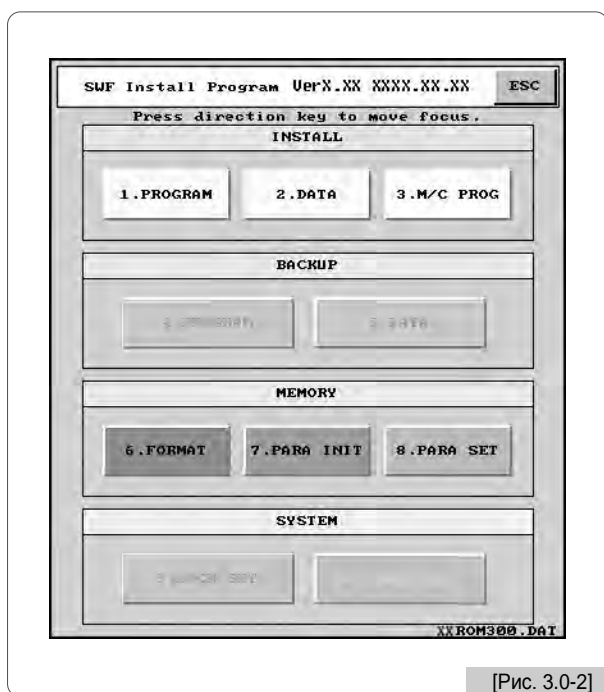

[Рис. 3.0-2]

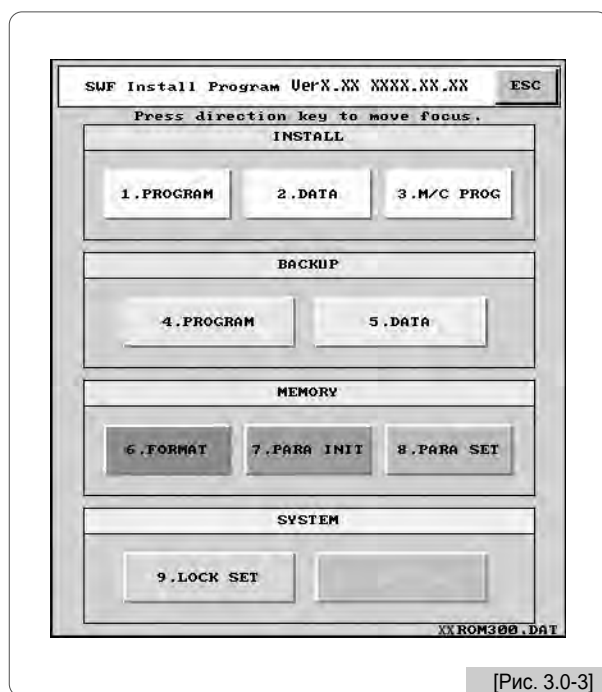

[Рис. 3.0-3]



Как видно по <Рис. 3.0-3>, у установочной программы SWF есть функции, такие как установка, резервная копия, управление памятью и системные настройки.

### 3.1.1 Установка

Эта функция устанавливает управляющую программу вышивальной машины и все необходимые файлы с данными на пульт управления (ПУ) посредством устройств ввода (гибкий магнитный диск, универсальную последовательную шину USB).

#### ■ Как выбрать установочное меню

1. Используйте функциональную ("горячую"/быстрого вызова) клавишу (кнопка с цифрой) для выбора меню.
2. Используйте кнопки направления (кнопки движения рамки) для движения курсора (красного) и нажмите кнопку выбора для выбора меню.

1) Программа: управляющая программа вышивальной машины

На <Рис. 3.0-3>, выберите **1.PROGRAM** и <Рис. 3.1.1-1> появится на экране.

Для использования дискеты, вставьте гибкую дискету с управляющей программой и выберите **1.FDD** Чтобы воспользоваться USB, вставьте карту USB памяти ("флэшку") в USB-порт и выберите **2.USB** Можно установить программу любым из этих способов.

При необходимости отмены, выберите **3.CANCEL**

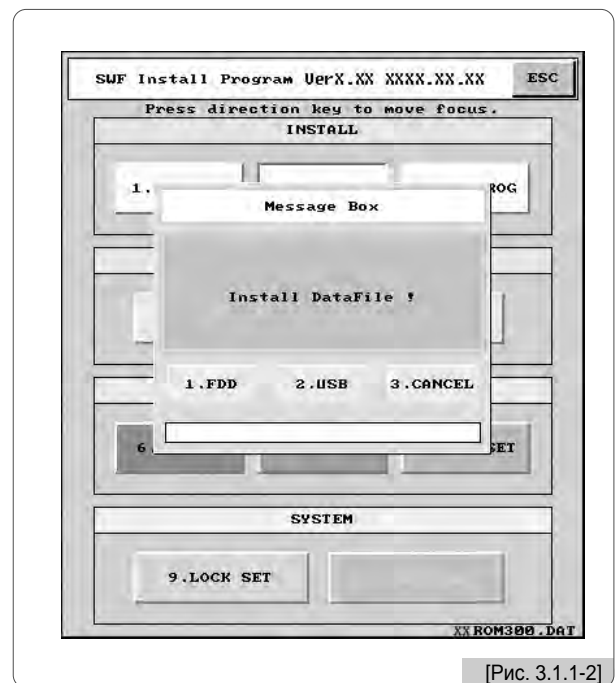
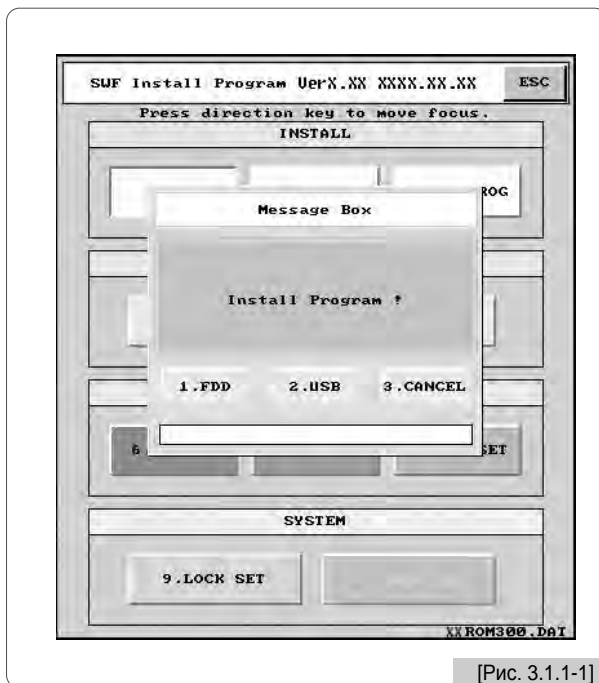

2) Данные: То, что необходимо для использования управляющей программы вышивальной машины.

На <Рис. 3.0-3>, выберите **2.DATA** и <Рис. 3.1.1-2> появится на экране.

Для установки данных с использованием гибкого диска, вставьте дискету с файлом данных и выберите **1.FDD**

Для того, чтобы установить данные, используя USB, вставьте карту USB памяти в порт USB, и выберите **2.USB**

Если вы хотите отменить установку данных, выберите **3.CANCEL**

**[Предостережение]**

Для использования USB, файловая система на “флэшке” должна быть только FAT16, FAT32 не подойдет.

3) Программа: Программа управления машиной

<Рис. 3.1.1-3> выводится автоматически, когда управляющая программа и данные устанавливаются с дискеты или через USB. Если на <Рис. 3.0-3> выбирается **3.M/C PROG**, то появится также и <Рис. 3.1.1-3>

Для обновления программы управления машиной, выберите **1.YES** Для отмены обновления, выберите **3.CANCEL**



[Рис. 3.1.1-3]

### 3.1.2 Создание резервной копии

В противовес установке, резервное копирование имеет своим назначением сохранение управляющей программы вышивальной машины и файлов данных на гибком диске (дискете) на случай возникновения непредвиденных обстоятельств. Функция резервного копирования не может быть использована, если управляющая программа или файлы с данными отсутствуют или если память отформатирована.

#### 1) Программа

Выберите **4.PROGRAM** на <Рис. 3.0-3> и появится <Рис. 3.1.2-1>.

Для того, чтобы выполнить резервирование, используя гибкий диск, вставьте дискету и выберите **1.FDD**

Для выполнения резервирования посредством USB, вставьте “флэшку” в порт USB и выберите **2.USB**

Для отмены выберите **3.CANCEL**

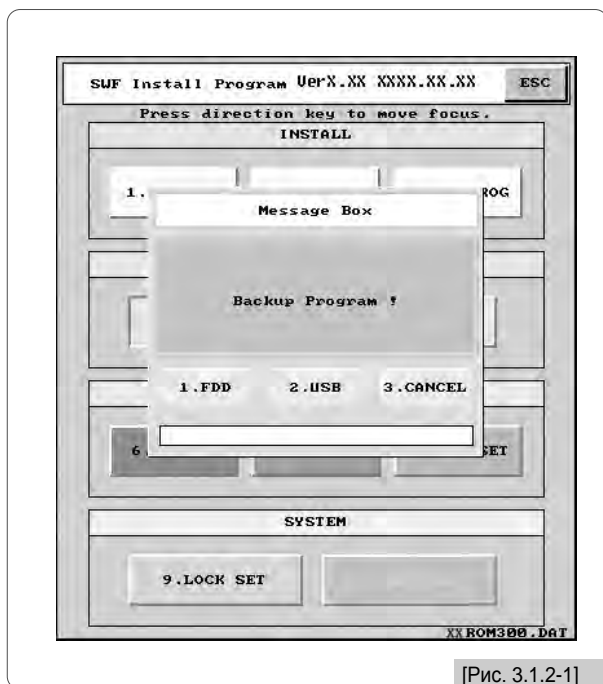

[Рис. 3.1.2-1]

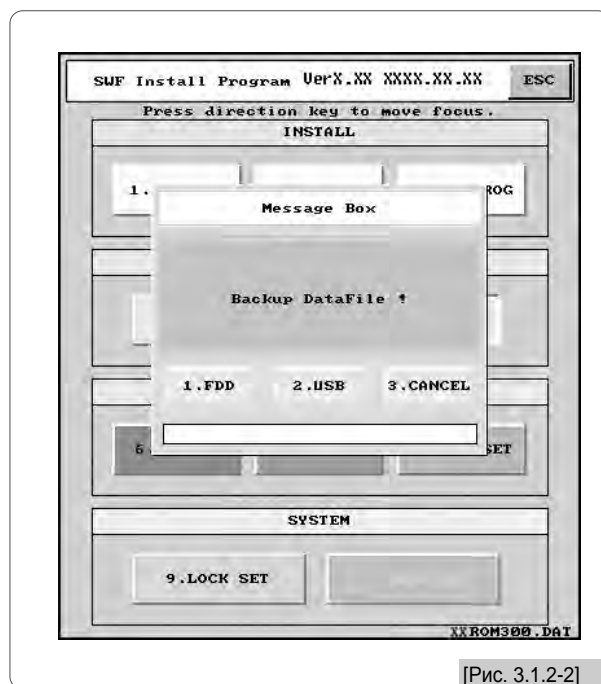

[Рис. 3.1.2-2]

2) Данные: Это то, что необходимо для работы управляющей программы вышивальной машины.

Выберите **5.DATA** на <Рис. 3.0-3>, после чего появится <Рис. 3.1.2-2>.

Для резервирования данных на магнитный диск, вставьте пустую дискету и выберите **1.FDD** Для резервирования данных посредством USB, вставьте “флэшку” в порт и выберите **2.USB** Для отмены выберите **3.CANCEL**.

#### [Предостережение]

Файловая система на “флэшке” должна быть только FAT16, FAT32 не подойдет.

### 3.1.3 Память

В отношении памяти есть две функции. Они включают в себя форматирование памяти и инициализацию настроек.

#### 1) Форматирование

На <Рис. 3.0-3>, выберите **6.FORMAT**, после чего появится <Рис. 3.1.3-1>.

Выберите **1.GO** единожды, и память будет отформатирована, тем самым программа и все сохраненные в памяти данные будут удалены. Для отмены нажмите **3.CANCEL**

#### 2) Инициализация программных настроек

На <Рис. 3.0-3>, выберите **7.PARA INIT**, после чего появится <Рис. 3.1.3-2>. Выберите **1.GO** единожды, и произойдет инициализация всех настроек, сделанных управляющей программой. Для отмены нажмите **3.CANCEL**

#### 3) Инициализация машинных настроек

На <Рис. 3.0-3>, выберите **8.PARA SET**, после чего появится <Рис. 3.1.3-3>. Выберите **1.GO** и это инициализирует настройки машины и выведет экран для ввода новых настроек. Для отмены нажмите **3.CANCEL**. (См. <Рис. 3.2-1>.)

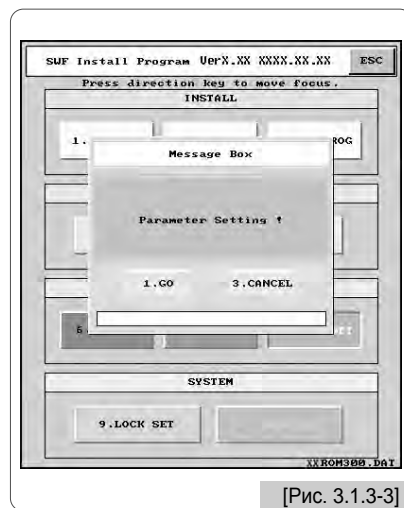
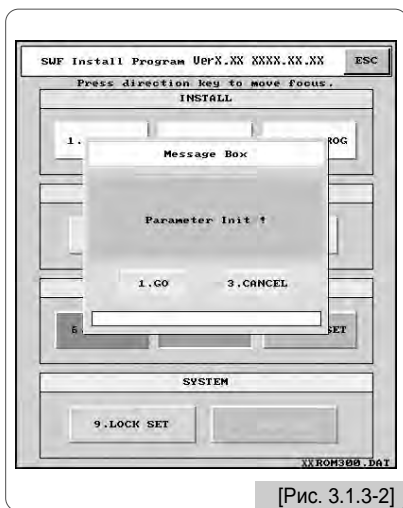
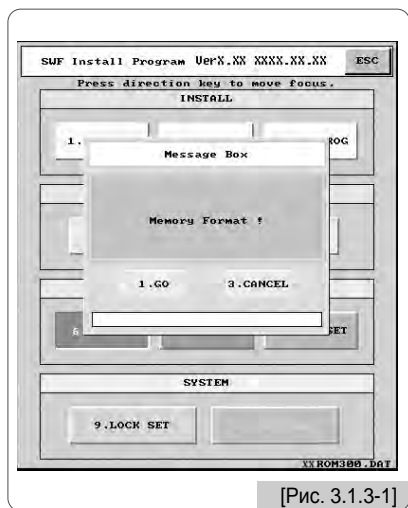

### 3.1.4 Система

В системе есть поддержка функции ввода ключа Блокировки.

В управляющей программе вышивальной машины есть функция блокировки. Если функция блокировки задействована, то управляющая программа может использоваться в течение определенного времени. Но по окончании этого срока времени, для запуска программы нужно будет больше времени, в силу чего будут возникать неудобства.

Если функция блокировки задействована, появляется <Рис. 3.1.4-1> вместо <Рис. 3.0-1>. Программа может быть использована без каких-либо проблем в течение десяти дней, и экран с логотипом будет оставаться на 2 секунды и исчезать. Однако, по истечении десяти дней, активация программы станет занимать больше времени, причиняя тем самым неудобства. А после выполнения цикла работ по вышивке, время происходящей задержки станет еще большим.

Для решения проблемы, необходимо будет получать новые ключи блокировки от Торгового Агента и вводить их в машину. В противном случае, время задержки постепенно будет становиться все больше, причиняя тем самым все более серьезные неудобства при работе с машиной.



[Рис. 3.1.4-1]





[Рис. 3.1.4-2]

#### [Обратите внимание]

Есть два типа ключей блокировки: с заданным числом дней использования и без ограничений по сроку использования. По вопросам, касающимся ключей блокировки, пожалуйста, связывайтесь с вашим торговым агентом.

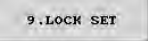
## [Задача] Повторный ввод ключа блокировки

- 1 Нажмите кнопку START сво время экрана как на <Рис. 3.1.4-2>. Появится <Рис. 3.0-3>.
- 2 Нажмите  как на <Рис. 3.0-3>. Появится <Рис. 3.1.4-3>.
- 3 Позвоните в агентство продаж организации, осуществляющей сбыт продукции, чтобы предоставить им информацию о старом коде (пример: 0 1 2 9 4 6 1 0), появляющемся на экране. После этого агентство продаж предоставит новый код ключа блокировки.
- 4 Введите новый код ключа блокировки, используя клавиши с цифрами.
- 5 Нажимая кнопки направления выберите ОК, затем нажмите 

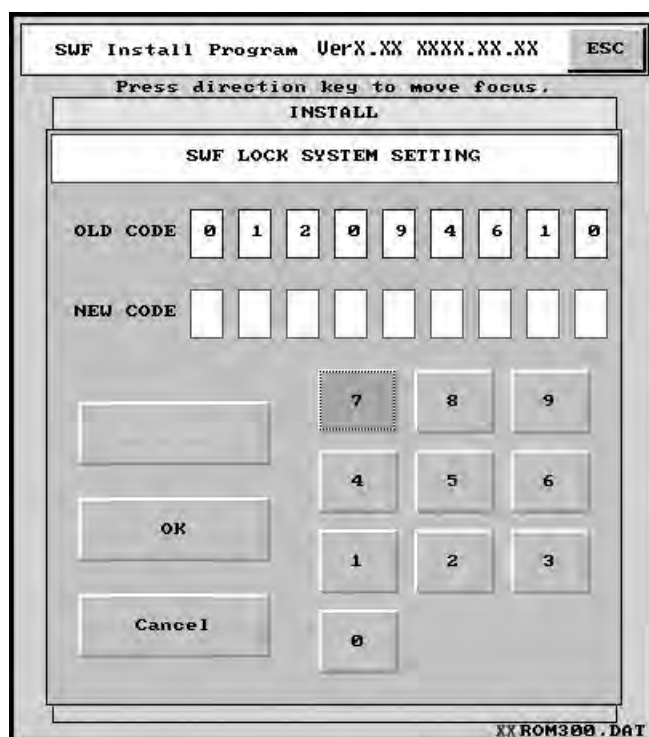

[Рис. 3.1.4-3]

## 3.2.0 Изменения настроек машины

Эта функция предназначена для внесения базовых технических данных для вышивальной машины и выполнения ее механической настройки.

<Рис. 3.2.0-1> появляется при следующих условиях:

1. После того, как было выполнено форматирование памяти и система заново установлена; или
2. После проведения инициализации с использованием инсталляционной программы SWF (См. раздел 3.1.3 Память).

Навигация по меню может выполняться с использованием кнопок направления. Нажмите на **SET** для выбора, и нажмите **ESC** для отмены.

В вышеупомянутых случаях 1 или 2, когда главный выключатель электропитания включен, первый экран, который появляется - это <Рис. 3.2.0-1>. На экране <Рис. 3.2.0-1> возможна настройка 10 параметров (равно как и на <Рис. 3.2.0-2>) Выберите “Setting” (“Настройка”) и тогда появляется экран, где можно выполнить настройку сигнала кодирующего устройства, потенциометра и датчика.

Путем выбора правой кнопки на экране <Рис. 3.2.0-1> настройте 10 элементов данных согласно методике настройки для каждого типа элемента.

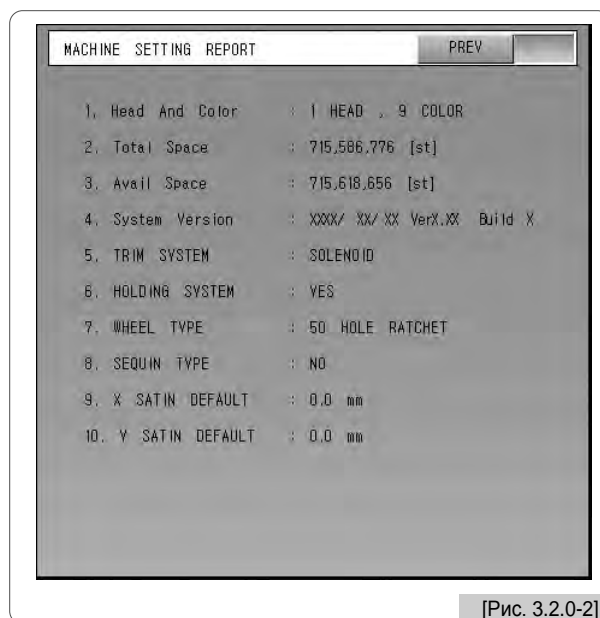
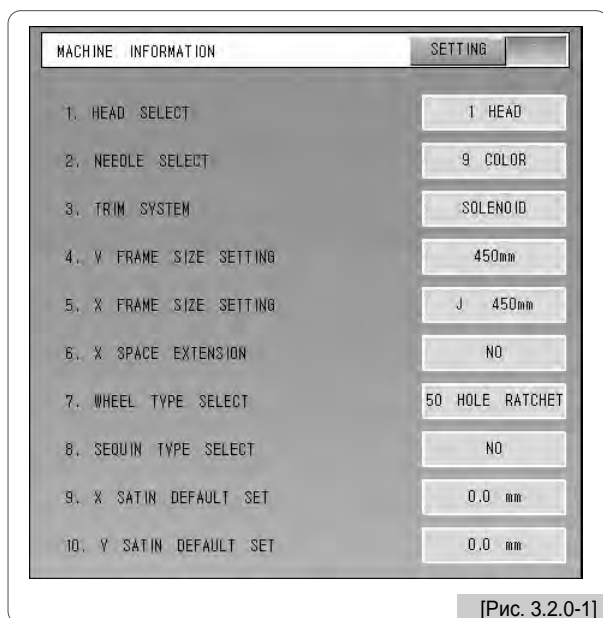

После установок по каждому пункту нажмите **SET** для применения. По завершении, нажмите ОК на <Рис. 3.2.0-1> и когда **SET** нажато, появляется экран для возможности проверки настройки, как показано на <Рис. 3.2.0-2>.

Для корректировки, выберите “PREV” и нажмите **SET**. Если настройка верна, нажмите ОК, затем **SET**.

### 3.2.1 Настройка технических характеристик

Для вышивальной машины возможна настройка 10 технических характеристик.

#### ① Настройки ГОЛОВЫ

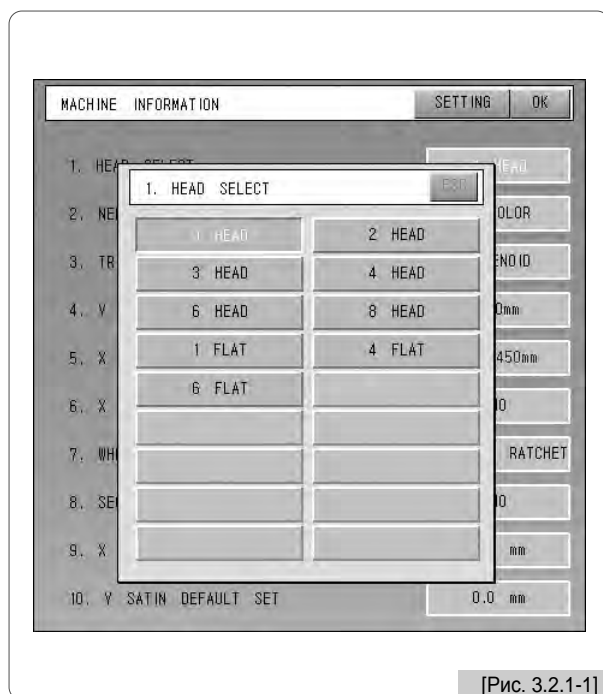

#### ② Настройка индекса цвета

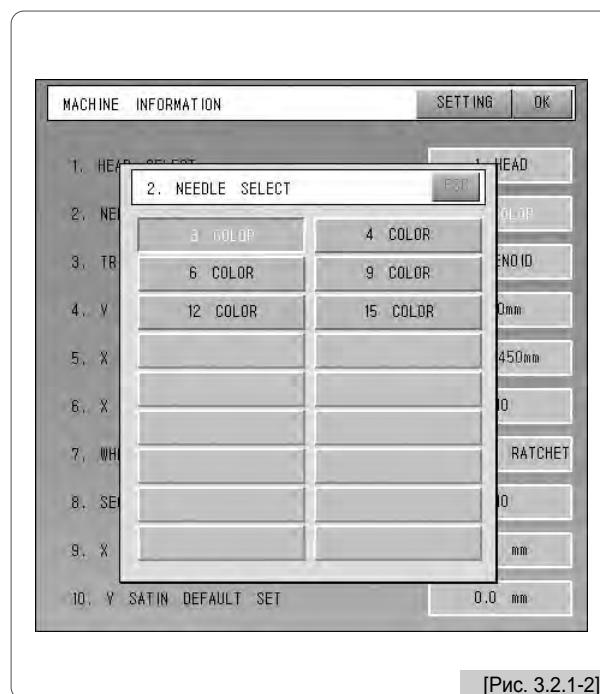

#### ③ Настройка способа обрезки

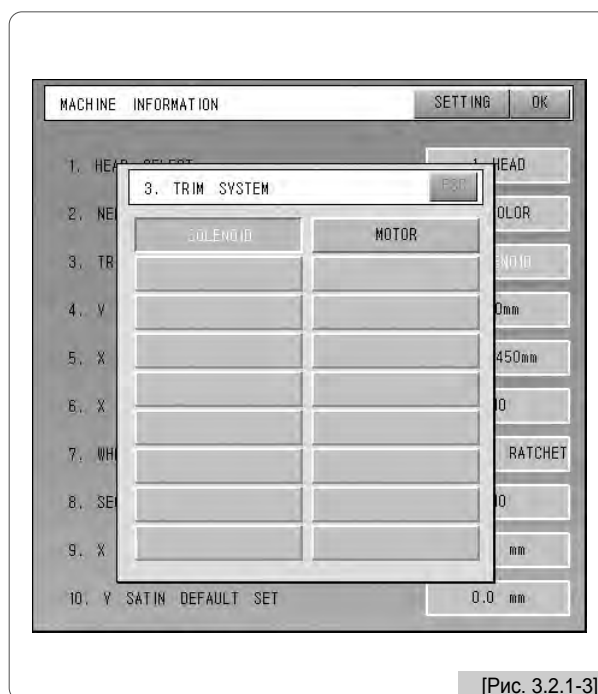



④ Настройка размеров рамки по вертикальн. оси (Y)

– Для компактных одноголовочных серии E, мостового типа одноголовочных серии E, стандартных одноголовочных серии E

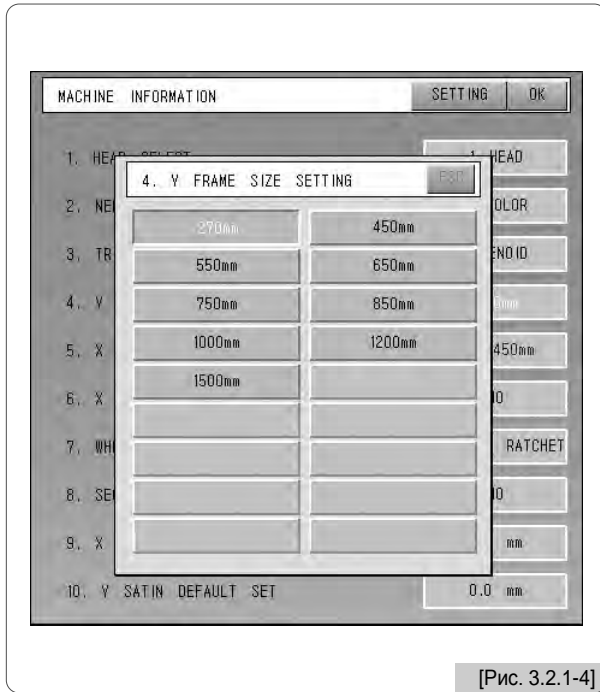

[Рис. 3.2.1-4]

– Для “Eclipse” серии A

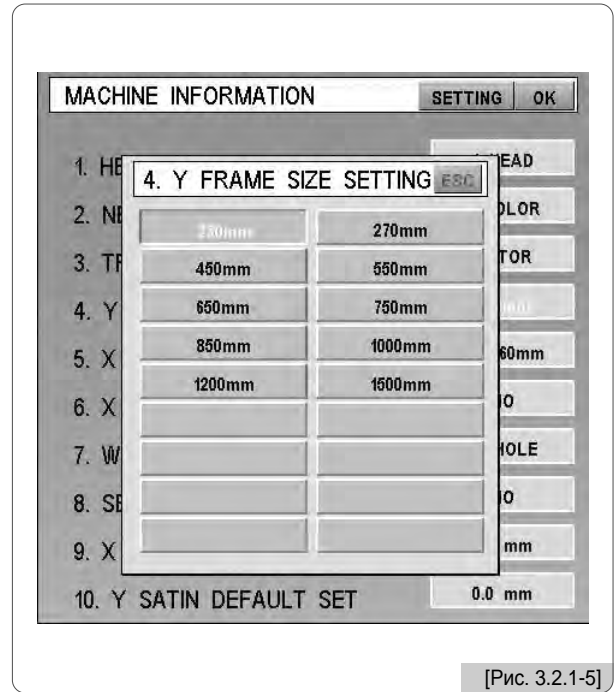

[Рис. 3.2.1-5]

⑤ Настройка размеров рамки по горизонтальн. оси (X)

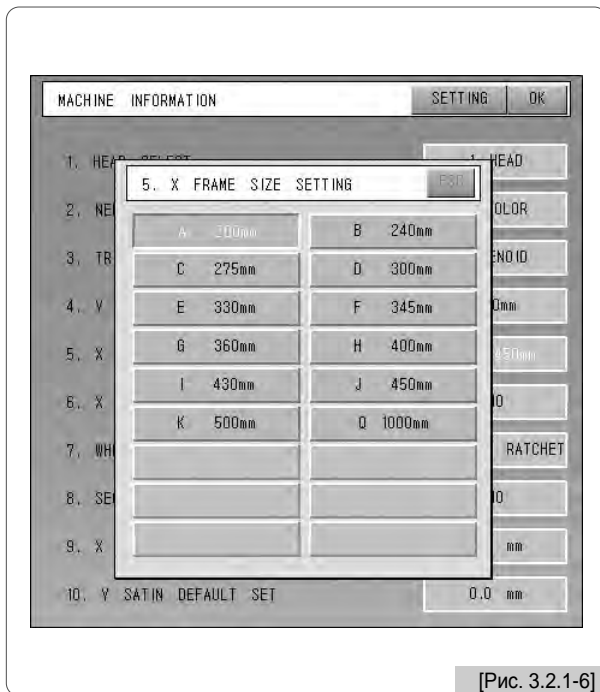

[Рис. 3.2.1-6]

⑥ Настройка расширения пространства по оси X

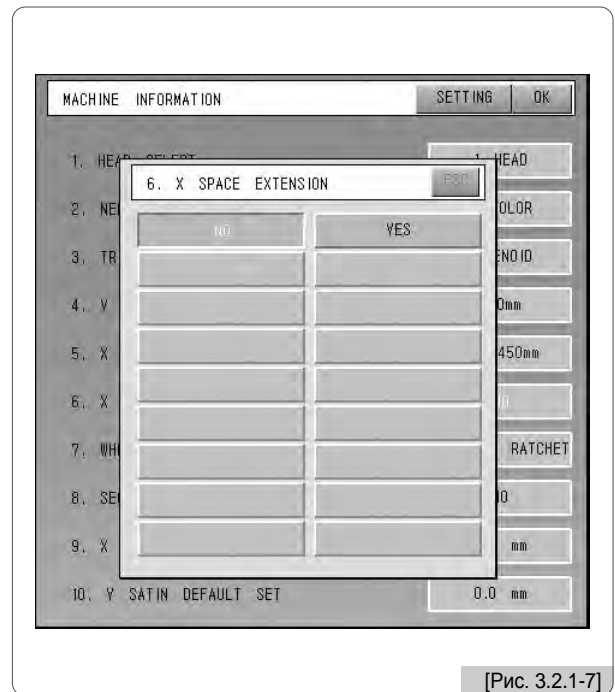

[Рис. 3.2.1-7]

⑦ Настройка типа шестерни

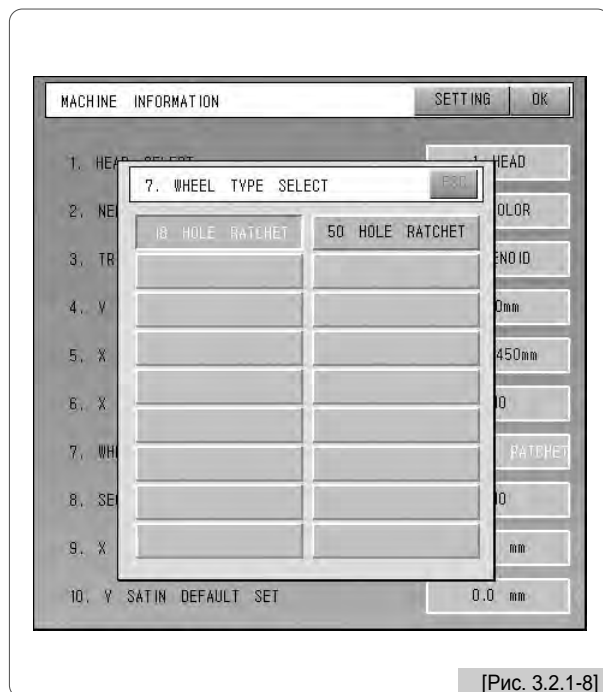

[Рис. 3.2.1-8]

⑧ Настройка типа блёсток

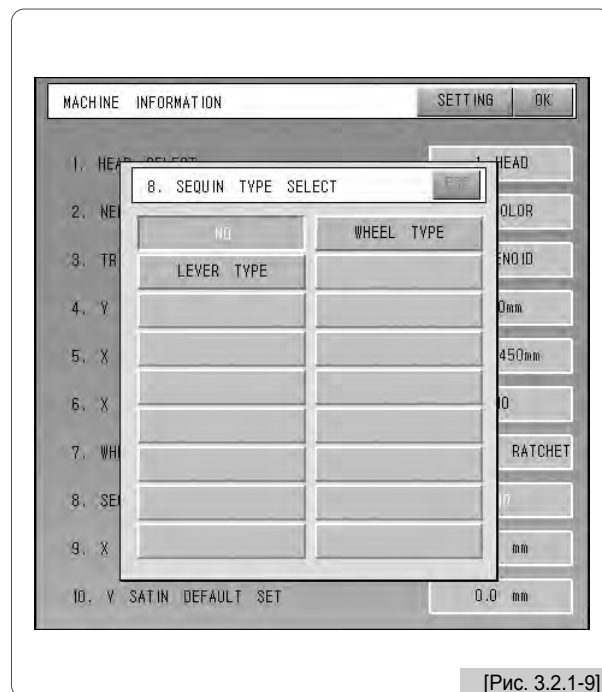

[Рис. 3.2.1-9]

⑨ Настройки для атласа по умолчанию, ось X

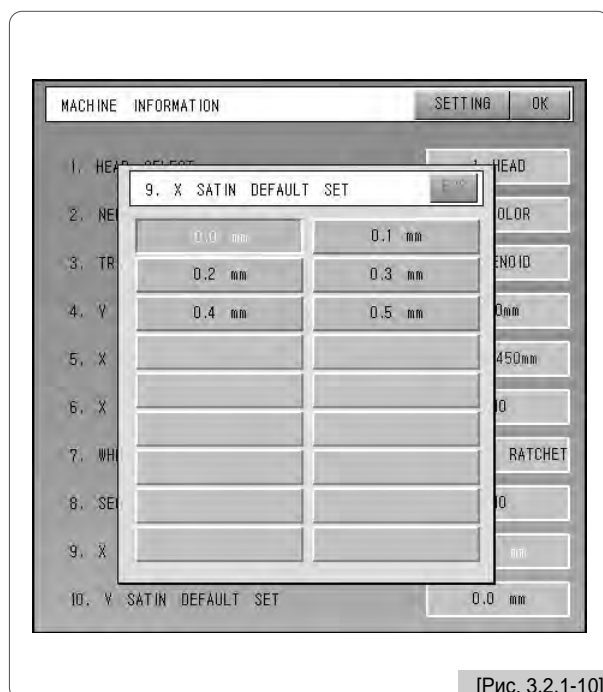

[Рис. 3.2.1-10]

⑩ Настройки для атласа по умолчанию, ось Y

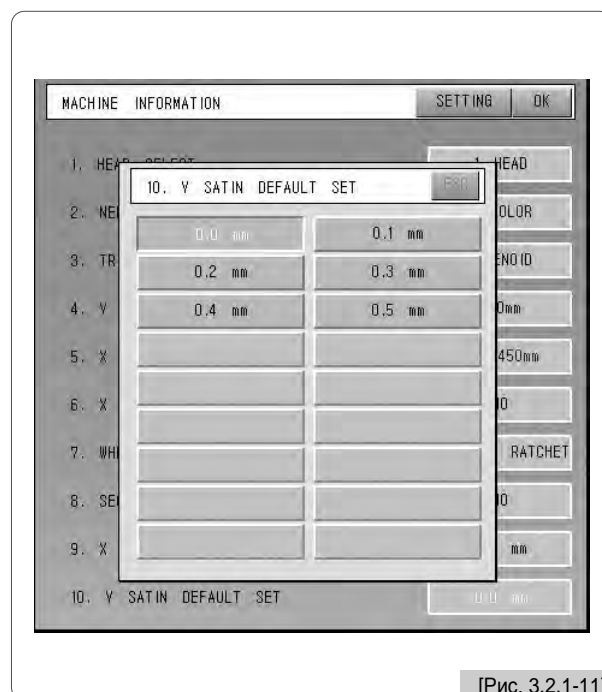

[Рис. 3.2.1-11]

### 3.2.2 Настройки машины и сигналов

Выберите “Setting” в меню, показанном на <Рис. 3.2.0-1> и нажмите . <Рис. 3.2.2-1> появится на экране.

#### 1) Настройка сигнала кодирующего устройства главного вала

Нажмите “Select” и установите его на 100 градусов. Настраивайте кодирующее устройство до тех пор, пока не услышите звуковой сигнал и на экране не появится “On”. Нажмите “Select” повторно для завершения настройки.

#### 2) Настройка положения игловодителя

Нажмите “Select” и установите его на наибольший номер игловодителя (например: 9 цвет → No.9). Настраивайте потенциометр до тех пор, пока не услышите звуковой сигнал и на экране не появится “On”. Выберите “Start” и “Select” для завершения установок.

#### 3) Настройка лимита по осям X,Y

Нажмите “Select” и вручную переместите рамки X,Y. Проверьте датчики On/Off (Вкл./Выкл.), нажмите “Select” для завершения настройки.

#### 4) Настройка сигнала приспособления для чистки/удаления нитки

Нажмите “Select” и вручную переместите приспособление. Проверяйте состояния датчиков на основе звуковых сигналов и нажмите “Select” для завершения настройки.

#### 5) Настройка сигнала лезвия обрезчика

Нажмите кнопку “Select” и вручную переместите лезвие. На основе услышанных звуковых сигналов, проверяйте отклонения от нормы/сбои в работе датчиков, после чего снова нажмите кнопку “Select” для завершения настройки.

#### 6) Настройка сигнала захватного устр-ва/подборщика

Нажмите кнопку “Select” и вручную переместите лезвие. На основе услышанных звуковых сигналов, проверяйте отклонения от нормы/сбои в работе датчиков, после чего снова нажмите кнопку “Select” для завершения настройки.

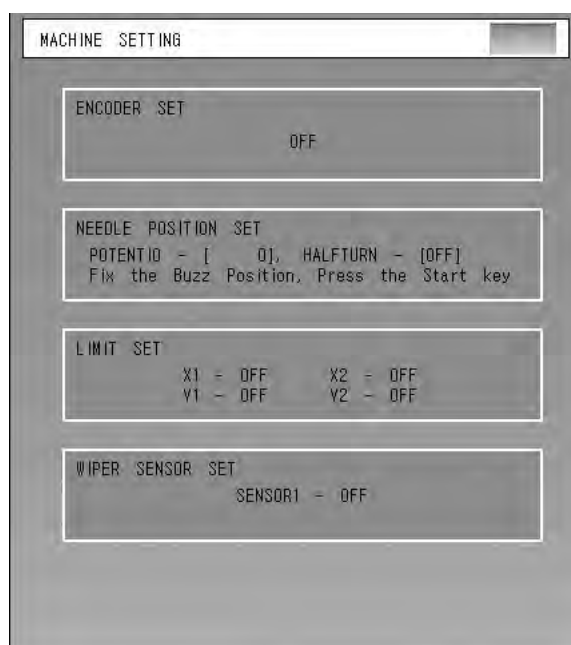

[Рис. 3.2.2-1] Для компактных одноголовочных серии E, мостового типа одноголовочных серии E, стандартных одноголовочных серии E

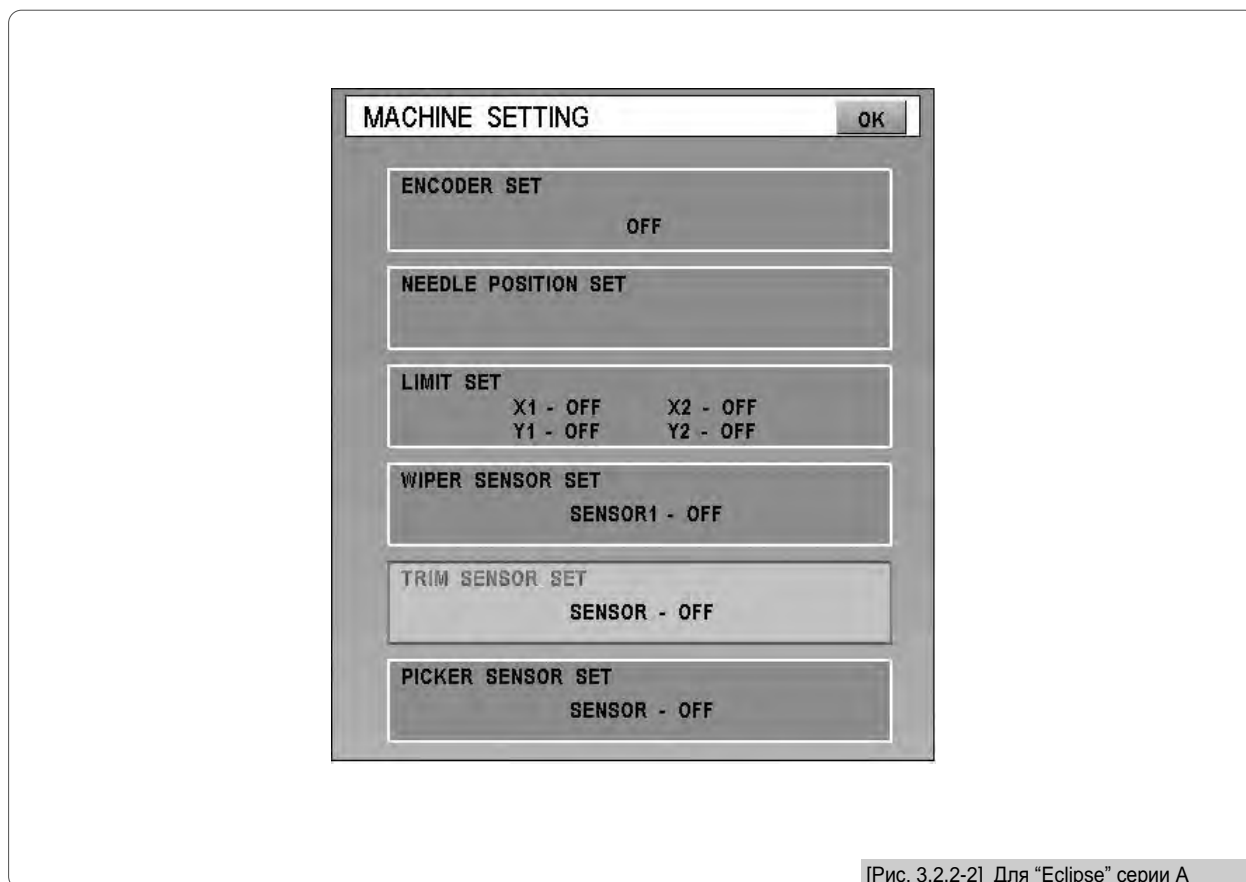

[Рис. 3.2.2-2] Для "Eclipse" серии А

**[Предостережение]**

Если настройка неверная, это может привести к неисправности или сбоям работы машины. Не меняйте настройки, если вы полностью не уверены в достоверности или неточности информации.

# 4

## Структура экрана управляющей программы

<Рис. 4.0-1> - здесь показан начальный экран управляющей программы. Главным образом он подразделяется на (1) секцию с вышивкой, (2) секцию с рабочей информацией и (3) кнопки основных функций.

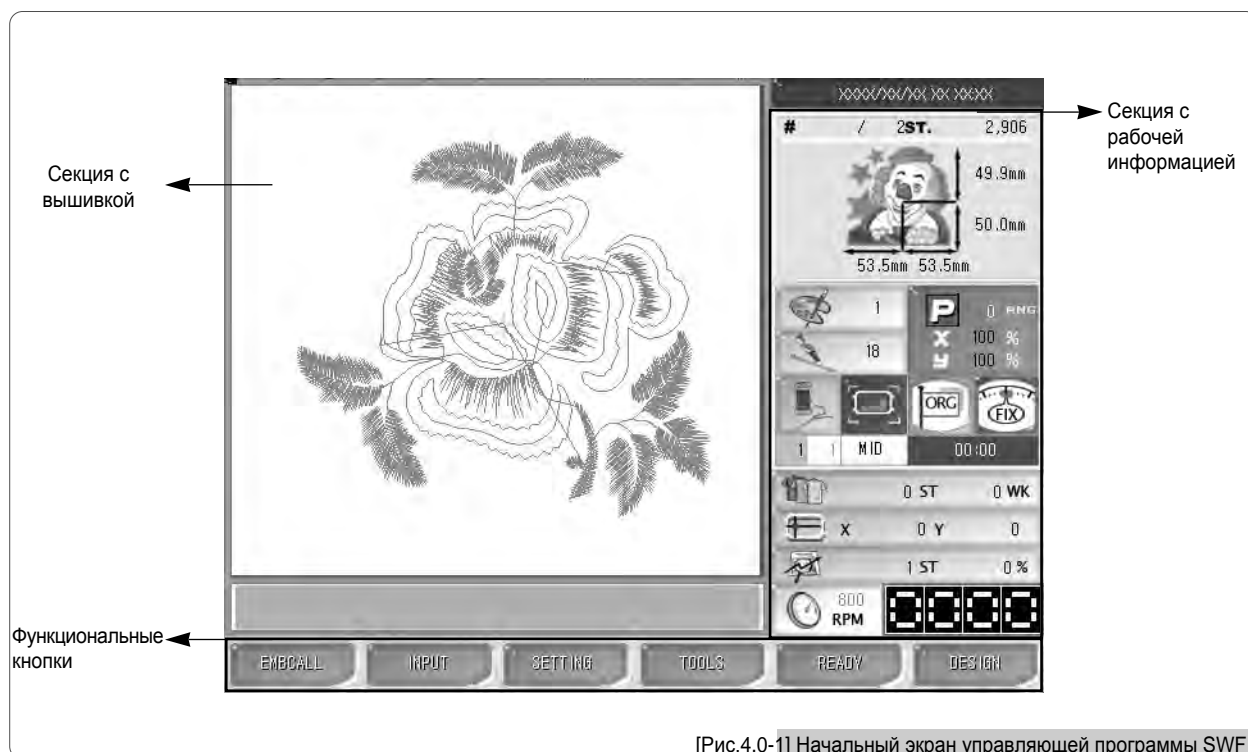

### 4.1 Секция с вышивкой

Здесь показан запрашиваемый дизайн вышивки. Если управляющая программа установлена, но какой-либо дизайн не был запрошен, в этой части экрана будет отображаться логотип SWF.

## 4.2 Секция с рабочей информацией

Здесь показана вся информация, относящаяся к дизайну вышивки, который на данный момент вызван

Предмет	Описание	Примечания
	- # : Название дизайна / # в памяти - ST. : Общее # стежков, сделанное для выбранного дизайна	
	- Длины осей X, Y от точки исходного положения дизайна (центральная (осевая) линия) - Длины осей X, Y выбранного дизайна (Единица измерения: мм)	
	- # цветов для выбранного дизайна	
	- # прыжков для выбранного дизайна	
	- P : Эффекты реверса (X, Y, XY реверс) - 0 ANG : Степень угла поворота (в градусах) выбранного дизайна - X 100% : степень увеличения X - Y 100% : степень увеличения Y	
	- Текущий игловодитель / Следующий игловодитель	
	- Скорость перемещения рамки: Низкая / Средняя / Высокая	
	- Рамка возвращена к своему исходному положению. ※ Согласно настройкам параметра 5.4.2, когда функция задействована, иконка зеленая. Когда она отключена, она серая.	
	- Указывает на положение останова главного вала. Во время работ по вышивке или если он не на 100 градусах, иконка будет серая. ※ <Предупреждение> При смене игловодителя, угол будет 100 градусов.	
	- Отображает время, затраченное на операции по вышивке (НН/ММ) (в формате ЧАСЫ/МИНУТЫ)	
	- ST : суммарное # стежков до настоящего момента - WK : общее # завершенных работ.	
	- X : текущее положение по оси абсцисс - Y : текущее положение по оси ординат	
	- ST : # пройденных стежков - % : Степень прогресса/выполнения	
	- Установленная скорость вышивки - Текущая скорость вышивки	

## 4.3 Меню Функций

Существует шесть функциональных меню, имеющих отношение к работам по вышивке. При нажатии каждой из кнопок меню, появляется вложенное подменю. В зависимости от работы вышивальной машины, есть два типа меню: “Меню функций до вышивки”, как на <Рис. 4.3-1> и “Меню функций в процессе вышивки”, как на <Рис. 4.3-2>. Более подробная информация приводится ниже.



### ■ Часто используемые в меню кнопки



Кнопки перемещений по меню: Перемещают курсор по меню для того, чтобы сделать выбор



ESC/PRE : Завершает исполнительную команду

Закрывает то окно, где выполняется команда

Отменяет команду.



SET : Применяет (для проверки) или выполняет команду



Функциональные клавиши: Кнопки для выбора функций. При этом функции, соответствующие каждой функциональной клавише отличаются в зависимости от экрана.

#### 4.4.0 Сообщения о ходе выполнения работ и экран с часами

В нижней части <Рис. 4.4.0-1> есть область, где выводятся сообщения. С верхней правой стороны есть окно, показывающее часы. Окно вывода сообщений показывает текущий статус выполнения работы. А окно с часами показывает текущее время.



[Рис. 4.4.0-1]

#### 4.4.1 Сообщения о ходе выполняемых работ

Сообщения	Event
"Stop by stop switch"	Машина остановлена выключателем останова
"Stop due to the upper thread break"	Машина остановлена вследствие обнаружения обрыва нити
"Stop due to color code and stop code"	Машина остановлена вследствие кода останова.
"Stop due to the beyond-frame limit movement"	Рамка вышла за пределы лимита ее перемещения.
"Design close"	Вышивка завершена.
"Stop due to back stitch"	Машина остановлена после выполнения сплошного шва
"Frame in motion"	Рамка находится в движении.
"Stop during frame feed!"	Рамка остановлена в процессе подачи.
"Stop at offset position!"	Машина остановлена в смещенном положении.
"Needle bar replace"	Игловодитель заменен.
"Selection of non-stitching operation feed unit"	Во время работы с подачей без прокладывания строчки
"Start switch → Machine in operation"	Проводится тестирование в диагностическом режиме
"Loading embroidery data!"	Происходит запрос данных дизайна вышивки



#### 4.4.2 Изменение даты и времени

Для того, чтобы изменить дату и время, отображаемые с верхней правой стороны экрана, выберите **F3** **SETTING**, затем выберите меню установки даты/времени под другими настройками.

Когда меню выбрано, можно устанавливать дату и время, как это показано на <Рис. 4.4.2-1>.

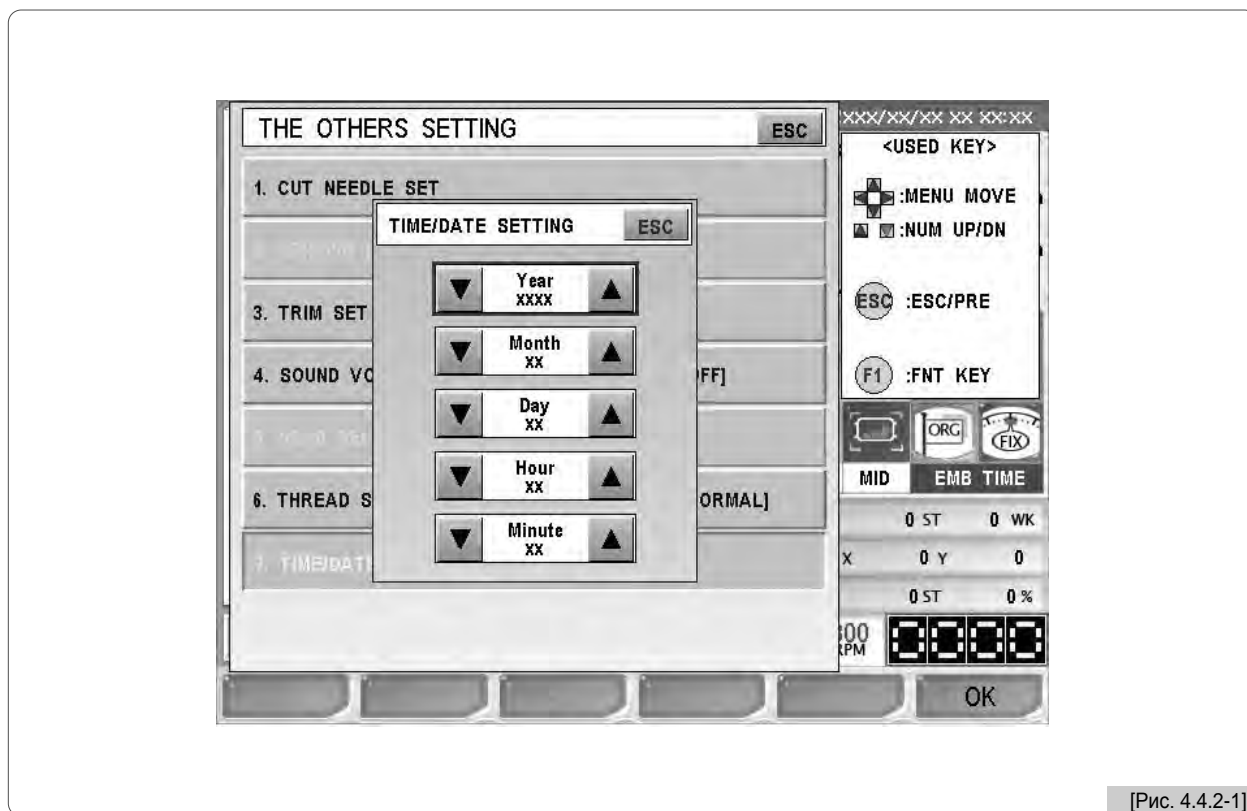

[Рис. 4.4.2-1]

Используйте  для перехода к меню даты и времени. Используйте  кнопки ВВЕРХ/ВНИЗ для увелич./уменьш. чисел.

По завершении настройки, нажмите  для применения. Нажмит  для отмены настроек.

#### [Примечание]

Если была предварительно задана функция блокировки, настройки даты и времени невозможны.

# 5

## Меню функций перед вышивкой

Перед началом работы с вышивкой должны быть выполнены различные настройки. В частности, если сначала установлена управляющая программа, с момента запроса дизайна понадобится настройка различных параметров. Но, конечно, выполнение вышивки, основываясь на базовых параметрах настройки не является проблематичным. Но для того, чтобы больше узнать о разнообразных функциях и выполнять вышивку более лучшего качества, лучше иметь представление о функциях.

Наиболее базовым способом использования кнопок меню функций является нажатие **F1** ~ **F6** на пульте управления

**F1** EMBCALL

**F2** INPUT

**F3** SETTING

**F4** TOOLS

**F5** READY

**F6** DESIGN

## 5.1 Схема функционального меню перед вышивкой

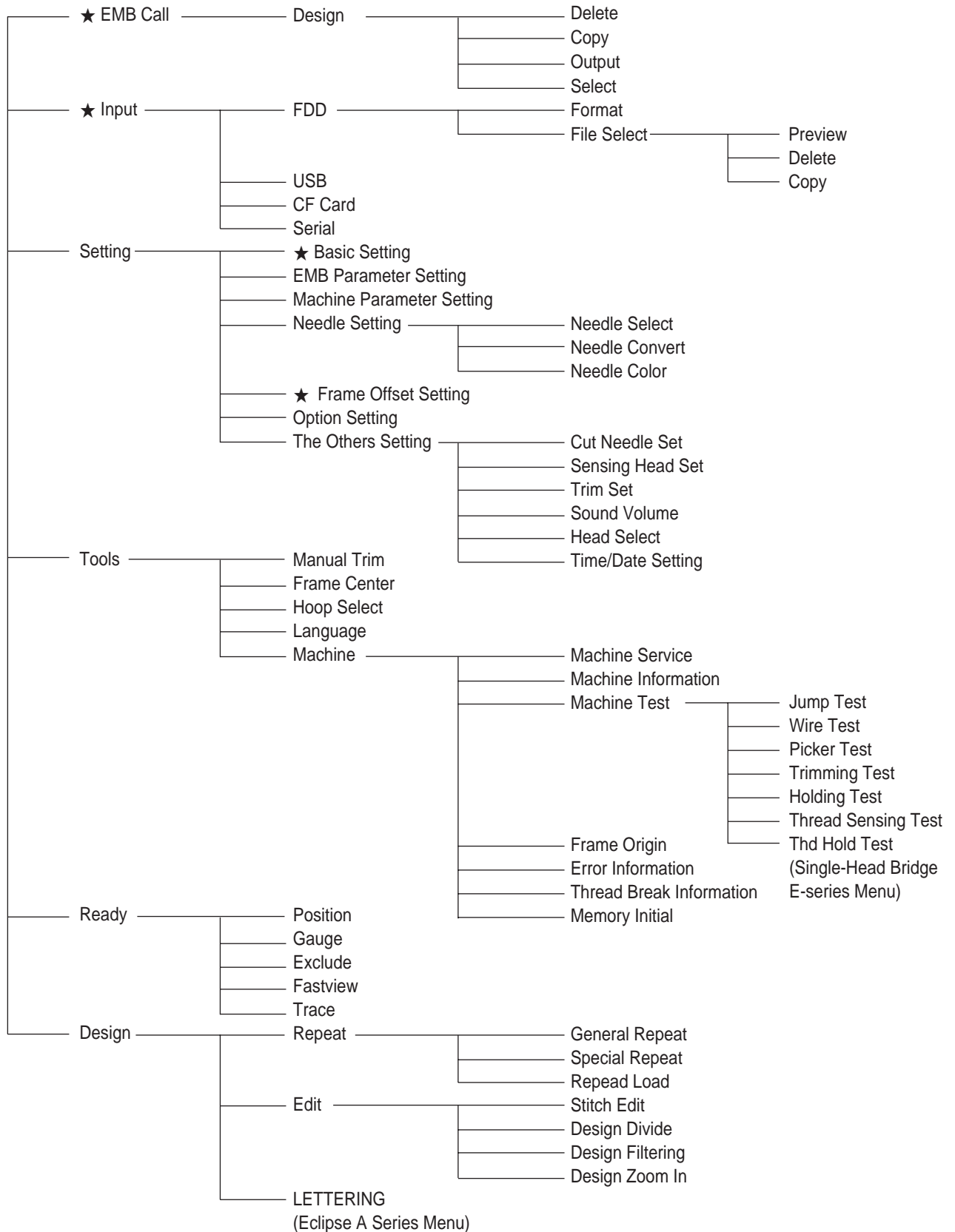

※ [Примечание] : Меню, помеченные '★' в главном меню не могут быть использованы при установке последовательной работы.

## 5.2 Вызов EMB (вызов дизайна из памяти)



- Эта функция предназначена для вызова дизайнов вышивки, сохраненных в памяти.

Функция может использоваться и для копирования/удаления дизайнов или их экспорта на внешние устройства.

На <Рис. 5.2-1> показан экран, когда в памяти не сохранено дизайнов или же когда ни один дизайн не был вызван. В случае же, если дизайн был ранее вызван, то этот дизайн предыдущей работы будет на экране, как показано на <Рис. 5.2-2>.



[Рис. 5.2-1]

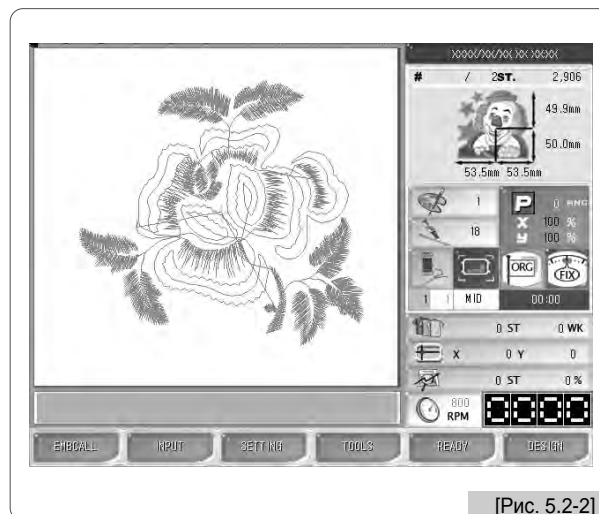

[Рис. 5.2-2]

Если вызванных дизайнов нет, как в случае с <Рис. 5.2-1>, несколько функциональных клавиш нельзя будет использовать. По сути, клавишами, буквы на которых тусклые нельзя будет воспользоваться, пока какие-либо дизайны не будут вызваны.

Если **F1** EMBCALL нажать на экране, как на <Рис. 5.2-2>, то ранее сохраненные в памяти дизайны вышивки появятся, как на <Рис. 5.2-3>. В памяти может быть сохранено до 100 дизайнов. На одном экране одновременно может быть показано до 20 дизайнов. Давайте подробнее рассмотрим сам процесс вызова дизайна [Упражнение 5.2-1].

## [Упражнение 5.2-1] Вызов дизайна из участка памяти #35.

1) Нажмите **F1** EMBCALL .

Когда кнопка вызова дизайна нажата, дизайны, хранимые в каждом участке памяти будут показаны, см. <Рис. 5.2-3>. На этом экране видно номера блоков и сами дизайны вышивки. На каждом экране может быть показано до 20 дизайнов. Дизайн, который нам бы хотелось вызвать, находится в участке #35, поэтому нам надо перейти на следующий экран.

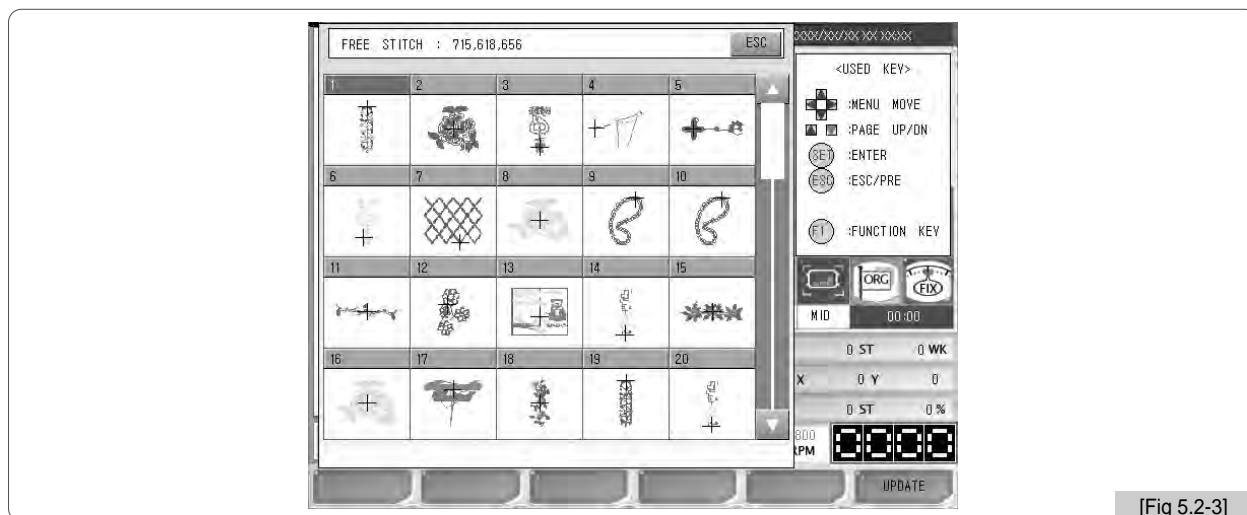

[Fig 5.2-3]

2) Используйте кнопки перемещения по меню  для перехода к участку #35

Как видно на <Рис. 5.2-4> внизу, показаны следующие 20 дизайнов.

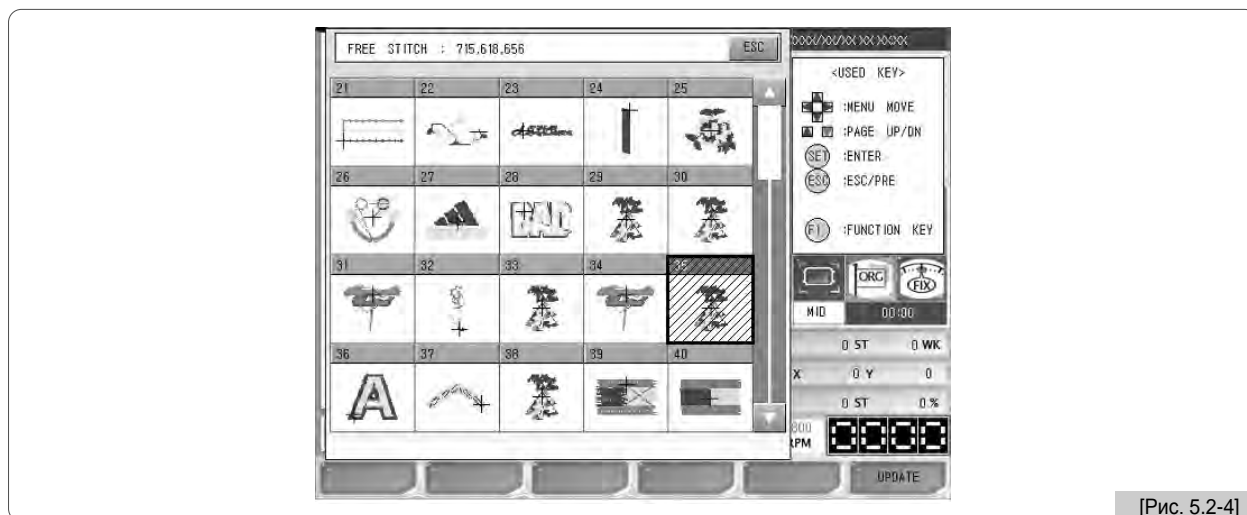

[Рис. 5.2-4]

### [Примечание]

Число неиспользованных стежков (указанное сверху) служит указателем неиспользованного на данный момент объема памяти.

### [Примечание]

**F6** UPDATE - кнопка, используемая для обновления экрана. Иногда, при вызове дизайна вышивки, он отображается целиком в черно-белых цветах вместо цветного. В этом случае, перейдите к setting->needle bar setting->color и нажмите **F3** RESET. Вернитесь обратно на экран вызова дизайна и нажмите **F6** UPDATE. После чего экран уже будет отображаться цветным.

- 3) Перейдите к участку # 35 на <Рис. 5.2-4> и нажмите **SET** (выделен квадратом с наклонными линиями). После этого появится новое окно (см. <Рис. 5.2-5>). С левой стороны отображается выбранный дизайн. С правой стороны отображается информация о нем. Помимо этого, на экране задействованы следующие кнопки (см. ниже):

**F1** DELETE   **F2** COPY,   **F3** EXPORT,   **F4** SELECT

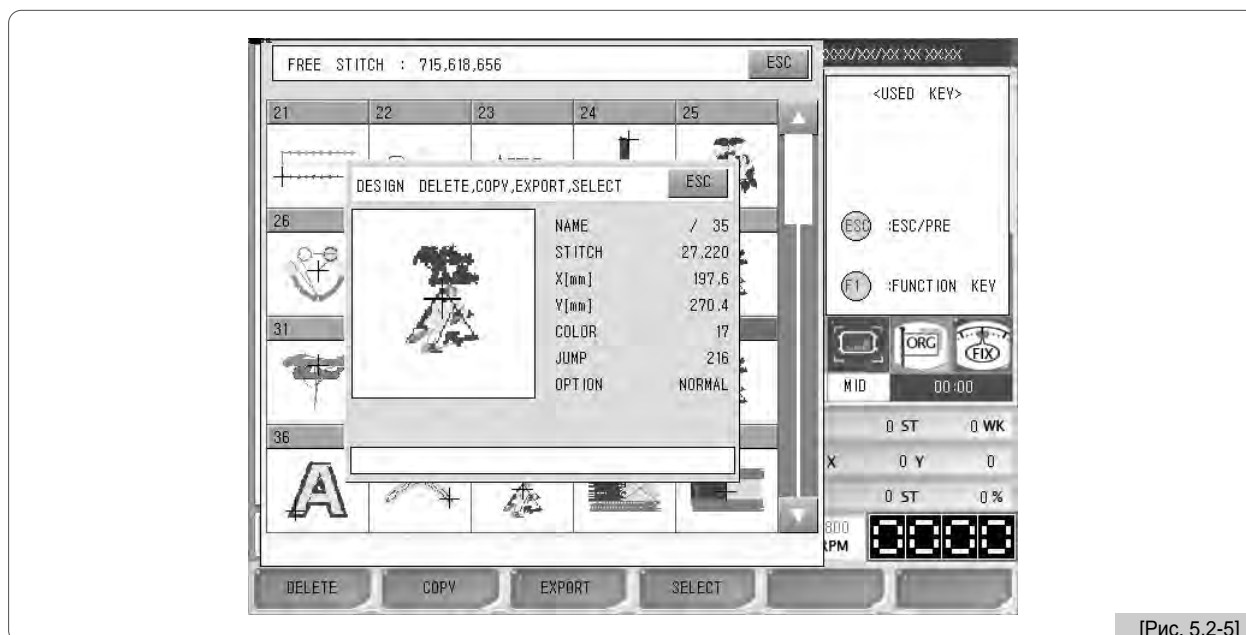

[Рис. 5.2-5]

- 4) Нажмите **F4** SELECT.

Выбранный дизайн вышивки будет вызван и показан на начальном экране (см. <Рис. 5.2-6>)



[Рис. 5.2-6]

[Примечание]

На экране с информацией о вышивке, возможно, что вы увидите "OPTION NORMAL". "Normal" относится к общим данным о вышивке. Иногда, также может отображаться "Sequin". Это означает, что дизайн вышивки также включает в себя информацию (код) о блёстках/пайетках и т.п украшениях.

## [Упражнение 5.2-2] Копирование дизайна с участка #35 в участок #69.

1 Повторите п. ① ~ ③ [Упражнения 5.2-1] “Вызов дизайна из участка памяти #35”.

2 Нажмите **F1 COPY** на <Рис. 5.2-5>.

Как видно на <Рис. 5.2-7>, появятся окна с сообщениями, а также число пустых участков и кнопки вверх/вниз, копировать и отменить. Пустые участки представляет собой тот объем памяти, где могут быть сохранены данные о новой вышивке. Используйте кнопки направления справа для перехода к нужному номеру участка.

3 Используйте  для перехода к #69 и нажмите **F1 COPY** (копировать).

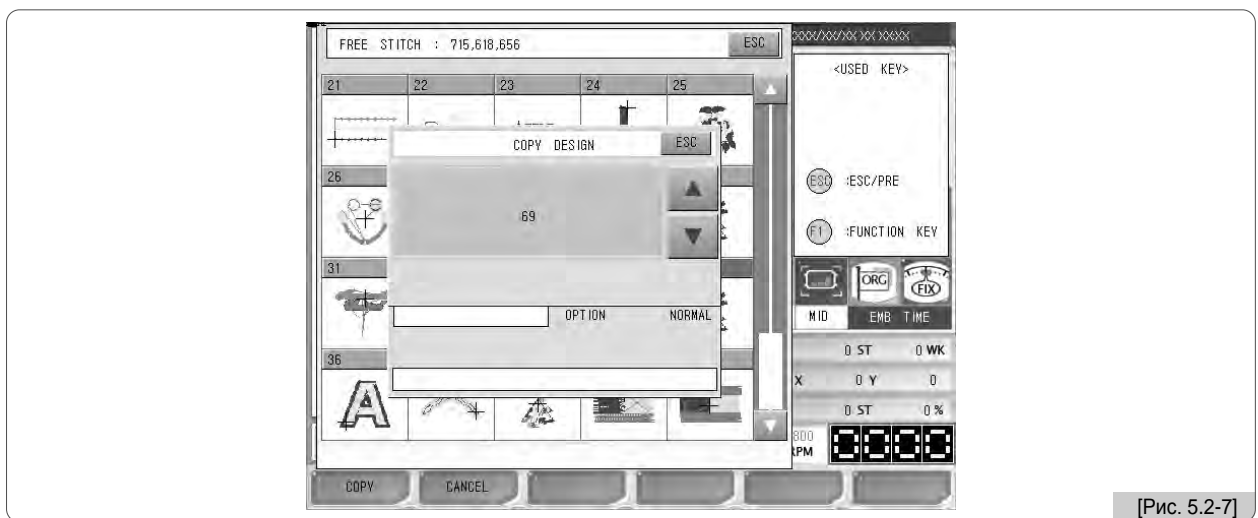

4 Данные вышивки в участке #35 были скопированы в участок #69. Как видно из <Рис. 5.2-8>, дизайн был перенесен в участок #69.

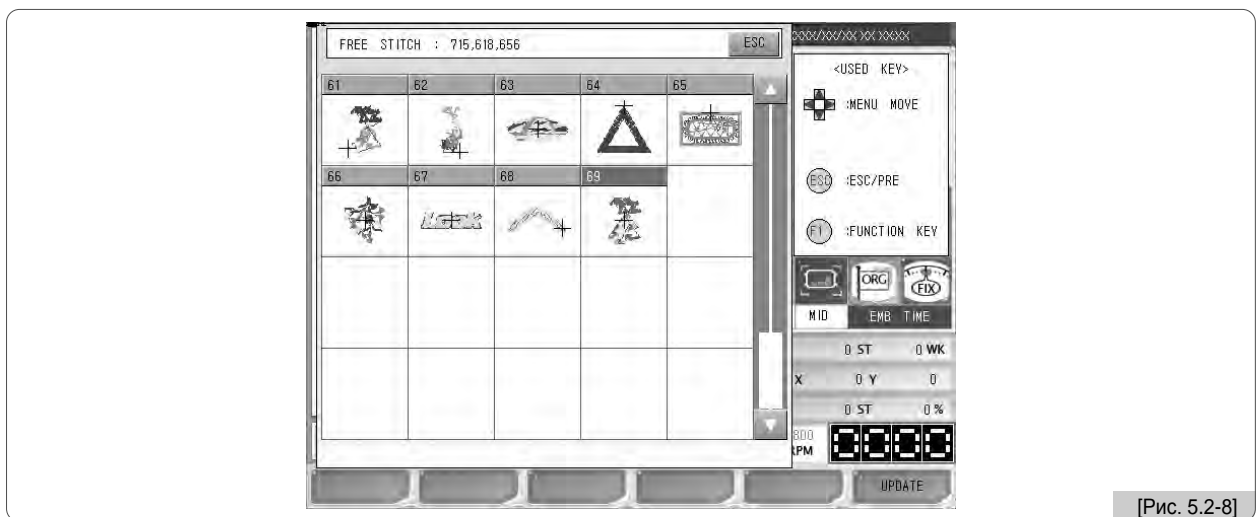

### [Примечание]

Если вы решите отменить копирование, нажмите **F2 CANCEL** или **ESC**



### [Упражнение 5.2-3] Удаление дизайна в участке #69.

1 Повторите п. ①~③ [Упражнения 5.2-1] “Вызов дизайна из участка памяти #35”.

2 Используя кнопки перемещения по меню, перейдите к #69 и нажмите

3 Нажмите на <Рис. 5.2-5>.

Как видно на <Рис. 5.2-9>, появится окно с сообщением, спрашивающее “Вы хотите удалить данные дизайна?”

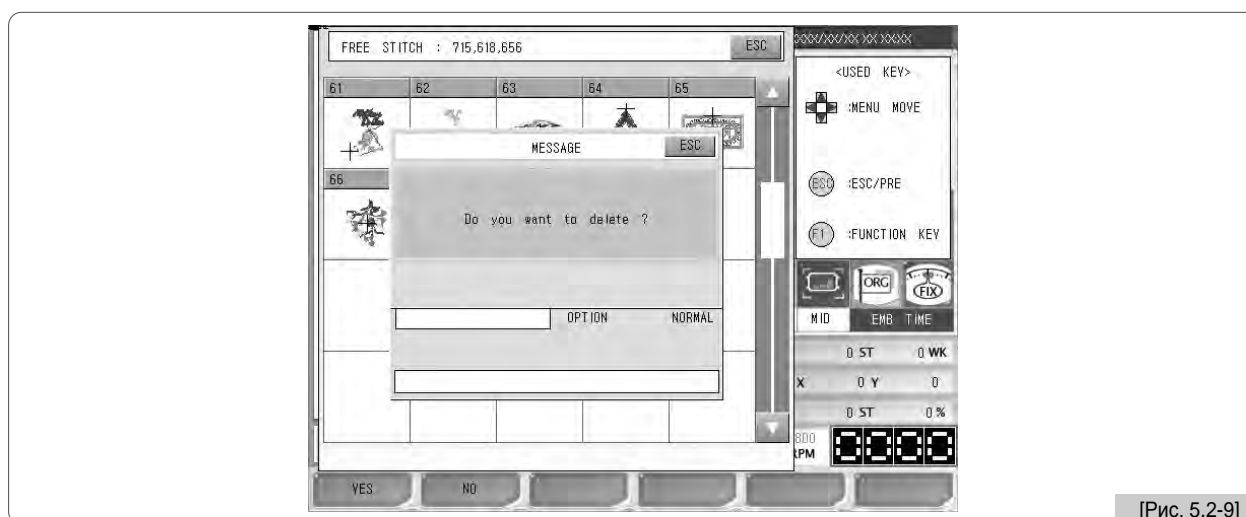

[Рис. 5.2-9]

4 Нажмите .

Если сравнить с <Рис. 5.2-8>, дизайн в участке #69 был удален, как видно на <Рис. 5.2-10>. И участок #69 становится доступным для сохранения дизайна.

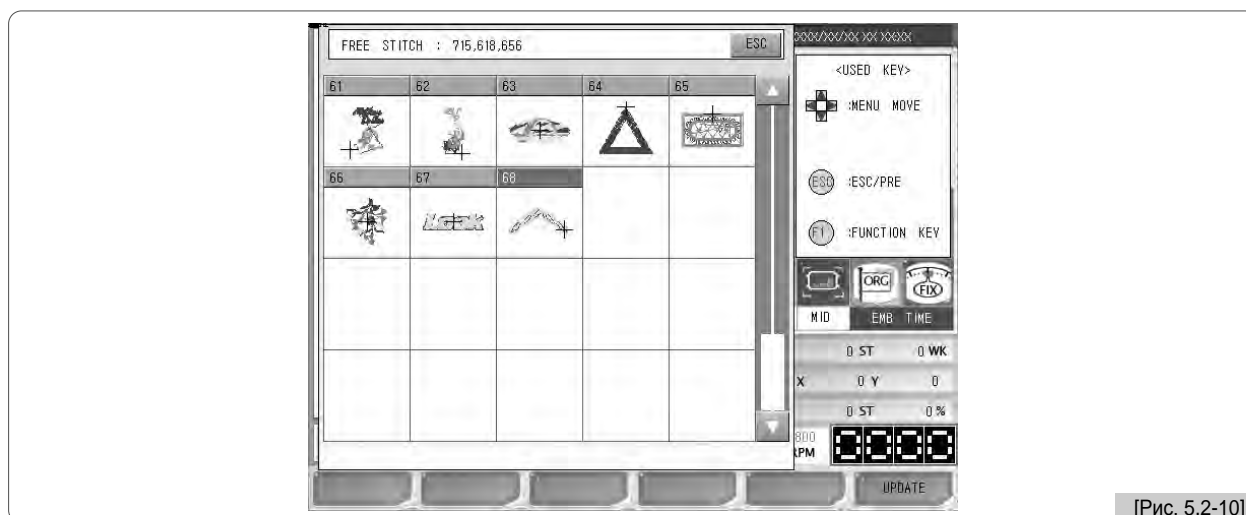

[Рис. 5.2-10]

#### [Примечание]

Если вы передумали удалять, нажмите или .



## [Упражнение 5.2-4] Копирование дизайна в участке #35 с использованием дискеты или USB.

1 Повторите п. ①~③ [Упражнения 5.2-1] “Вызов дизайна из участка памяти #35” .

2 Вставьте гибкий магнитный диск в флоппи-дисковод или карту памяти USB (“флэшку”) в USB-порт.

[Предупреждение]

Если дискету вытаскивать из дисковода в то время, когда она используется, это может повредить данные в ней или самая дискета может выйти из строя.

[Предупреждение]

Используемая файловая система на карте памяти USB должна быть FAT16, а не FAT32.

3 Нажмите **F3 EXPORT** на <Рис. 5.2-5>.

Как видно на <Рис. 5.2-11>, появится окно сообщения с просьбой выбрать устройство вывода. Если **F1 FDD** нажато, дизайн будет сохранен на дискету. Если же **F2 USB** нажато, дизайн будет сохранен на “флэшку”.

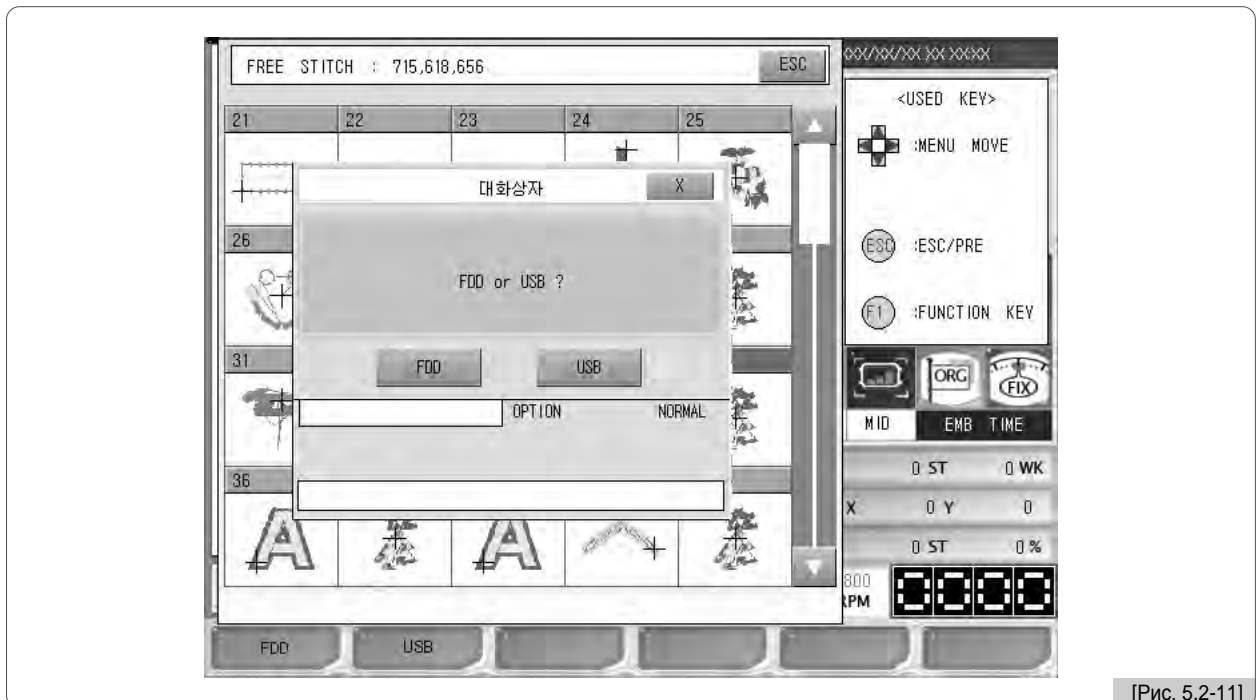

[Рис. 5.2-11]

4) Нажмите **F1** FDD или **F2** USB.

Появится окно с просьбой выбрать метод сохранения см.<Рис. 5.2-12>. Если **F1** SWF нажато, то на дискету оно сохранится методом SWF. Если же нажато **F2** T-CODE сохранение будет методом Тајима.

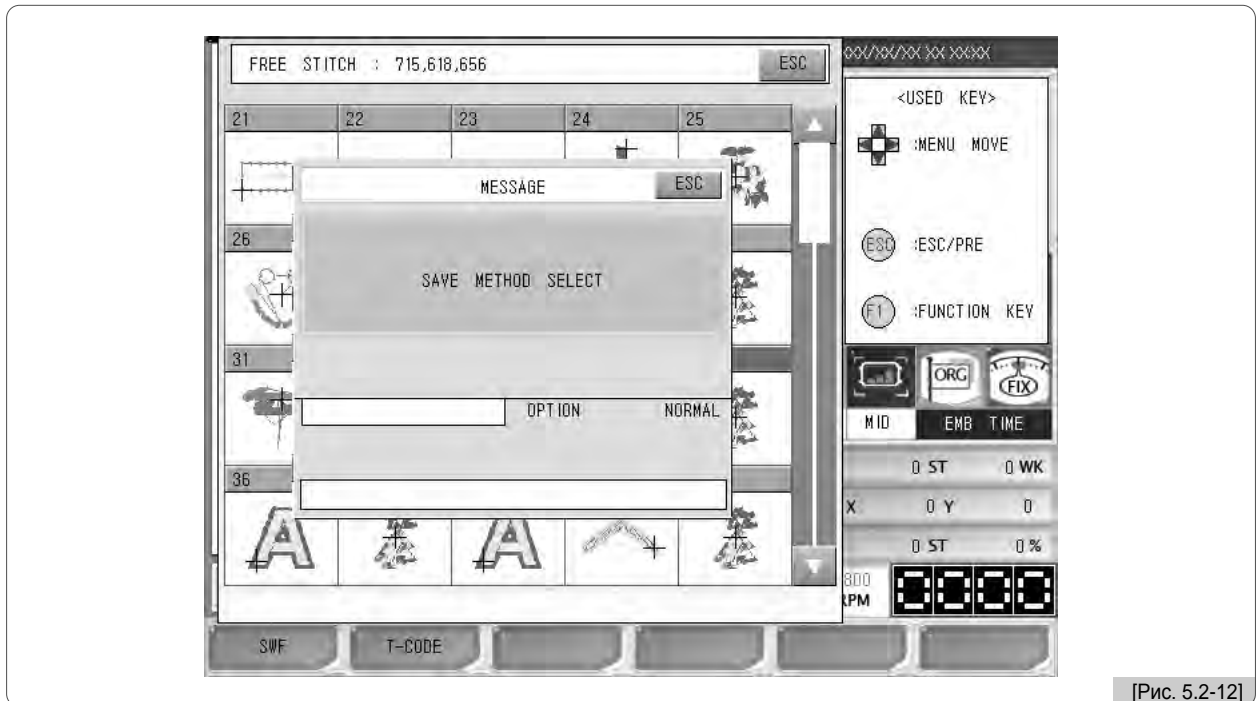

[Рис. 5.2-12]

5) Нажмите **F2** T-CODE.

Зеленая полоса в нижней части сообщения показывает прогресс, как видно на <Рис. 5.2-13>. Т.е., когда копирование завершено, вся полоса становится зеленой.

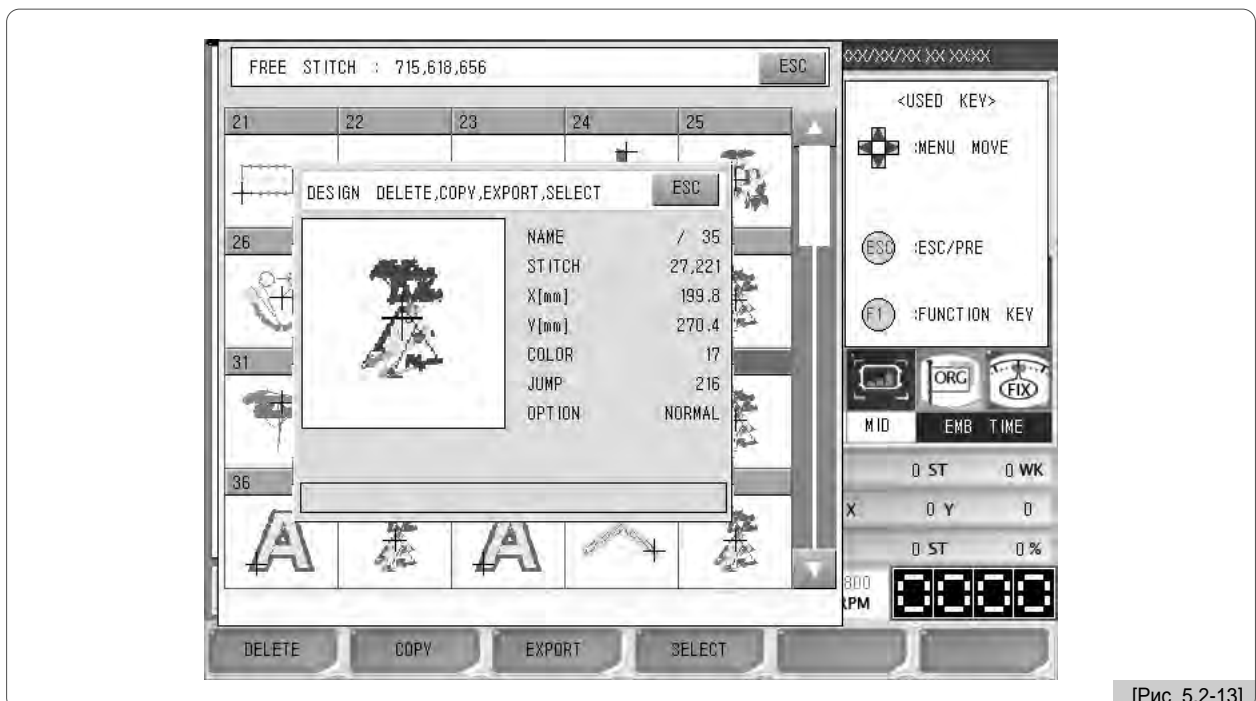

[Рис. 5.2-13]

<Рис. 5.2-14> показывает статус дискеты, куда был скопирован дизайн. Для проверки статуса, см. 5.3.0) Input - "Floppy". При сохранении дизайнов на гибкой дискете, файл сохраняется в виде SWF000.SST. Файлам, копируемым на дискету в дальнейшем присваиваются такие имена, как SWF000.SST, SWF001.SST и т.д. или SWF000.DST, SWF001.DST и т.д.

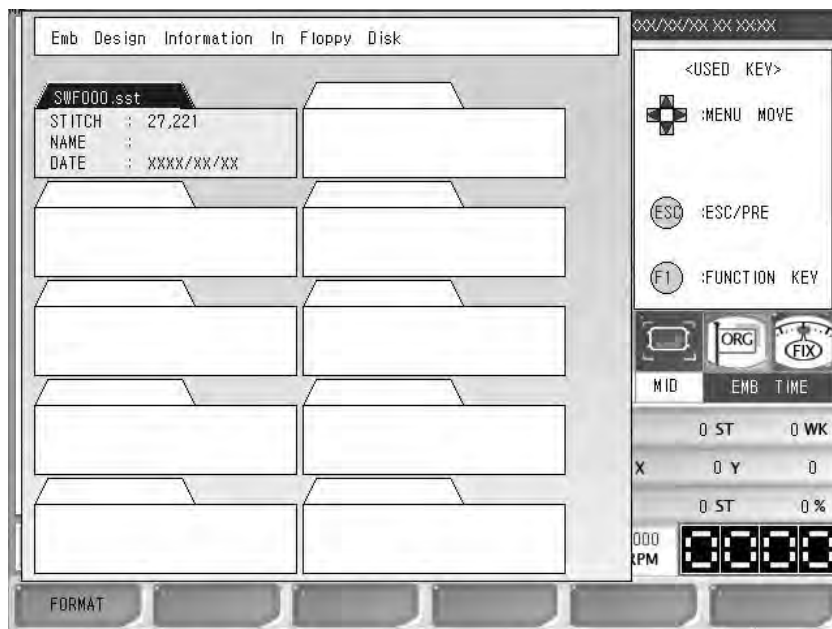

[Рис. 5.2-14]

### 5.3.0 Ввод



- Эта функция используется для ввода дизайнов с внешних устройств в ПУ. Дизайны могут быть скопированы с таких внешних устройств, как дискета, “флэшка”, карта CF (Compact Flash фирмы Sandisk), а также через последовательный асинхронный интерфейс.

На начальном экране нажмите **F2 INPUT** и появится субменю, как на <Рис. 5.3.0-1>. Кнопки субменю включают: Дискета, карты USB, CF и последовательный ввод данных.

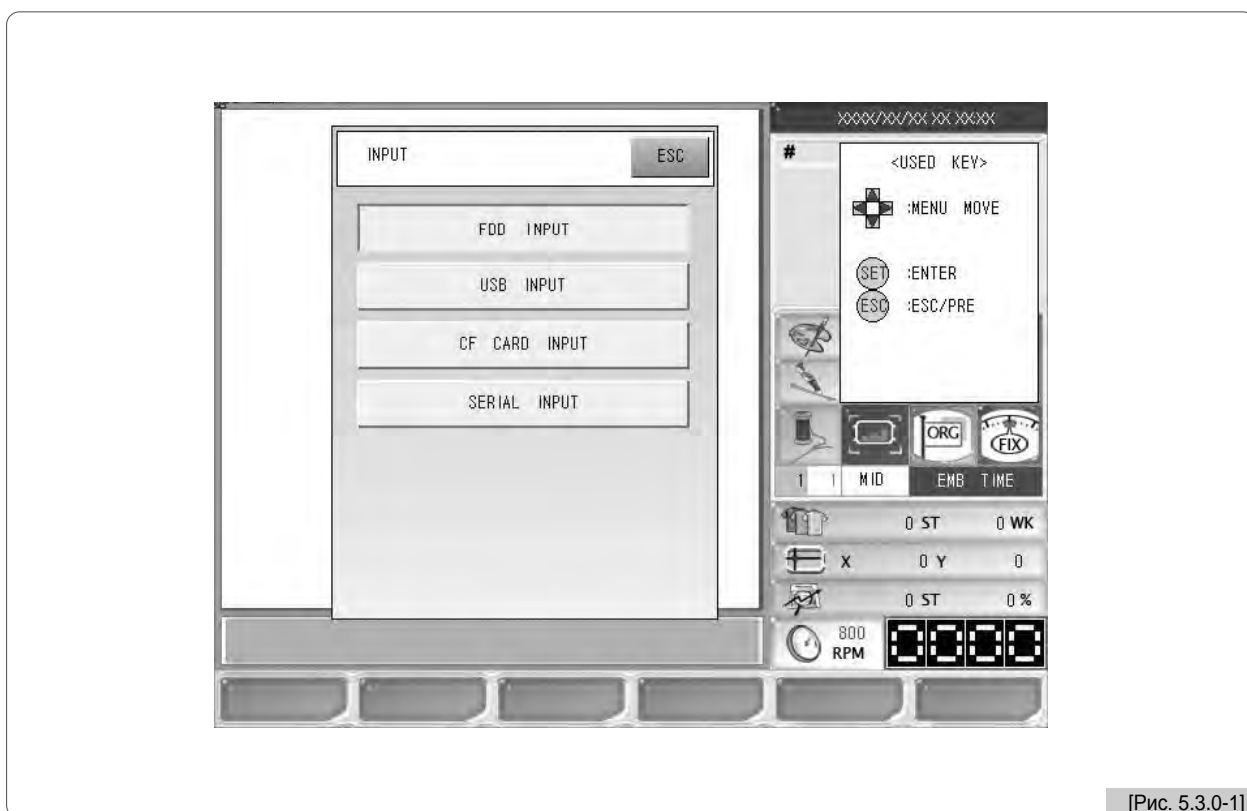

[Рис. 5.3.0-1]

### 5.3.1 Ввод через FDD (дискковод для дискет).

При нажатой кнопке Floppy Diskette (гибкая дискета), отображается краткая информация о дизайнах, сохраненных на ней. При этом можно также выполнить форматирование дискеты, предварительный просмотр дизайна, ввод дизайна и его удаление.

Вставьте гибкую дискету, содержащую файлы дизайнов вышивки в НГМД (накопитель на гибких магнитных дисках).

Выберите “Флоппи” (FDD INPUT) на <Рис. 5.3.0-1>, и на экране появится <Рис. 5.3.1-1>.

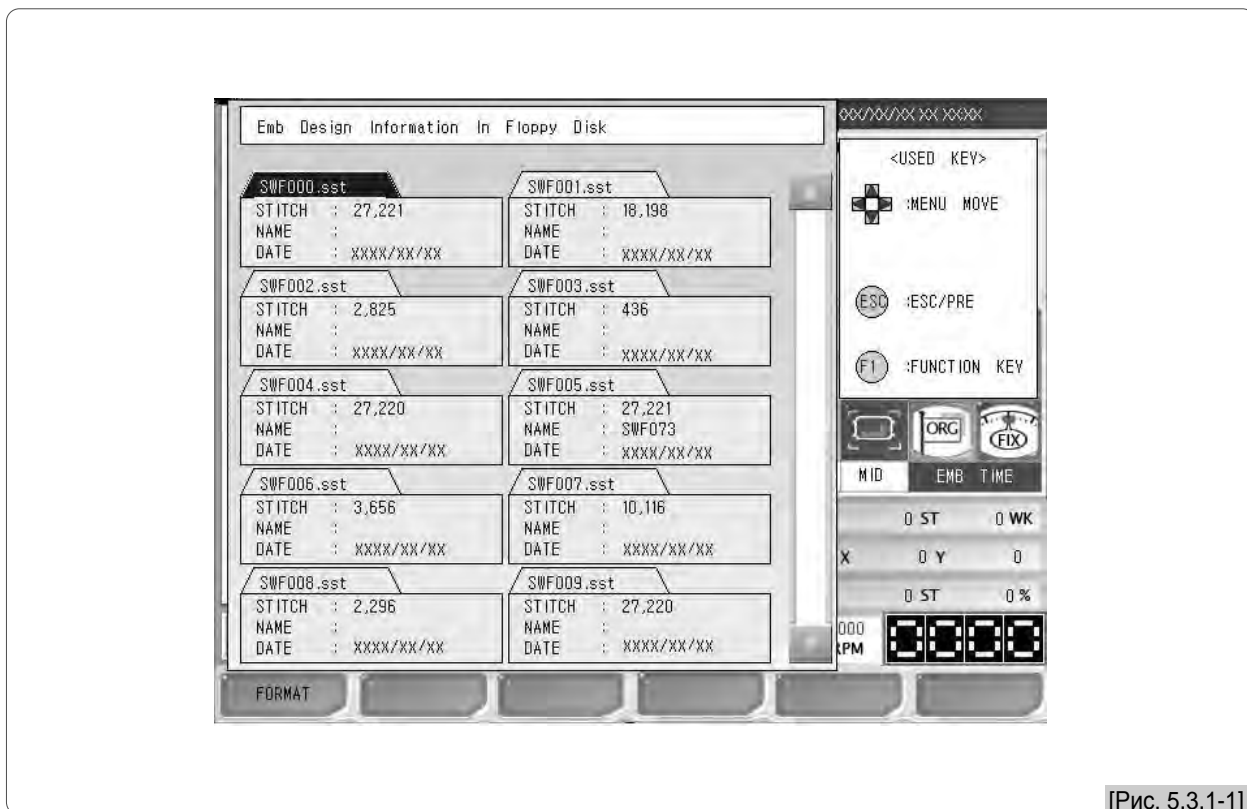



[Рис. 5.3.1-1]

#### [Предупреждение]

Если дискету вытаскивать из дисковода в то время, когда она используется, это может повредить данные в ней или сама дискета может выйти из строя.

На одном экране может одновременно помещаться до 10 дизайнов. Если общее кол-во сохраненных дизайнов будет больше 10, можно использовать полосу прокрутки и кнопки прокрутки вверх/вниз для просмотра следующих экранов. Такая информация, как наименование файла, # стежков и дата создания показывается для каждого дизайна. На <Рис. 5.3.1-1>, используйте кнопки перемещения по меню  выберите участок

#63.  и нажмите . После чего появится <Рис. 5.3.1-3> и можно выполнить

такие функции как preview, delete, copy (предварительный просмотр, удаление, копирование).

**[Упражнение 5.3.1-1] Проведение предварительного просмотра дизайна для “63.SST”, сохраненного на дискете и его копирование в участок #12.**

1 На <Рис. 5.3.1-2>, выберите  и нажмите  .

После этого, должно появиться окно, как на <Рис. 5.3.1-3>.

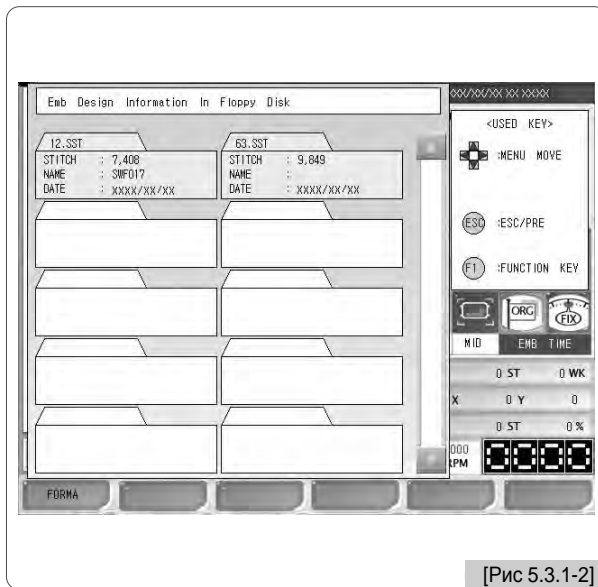

[Рис 5.3.1-2]

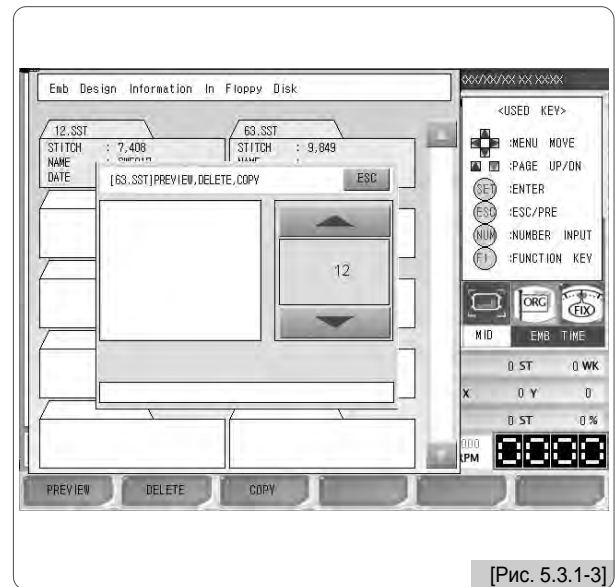

[Рис. 5.3.1-3]

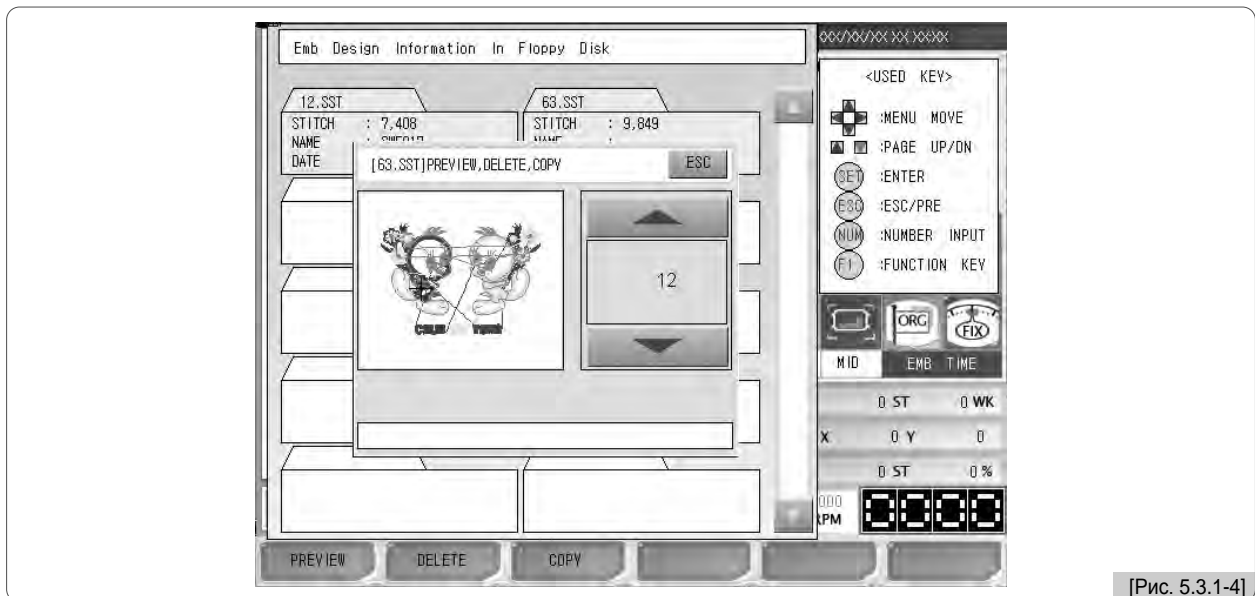

2 Нажмите  PREVIEW

Как видно на <Рис. 5.3.1-4>, дизайн отображается в окне для предварительного просмотра.



[Рис. 5.3.1-4]

3 Выбор номера участка.

Используйте кнопки   Вверх/Вниз для выбора номера участка. При нажатии кнопок пустые участки будут показываться по порядку. Выберите участок #12.

4) Нажмите **F3 COPY**

На <Рис. 5.3.1-5>, строка состояния в нижней части окна становится зеленой, показывая тем самым прогресс копирования. Когда полоса полностью зеленая, это означает, что копирование завершено и окно исчезает. На <Рис. 5.3.1-6>, дизайн, скопированный в участок #12, можно проконтролировать. Для его просмотра и проверки см. “5.2 Вызов EMB”.

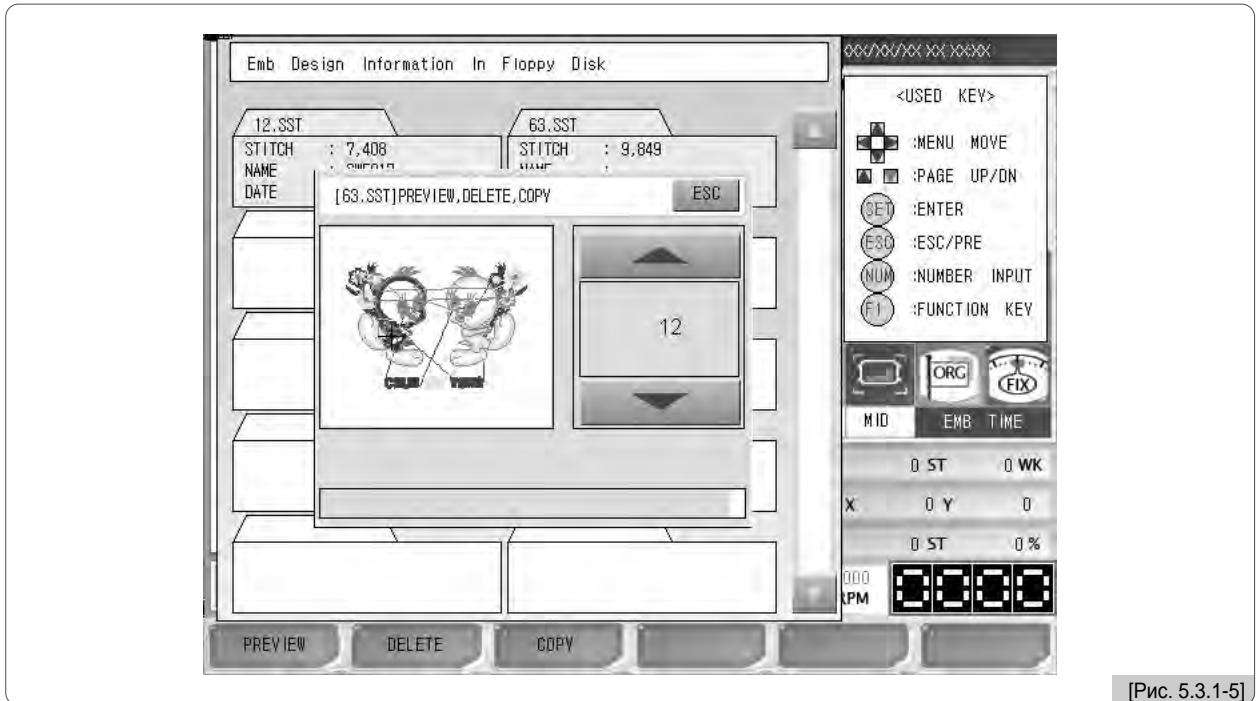

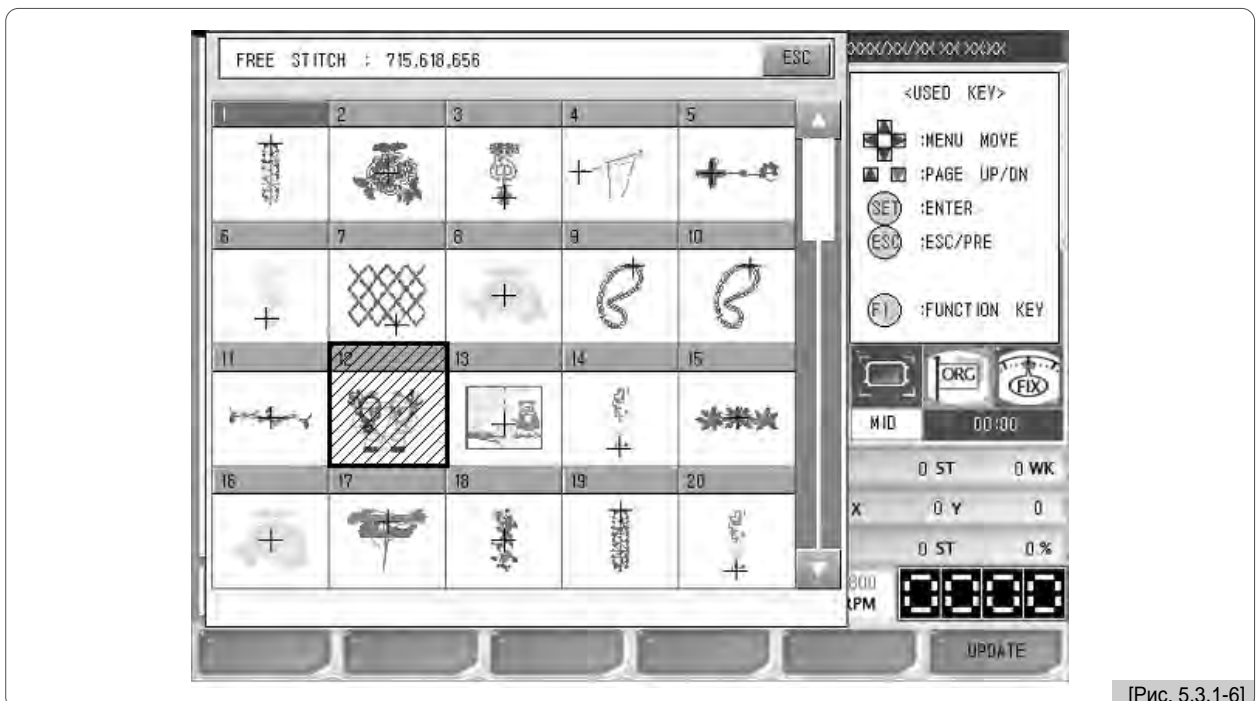

[Рис. 5.3.1-5]



[Рис. 5.3.1-6]

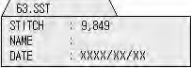

## [Упражнение 5.3.1-2] Удаление “63.SST” с дискеты.

1 Выберите  как показано на <Рис. 5.3.1-2> и нажм. .

2 Нажмите .

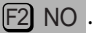
Тогда, появится <Рис. 5.3.1-7>. Появится сообщение, “Do you want to delete the design data?” (“Вы хотите удалить данные дизайна?”) Если хотите, то нажмите  Если вы не хотите их удалять, нажмите .

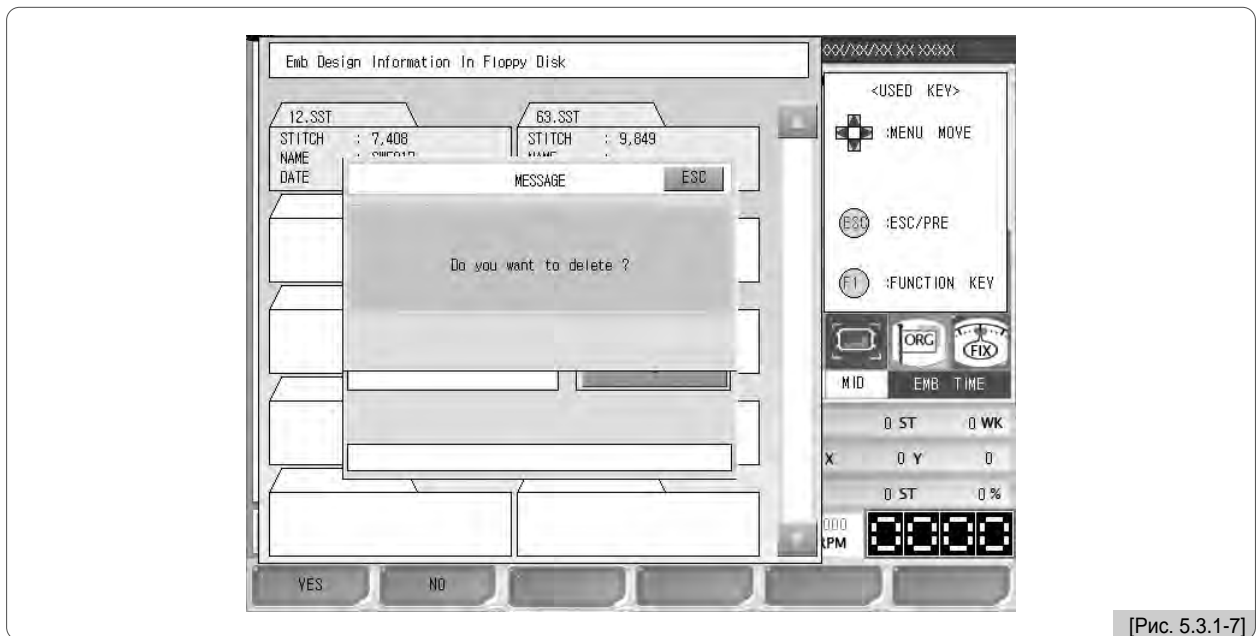

[Рис. 5.3.1-7]

3 Нажмите .

Как видно на <Рис. 5.3.1-8>, файлы удалены.

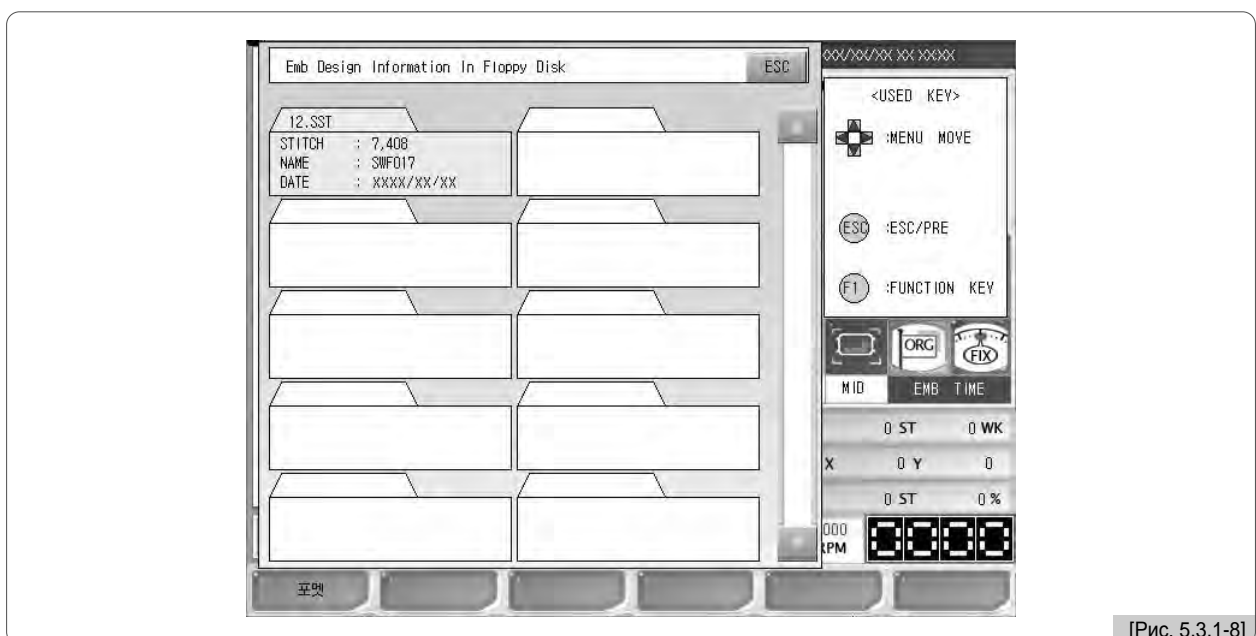

[Рис. 5.3.1-8]



## [Упражнение 5.3.1-3] Форматирование дискеты

- 1) Нажмите  FORMAT на <Рис. 5.3.1-1>.

[ Предупреждение]

Если дискету вытаскивать из дисководов в то время, когда она используется, это может повредить данные в ней или сама дискета может выйти из строя.

### 5.3.2 Ввод через USB

Эта функция используется для ввода дизайнов вышивки, сохраненных на какой-либо карте памяти USB, в ПУ.

Вставьте карту памяти USB ("флэшку"), содержащую файлы дизайнов вышивки в порт USB.

[Предупреждение]

Используемая файловая система на карте памяти USB должна быть FAT16, а не FAT32.

При выборе "USB" на <Рис. 5.3.0-1>, появится <Рис. 5.3.2-1>.

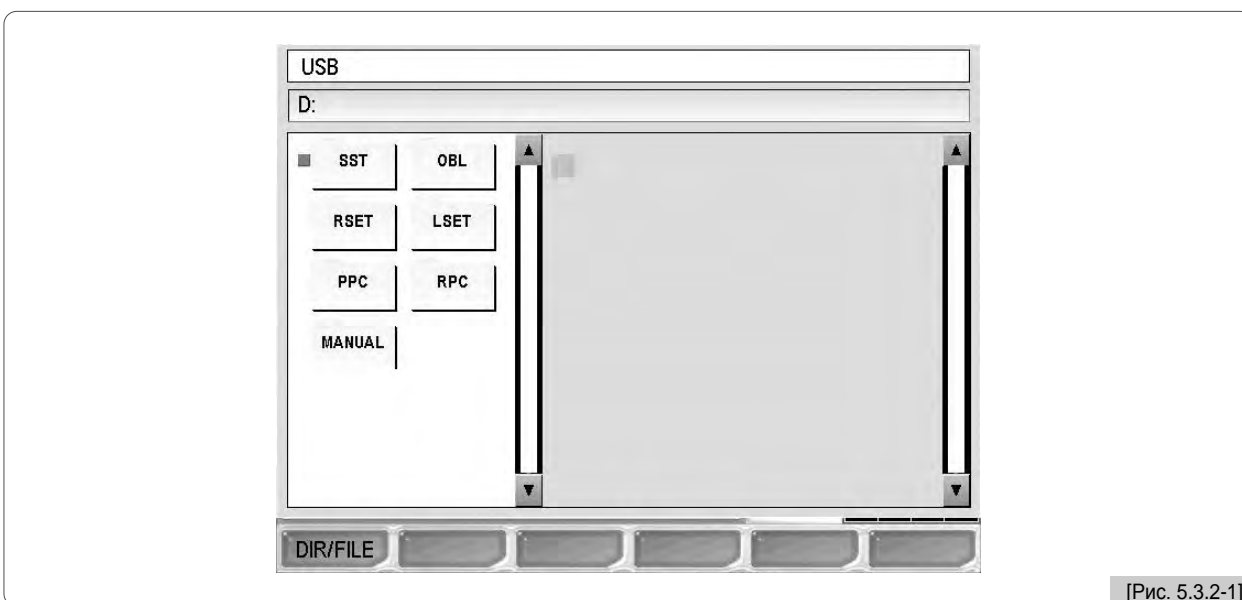

[Рис. 5.3.2-1]

Используйте на <Рис. 5.3.2-1> для перемещения ■ красного курсора в папку (SST), где сохраняются дизайны, и нажмите для выбора. <Рис. 5.3.2-2> показывает, как отображаются файлы дизайнов в папке 'SST'.

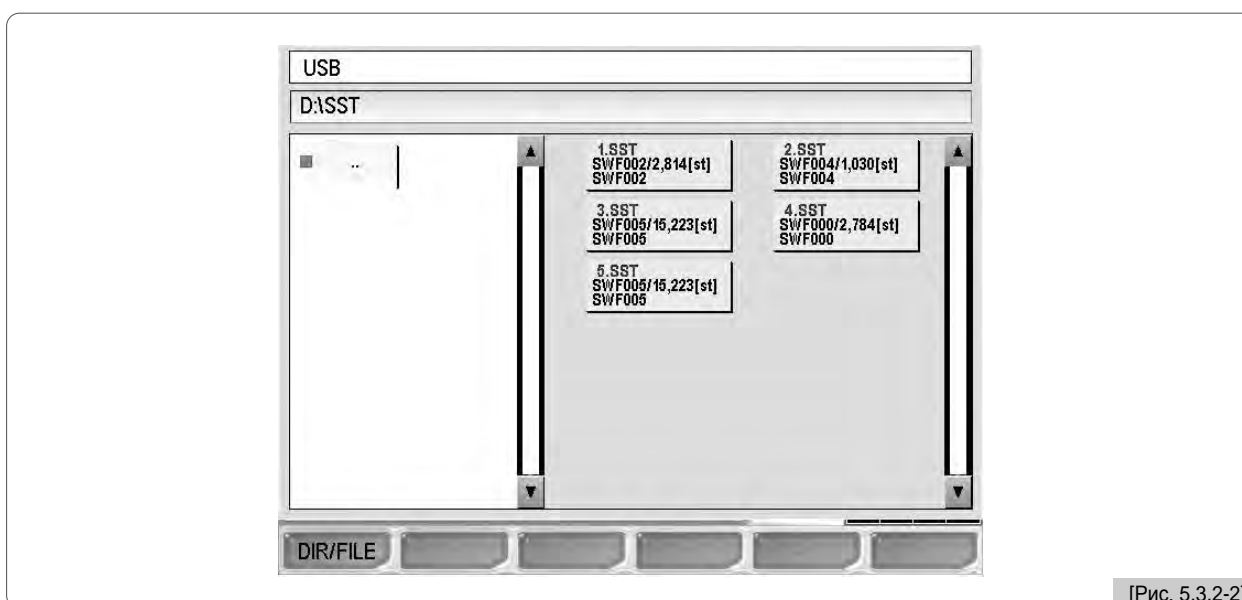

[Рис. 5.3.2-2]

При нажатии **F1** DIR/FILE еще раз, ■ красный курсор перемещается к экрану выбора дизайна. Нажмите **SET** для выбора дизайна.

Для перехода в папку более высшего уровня, нажмите **F1** DIR/FILE. При перемещении курсора к папке **..** нажмите **SET**.

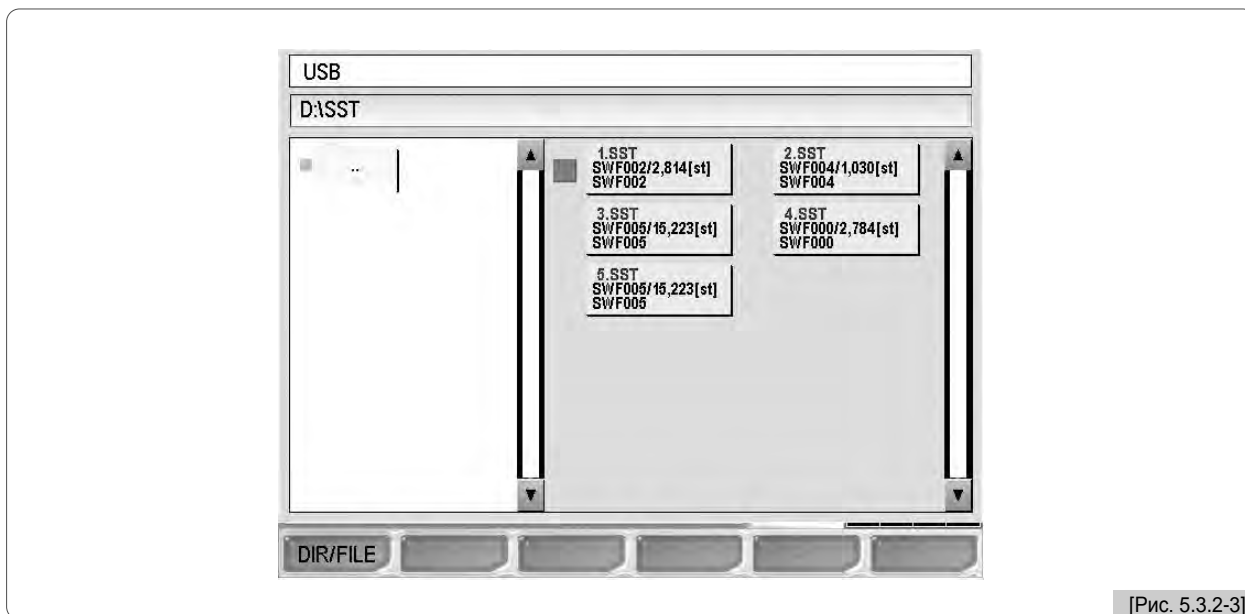

После того, как вы выбрали дизайн на <Рис. 5.3.2-3>, появляется <Рис. 5.3.2-4>.

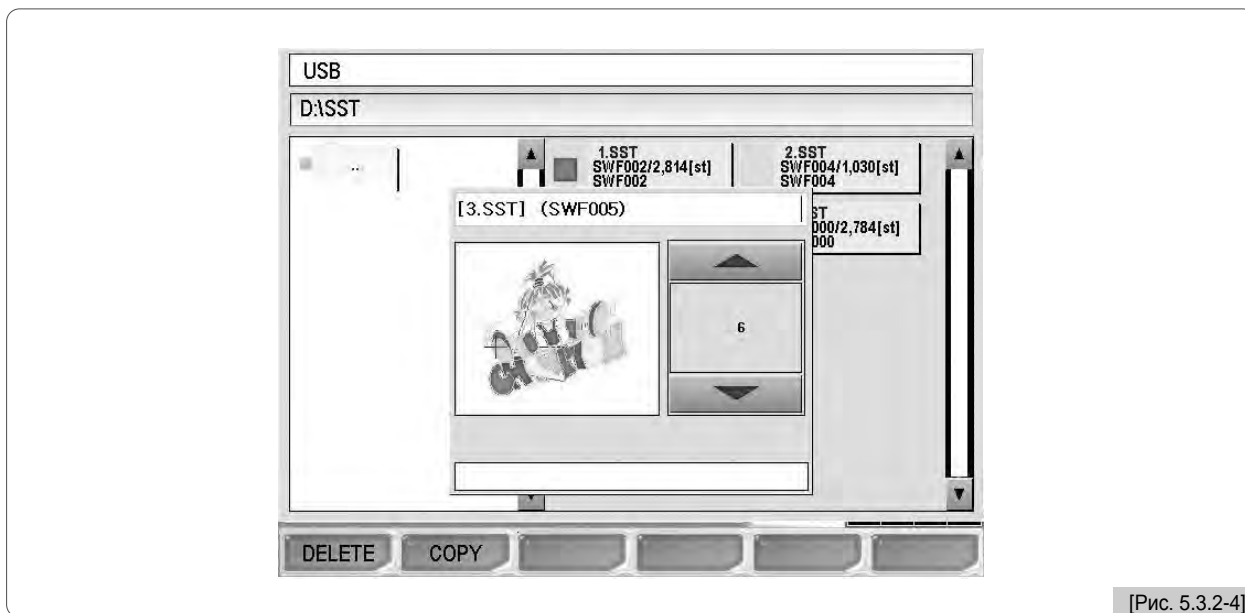

При использовании USB памяти, можно выполнить функцию предварительного просмотра, и появляются клавиши 'delete' и 'copy'. Методика использования функций 'delete' и 'copy' ("удаление" и "копирование") такая же, как та, что пояснялась в '5.3.1 "Ввод через FDD"'.

### 5.3.3 Ввод через CF-карту (карта памяти фирмы Sandisk).



Эта функция предназначена для импорта файлов дизайнов вышивки, сохраненных на карте CF в ПУ.

Подключите карту CF с файлами дизайнов к устройству для чтения CF-карт (кардридеру), вставьте USB-разъём устройства для чтения CF-карт в порт USB ПУ (пульта управления).

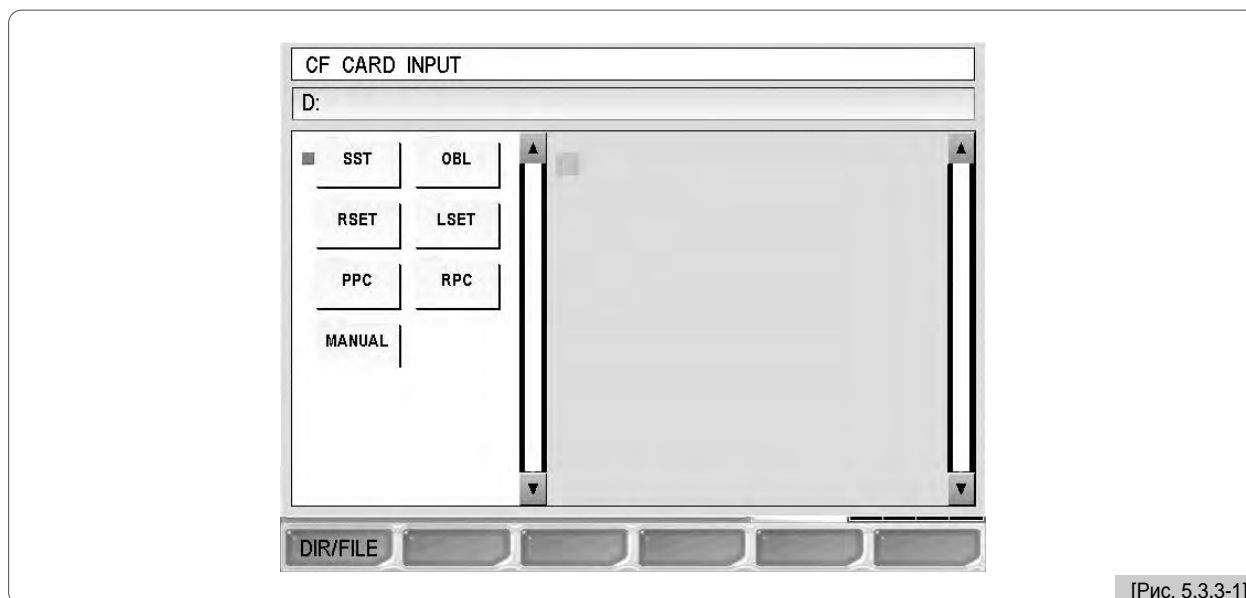
При выборе 'C/F Card' на <Рис. 5.3.0-1>, появляется <Рис. 5.3.3-1>.



[Рис. 5.3.3-1]

Используйте  на <Рис. 5.3.3-1> для перемещения  красного курсора в папку (SST), где сохранены дизайны. Нажмите  для выбора. На <Рис. 5.3.3-2> показаны файлы дизайнов, находящиеся в папке "SST".

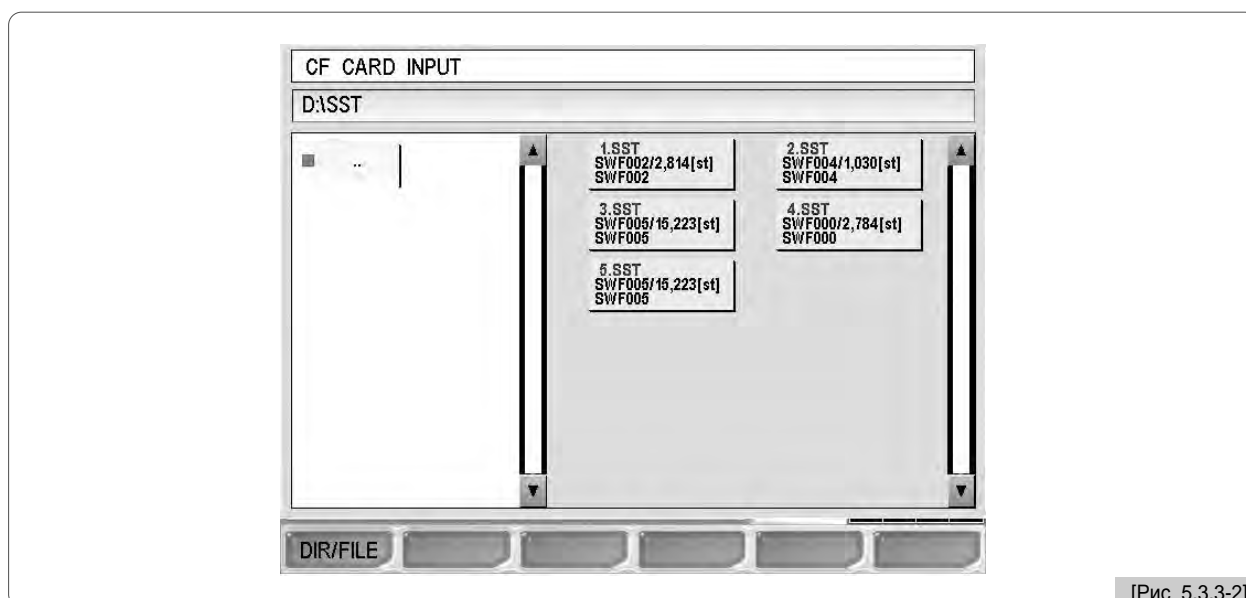

[Рис. 5.3.3-2]

При повторном нажатии **F1** DIR/FILE ■ красный курсор переходит к экрану выбора дизайна. Нажмите **SET** для выбора дизайна.

Для перехода к папке более высшего уровня нажмите **F1** DIR/FILE . Когда курсор перейдет к папке  нажмите **SET**.

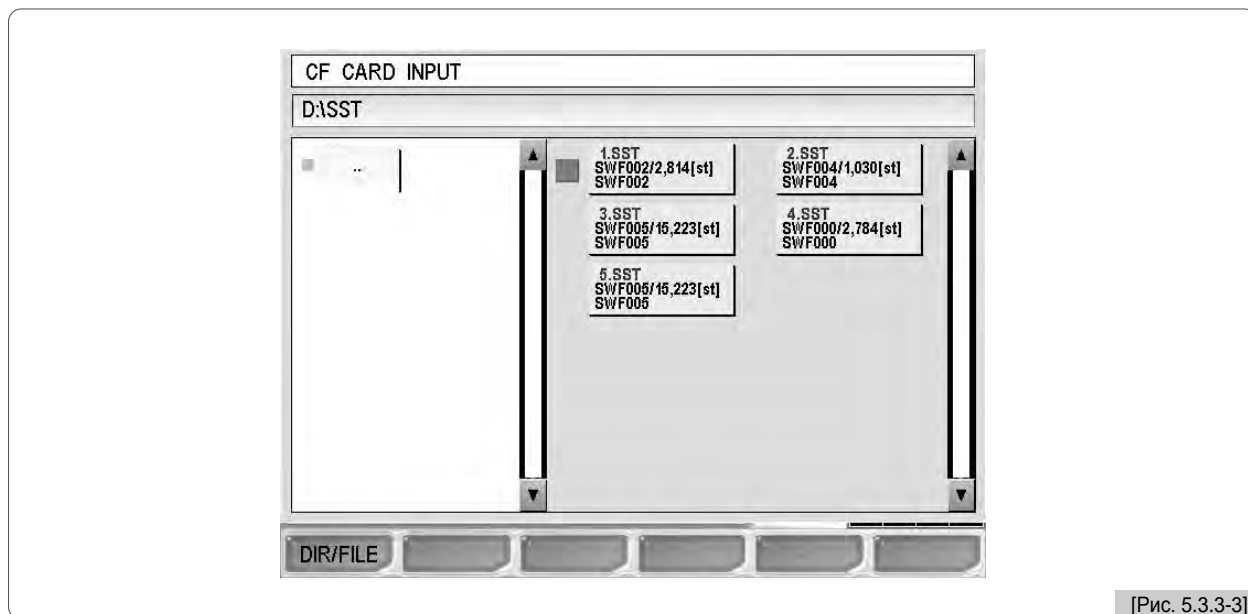

После того, как дизайн выбран на <Рис. 5.3.3-3>, появится <Рис. 5.3.3-4>.

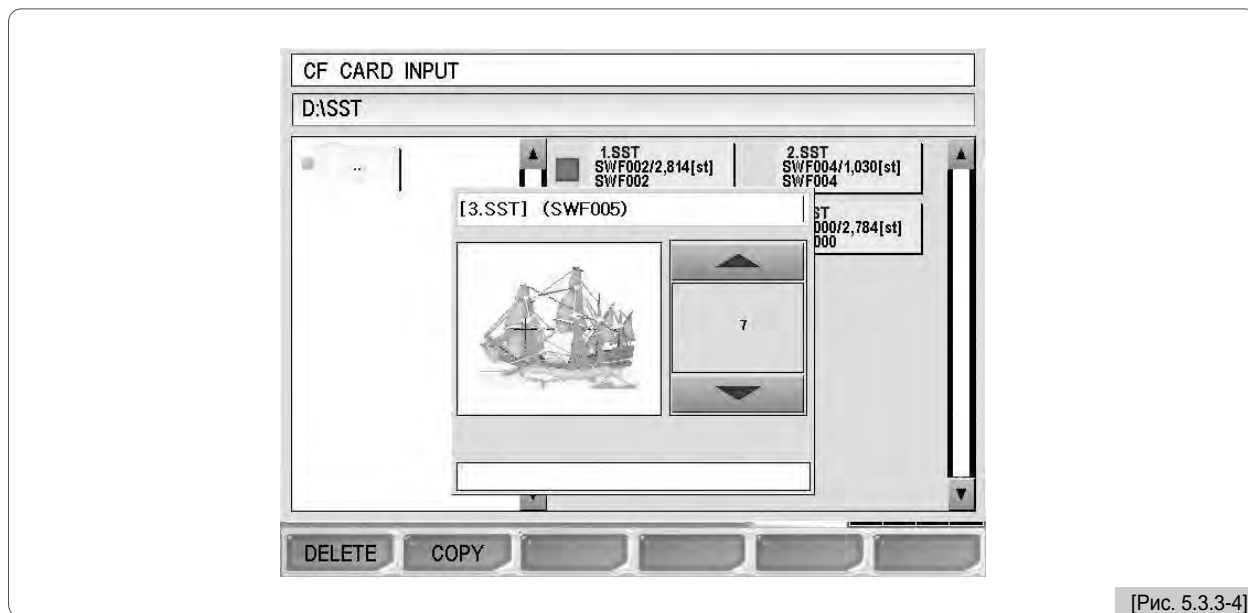

Карта CF поддерживает функцию предварительного просмотра и появляются клавиши 'delete' и 'copy'. Методика использования функций 'delete' и 'copy' такая же, как та, что пояснялась в '5.3.1 "Ввод через FDD"'.

### 5.3.4 Последовательный ввод данных.

Эта функция предназначена для того, чтобы импортировать дизайны вышивки из программы для работы с ними - Wings - в ПУ.

Используйте последовательный кабель для соединения с ПУ. После создания соединения вызовите дизайны вышивки из Wings. Когда появится экран, в меню нажмите 'File' и выберите 'Output' (вывод данных) в файловом меню. При выборе 'Other' в меню экспорта появляется окно для Вывода Дизайна. Если предварительно не был установлен драйвер, нажмите "Add Driver" (Добавить Драйвер). Когда появится окно с запросом на добавление драйвера 'Add Wings I/O Driver', откройте файл Sunstar.wio, специализированный драйвер для Sunstar. Выберите драйвер, который был только что добавлен в окно для Вывода Дизайна и нажмите ОК. Выберите желаемый формат и нажмите ОК.

В процессе экспорта дизайнов из программы Wings, выберите "Serial" на <Рис. 5.3.0-1> и нажмите SET, затем появится <Рис. 5.3.4-1>. Функции Предварительного просмотра и Удаления не могут быть использованы. Выберите номер участка, воспользовавшись кнопками PAGE Up/Dn и нажмите COPY. Затем появится <Рис. 5.3.4-2>.

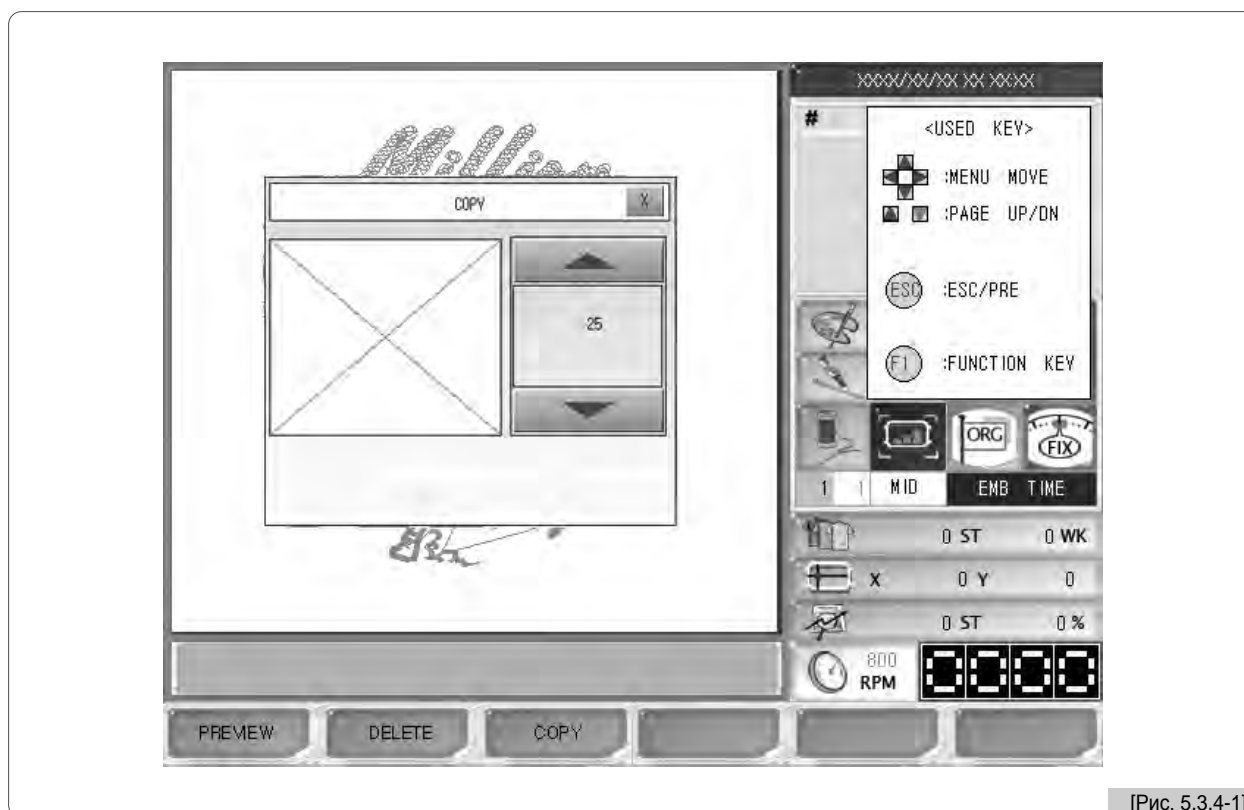

[Рис. 5.3.4-1]

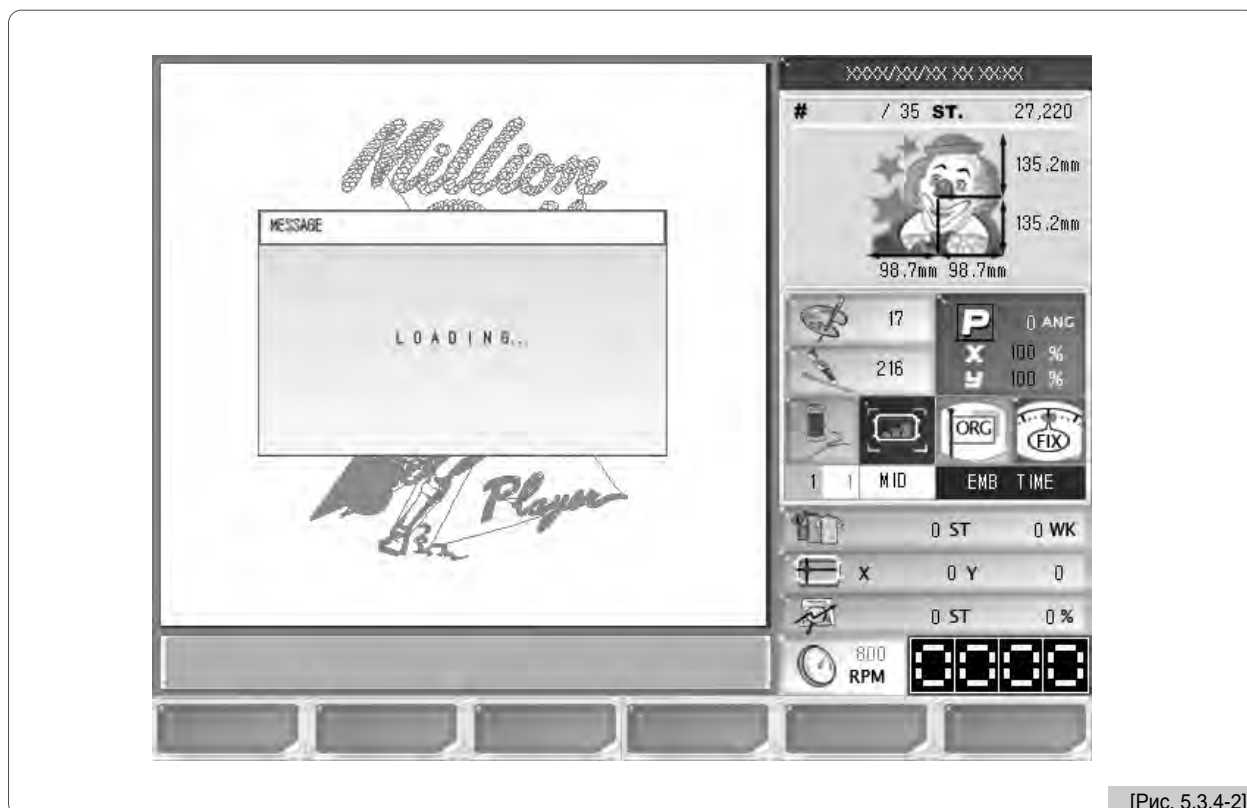

[Рис. 5.3.4-2]

Для просмотра/проверки скопированных дизайнов после загрузки, см. “5.2 Вызов EMB” (в оригинале английского текста указано “5.7 Design Call”, но я подозреваю, что ошиблись цифрой, т.к. подразумевается вызов дизайна, а в 5.7 именно про вызов речь не идет - Прим. переводчика)

## 5.4.0 Настройки



- В меню настроек могут быть выполнены общие настройки, касающиеся вышивки. Под меню настроек находится семь подчиненных субменю, которые включают в себя базовые настройки, настройки параметров вышивки, настройки параметров машины, настройки параметров игловодителя, смещение рамки, опции и другие настройки.

На начальном экране, нажмите **F3 SETTING** среди основных функциональных кнопок и появится <Рис. 5.4.0-1>.

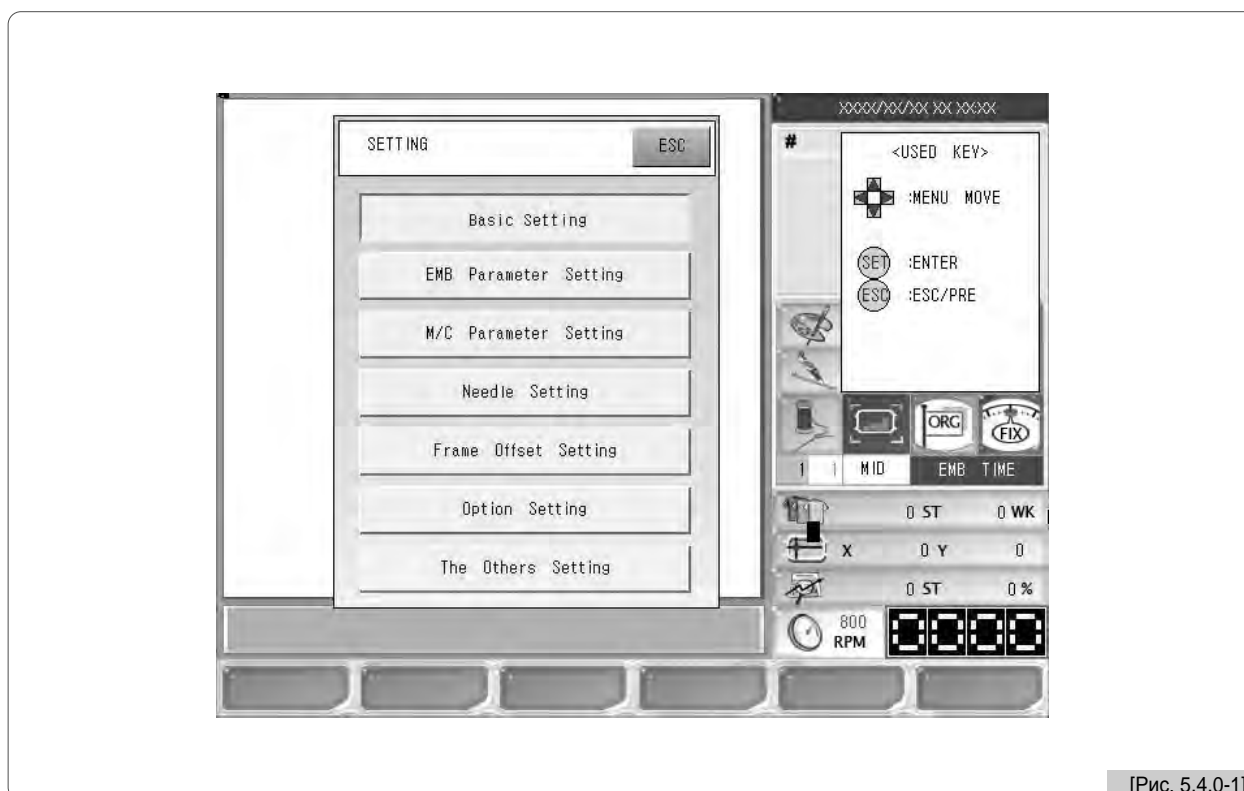

[Рис. 5.4.0-1]

- Базовые настройки: Настраивает масштабирование (увеличение и уменьшение масштаба изображения) и угол.
- Настройки параметров вышивки: настройка параметров, относящихся к вышивке.
- Настройки параметров машины: настройка параметров, относящихся к машине
- Настройки иглы: Выбирает или заменяет игловодитель.
- Настройки смещения рамки: Устанавливает точку смещения для дизайнов.
- Настройка опций: Относится к доп. функциям и устр-вам (тесьма, сверлообразная игла, блёстки).
- Другие настройки: Определяет тип иглы и распознавание нити.



## ※ **Советы по настройке**

Для выполнения базовых настроек, настроек параметров вышивки, параметров машины, смещения рамки и опций нажимайте соответственно каждую кнопку, что приведет к появлению <Рис. 5.4.0-2>, где нужно будет ввести устанавливаемые параметры.

- <Рис. 5.4.0-2> - это экран, где используя базовые настройки можно установить значение масштабирования X. -

На самом верху есть надпись “X Zoom-out/in” (“X уменьшение/увеличение”), а ниже показан диапазон возможных установок величины масштабирования X красным шрифтом.

- Следующая строчка - пространство для ввода желаемого значения.

- Для ввода желаемого значения используйте цифровые клавиши

- Нажмите **CL** для корректировки введенного значения

- Нажмите **SET** для применения введенного значения

- Нажмите **ESC** для отмены введенного значения

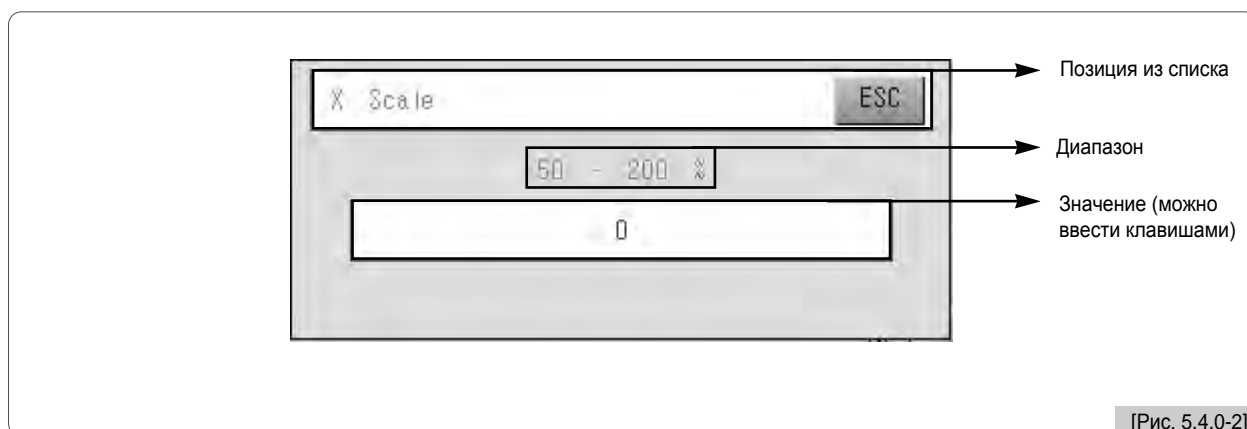

### 5.4.1 Базовые настройки

Нажмите кнопку базовых настроек на <Рис. 5.4.0-1>, и появится девять базовых элементов для настройки, как показано на <Рис. 5.4.1-1>.

Нажмите **F2** NEXT для просмотра следующего меню

Если нажать **F1** DEFAULT, текущее установленное значение инициализируется, т.е. в рез-те восстановятся значения по умолчанию, сохраненные в управляющей программе. Для выхода нажмите **ESC**.

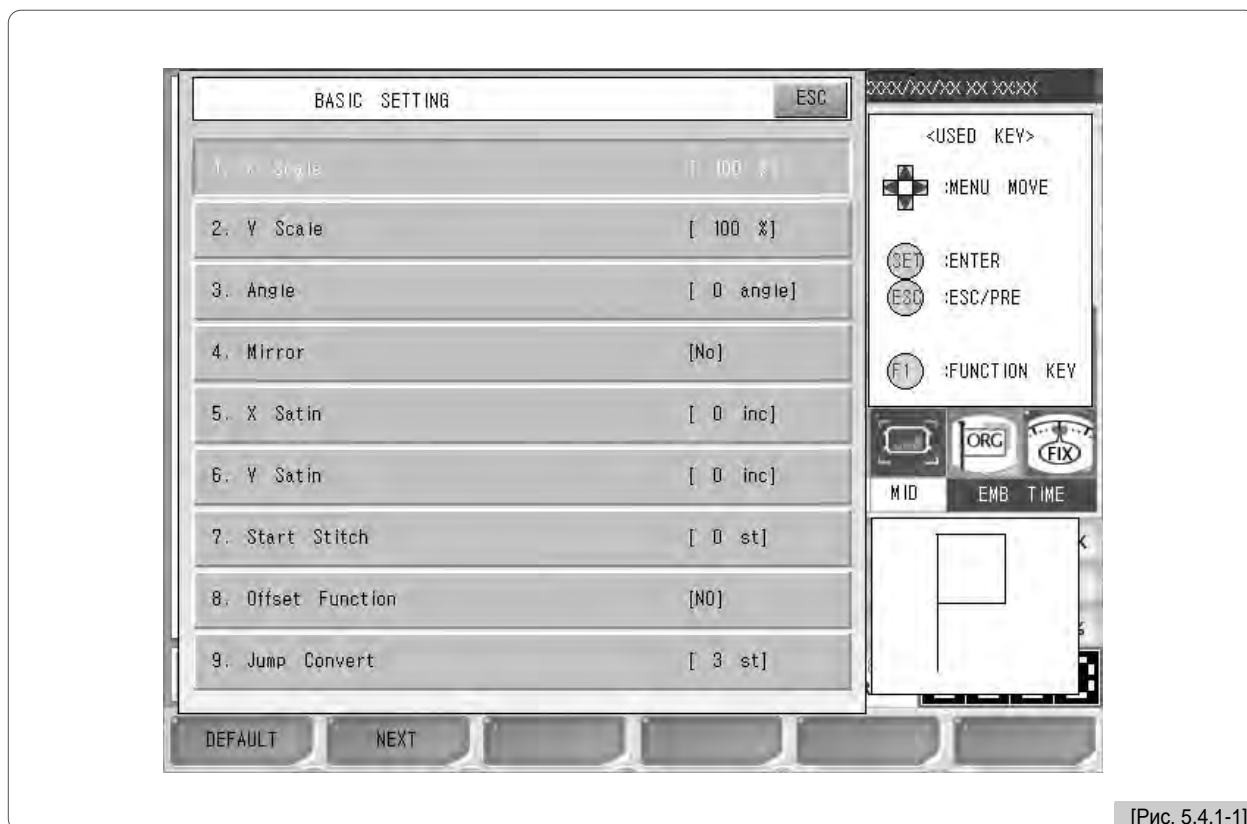

[Рис. 5.4.1-1]

① X Scale: (Масштабирование X) Увеличивает или уменьшает дизайн в направлении оси X (абсцисс)

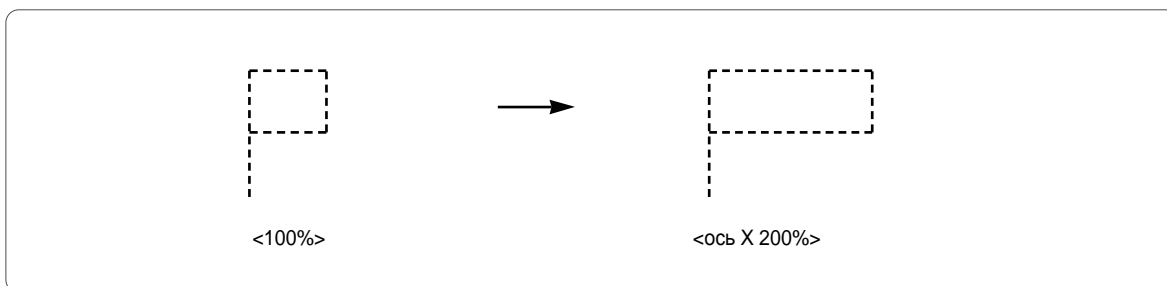

По умолчанию установлено на 100% с диапазоном настройки значения от 50% до 200% с единицей прироста в 1% .

② Y Scale: (Масштабирование Y) Увеличивает или уменьшает дизайн в направлении оси Y (ординат).

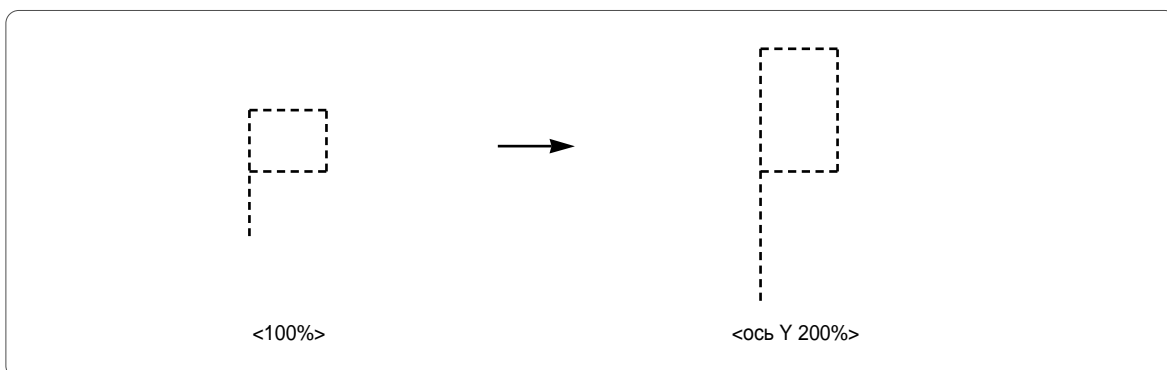

По умолчанию установлено на 100% с диапазоном настройки значения от 50% до 100% с единицей прироста в 1%

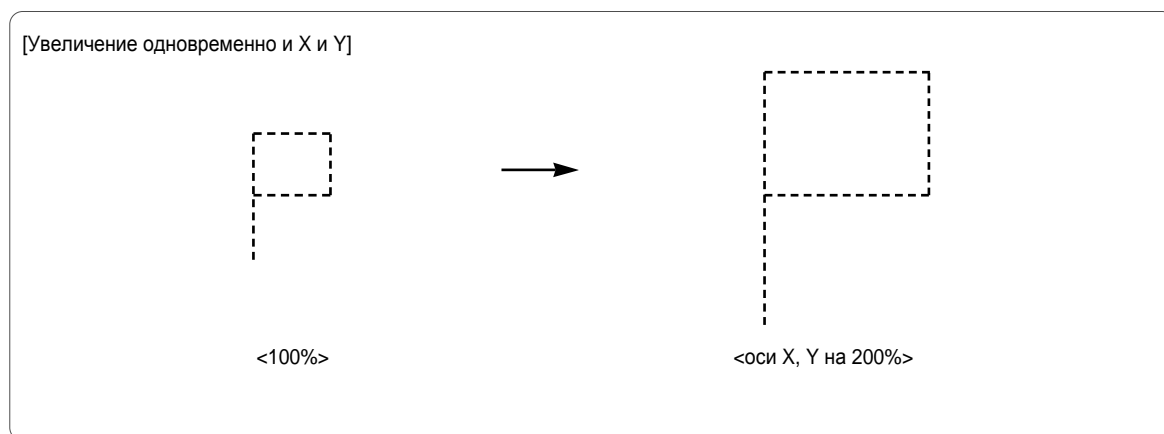

③ Угол: Поворачивает дизайн вышивки в соответствии с установленным значением угла поворота.

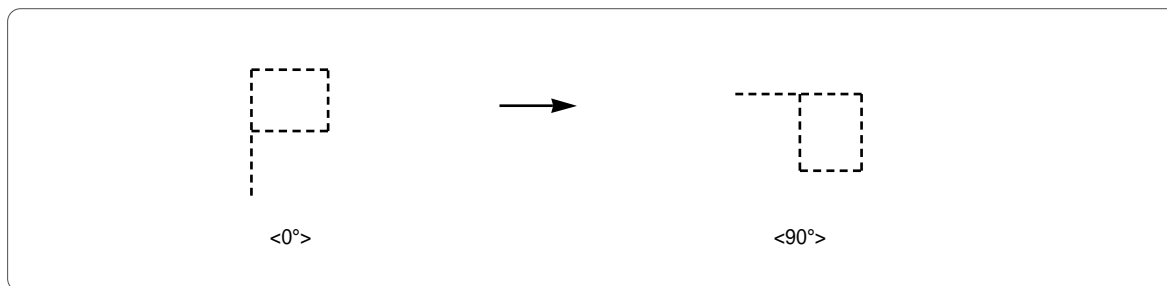

По умолчанию установлено на 0°, с диапазоном настройки значения от 0° до 359° с единицей прироста в 1°.

④ Зеркало: Переворачивает дизайн по осям X, Y, или X\_Y.

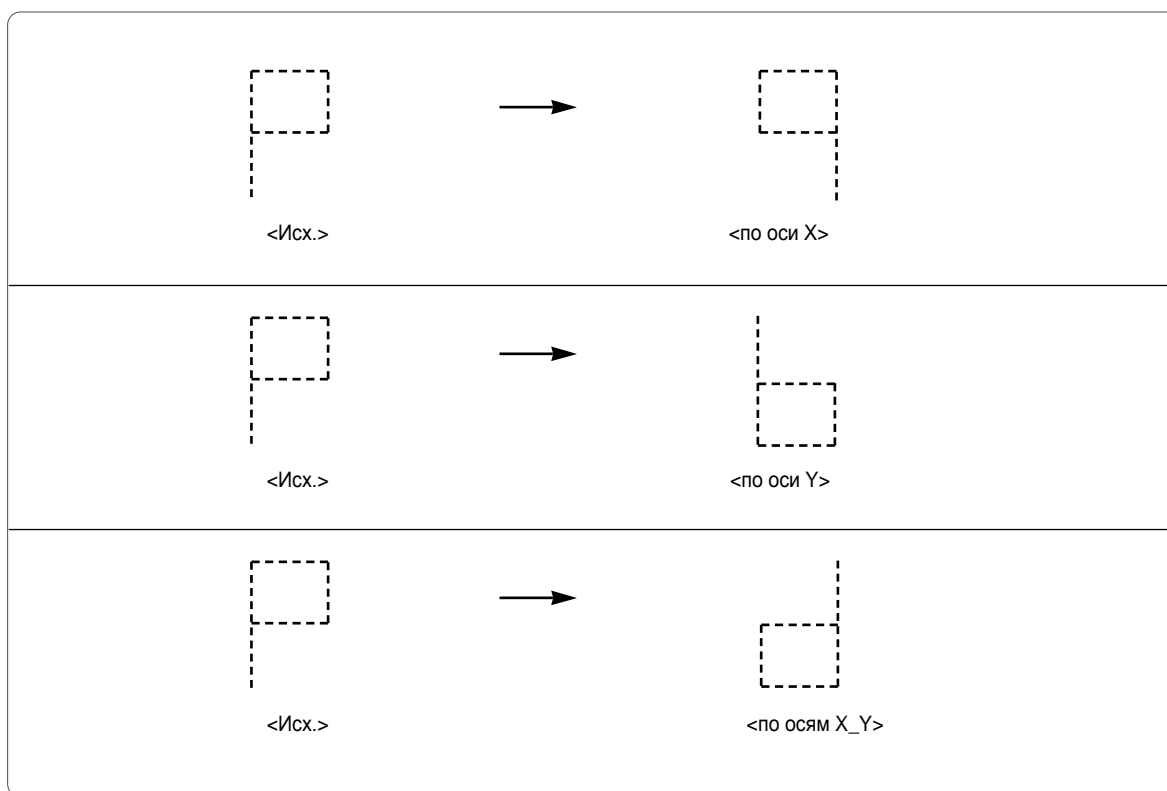

По умолчанию установлено “0” или “нормальная работа.”

Значение	Описание
0	Базовое значение
1	переворот по оси X
2	переворот по оси Y
3	переворот по осям X_Y

⑤ Настройка ширины вышивального челночного стежка для вышивания гладью по оси X

В случае, если дизайн вышивки выполняется гладью (специальный тип вышивального стежка), то эта функция регулирует его ширину по оси X.

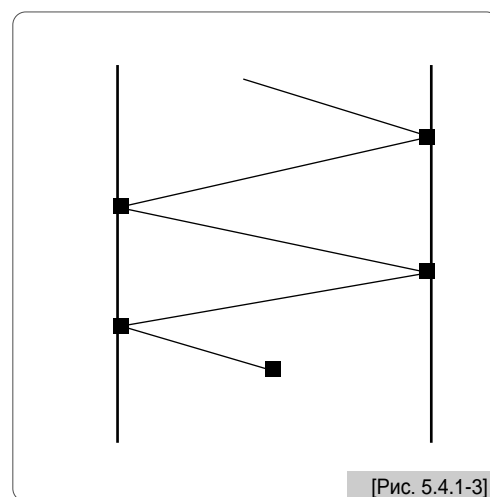
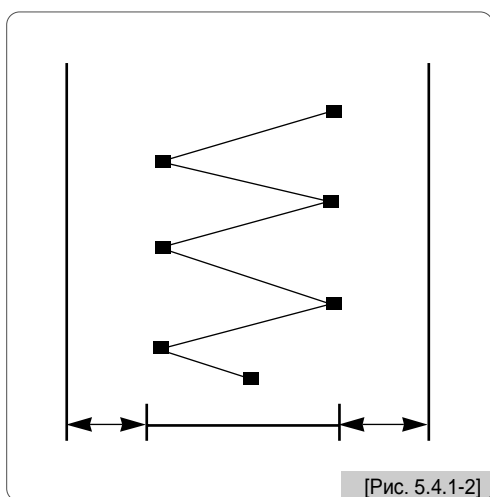

Данная функция определяет длину челночного стежка для вышивания гладью в направлении оси абсцисс. Значение может быть увеличено с единицей прироста 0.1мм.

⑥ Настройка ширины вышивального челночного стежка для вышивания гладью по оси Y.

Данная функция настраивает ширину челночного стежка для вышивания гладью по оси Y.

⑦ Начальный стежок (start stitch).

Эта функция устанавливает номер стежка, с которого машине следует начинать работу над конкретным дизайном вышивки. По сути она позволяет пропустить желаемое кол-во стежков при работе с конкретным дизайном вышивки. К примеру, есть дизайн с общим кол-вом стежков 10,000. Дизайн, показанный на рисунке слева, это дизайн со всеми стежками. А на рисунке справа, дизайн имеет общее кол-во стежков 5,000, так как номер начального стежка был установлен на 5,000.

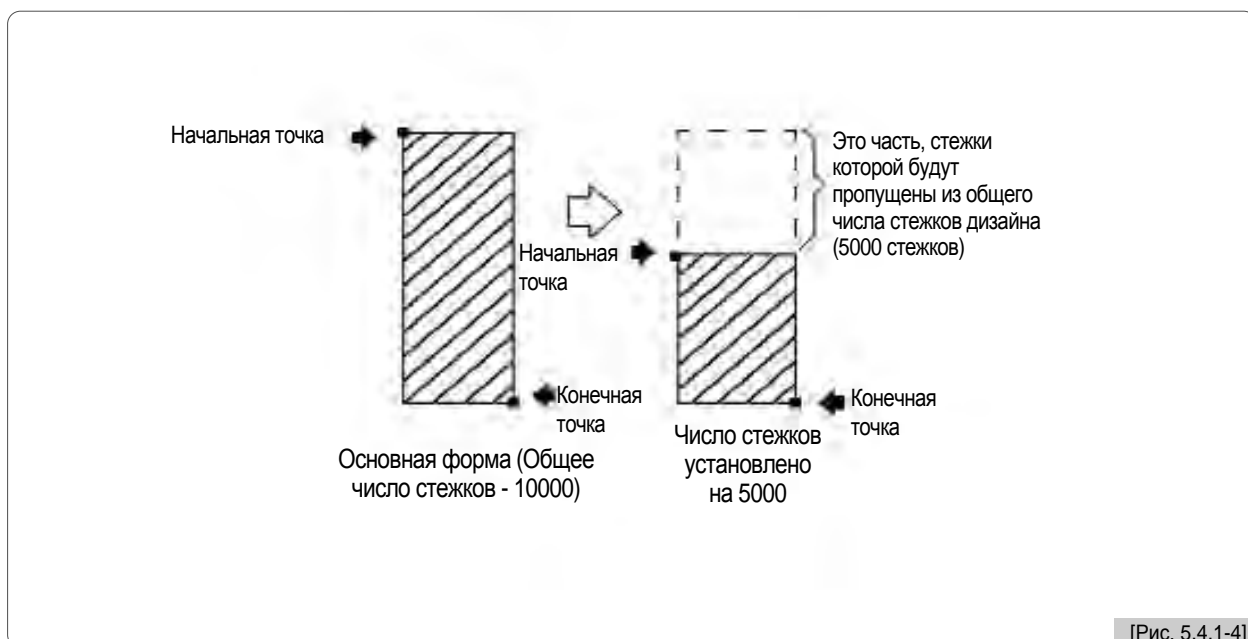

### ⑧ Функция смещения

Данная функция устанавливает, использовать ли автоматически заданную функцию смещения или нет.

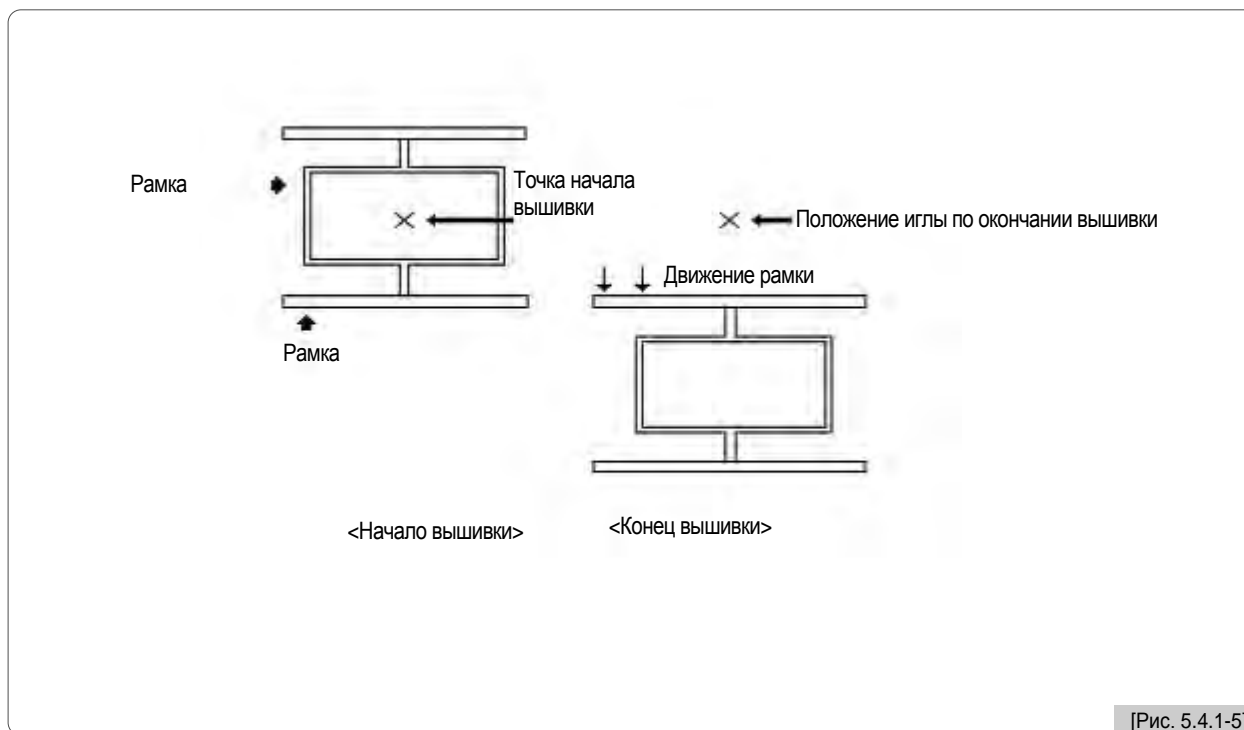

#### ★ Советы по настройке при использовании рабочей функции Смещения Рамки

1. В ситуации, когда выполняются базовые настройки, при вопросе относительно установки координат рамки следует выбирать 'Yes'.
2. Перейдите к 'Setting' → 'Frame Offset Setting' и там установите начальное положение, затем среднее смещенное положение и положение остановки после завершения дизайна (offset) (5.4.5 Настройки Смещения Рамки)
3. Для использования функции смещения во время работы по вышиванию, перейдите к 'Main Function Menu' → 'Setting' → '5.4.5 Note for Frame Offset Setting', ("Меню основных функций" → "Настройка" → "5.4.5 Примечание к Настройкам Смещения Рамки") и введите желаемое значение в 'Frame Offset Position.'

※ Три вышеназванные настройки должны выполняться при использовании рабочей функции Смещения Рамки.

### 9 Конверсия/трансформация прыжка

Эта функция предназначена для возможности перемещения рамки после обрезки, в случае, когда имеет место выполнение последовательных прыжковых стежков и их кол-во становится больше этого заданного значения.

Это связано с выполнением т.н. “прыжковых стежков”. Прыжковый стежок - это нить, соединяющая одну секцию вышивки с другой. При выполнении кода прыжкового стежка машина “прыгает” (без формирования стежка и обрезки нити) с последнего стежка вышиваемого участка (блока стежков) на первый стежок следующего, оставляя нить протянутой между ними. Это альтернатива обрезке нити. То есть, к примеру, предположим, что было задано значение 5. Тогда, машина будет выполнять “прыжковые стежки” (например, между фрагментами одного цвета) как обычно без обрезки до 4 стежков. Если оказывается найден последовательный прыжок на участке, начиная с 5 стежка и далее, то сначала выполняется обрезка, затем перемещение на 5 стежков назад, после чего вышивка начинается снова. Значение по умолчанию 3 стежка и оно может быть отрегулировано в диапазоне от 1 до 10 с единицей прироста 1 стежок.

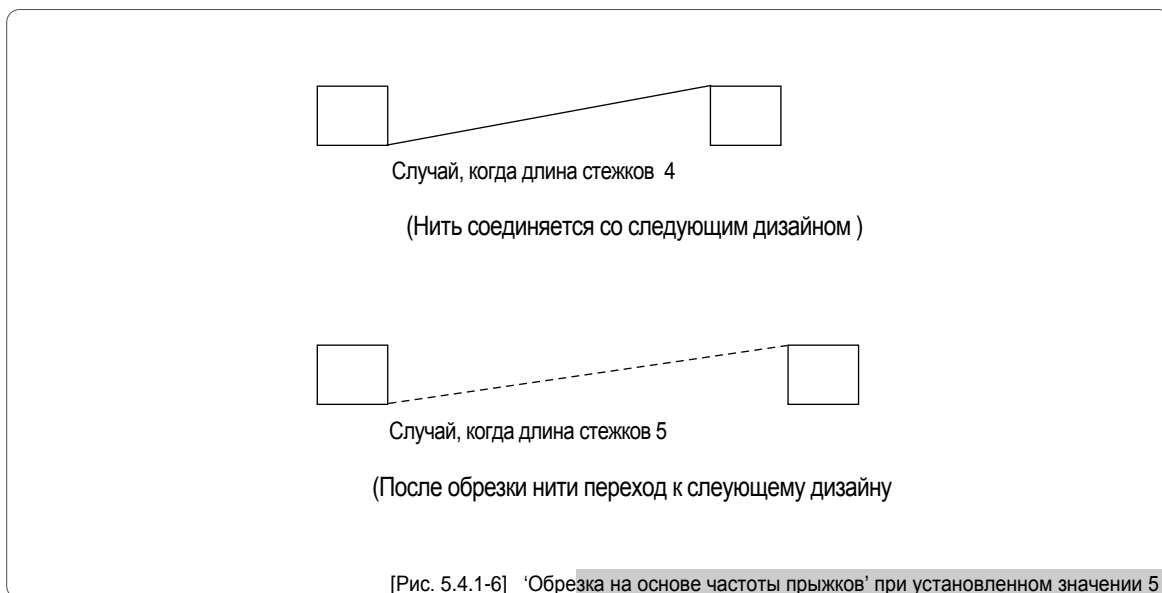

#### [Предупреждение]

В случае, если выбрано '0[st]', когда имеет место последовательный “прыжковый стежок”, обрезка не будет происходить в любом случае, независимо от заданного числа стежков для последовательного прыжка.

## 5.4.2 Настройка параметров EMB (вышивки)

<Рис. 5.4.2-1>, <Рис. 5.4.2-2> и <Рис. 5.4.2-3> - экраны, показывающие настройки циркуляции параметров. Так же, как и для базовых настроек, для настройки вы используете цифровые клавиши для ввода желаемых значений в пределах диапазона

Нажмите **F2** NEXT для просмотра следующего меню.

<Рис. 5.4.2-1>, начальный экран, показывает восемь настроечных меню. При первом нажатии кнопки **F2** NEXT появятся следующ. 8 настроечных меню <Рис. 5.4.2.2>. При повторном нажатии **F2** NEXT появятся оставшиеся меню настройки параметров вышивки см. <Рис. 5.4.2-3>. Если же **F2** NEXT нажать еще раз после этого, снова появится начальный экран <Рис.5.4.2-1>.

**F1** DEFAULT возвращает текущие значения настроек параметров к значениям по умолчанию, сохраненным в системе.

Нажмите **ESC** для выхода из настроек.

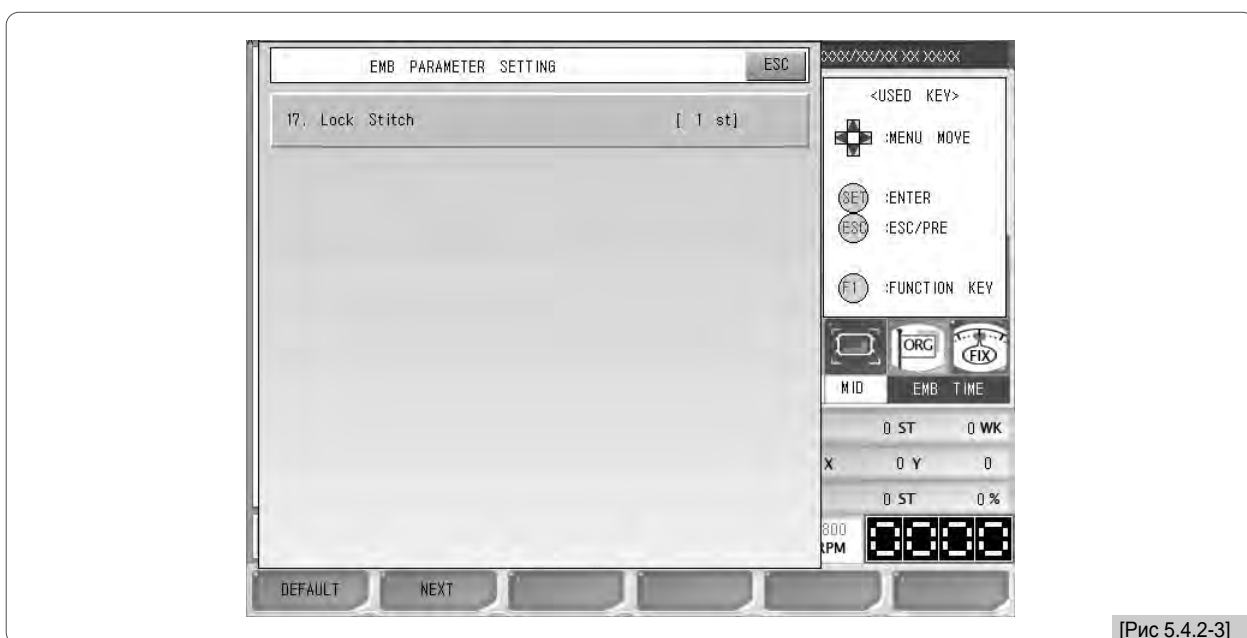





### ① Сброс общего числа стежков

“ ST” в разделе 4.2.0 “Секция экрана с рабочей информацией”. Назначение этой функции - суммирование общего числа стежков, обработанных до настоящего момента с самого начала использования машины или с момента инициализирования информации. Эта функция сбрасывает общее число стежков на ноль.

### ② Сброс общего числа работ

“ WK” в разделе 4.2.0 “Секция экрана с рабочей информацией”. Назначение этой функции - суммирование общего числа работ вышивки, выполненных на этой машине с самого начала ее использования или с момента инициализирования информации. Эта функция сбрасывает общее число работ на ноль.

(Если вы захотите выполнить сброс, нажмите “0”, затем нажмите . Если вы передумали выполнять сброс, нажмите .

### ③ Автоматический возврат в исходное положение

Эта функция заставляет рамку вернуться на начальную точку после того, как работа по вышивке завершена. – По умолчанию установлено “Yes (1)”. Если возврат в исходное положение не требуется, введите “No (0)”.

### ④ Изменение данных о “прыжке”

Эта функция регулирует ширину иглы (needle width, возможно, это все же межигльное расстояние подразумевается?) для замены обычного кода на код “прыжка”.

– Значение по умолчанию 8.0 мм, а диапазон настроек от 5.0 до 12.7 мм, с единицей прироста 0.1 мм. К примеру, если расстояние между двумя иглами больше установленного значения при движении рамки от одной иглы к другой игле, то он меняется на код прыжка.

### ⑤ Автоматическая закрепка строчки

Эта функция настраивает характеристики закрепки строчки для создания стежка для начала вышивки (предотвращение выскакивания нити).

– По умолчанию “All” (Все). Оно может быть заменено на “No(0)” (Нет), “Start Backtack(1)” (Начало закрепки), “End Backtack(2)” (Конец закрепки) и “All(3)”.

### ⑥ Конверсия прыжка (length)

В случае, если общая длина стежка в коде последовательного “прыжкового стежка” больше заданного значения, обрезка в первую очередь выполняется до того как начнется выполнение следующей работы. Этой функцией можно отрегулировать максимальную длину “прыжкового стежка”.

– По умолчанию “No”. Диапазон настройки в пределах от 1мм до 50мм с единицей прироста 1мм.

### ⑦ Апплике

Эта функция используется для настройки игловодителя. В случае последовательного ввода игловодителя в настройки и установки апплике “Yes”, машина автоматически останавливается без обрезки при наличии захлестывания в игловодителях.

– По умолчанию установлено “Yes”.

### ⑧ Автоматическое выполнение стежка с обратным продвижением материала

При детектировании обрыва нити, с помощью этой функции настраивается кол-во стежков, выполняемых в обратном направлении.

– По умолчанию установлено 2 с диапазоном настроек от 0 до 5 и единицей прироста один стежок.

### ⑨ Автостарт после обрезки

Данная функция устанавливает, начинается ли выполнение вышивки автоматически после кода “прыжкового стежка” и обрезки или обрезка происходит на основании кода приостановки.

По умолчанию установлено “Да”. Если автоматический запуск (автостарт) вам не нужен, введите “0” для выбора “Нет”.

**⑩ Автостарт после возврата рамки**

Данная функция устанавливает, запустится ли машина автоматически по достижении “12) предыдущего положения иглы после выполнения шва внахлестку (образуемый при обратном продвижении материала) в случае, когда рамка движется назад с положения останова и работа возобновляется.

– По умолчанию установлено “Да”. Если автоматический запуск (автостарт) вам не нужен, введите “0” для выбора “Нет”.

**⑪ Шитье всеми головками после стежка с обратным продвижением материала.****⑫ Возврат всех головок в исходное положение после F.B (возврата рамки).****⑬ Единица перемещения рамки вперед/назад**

Данная функция устанавливает то число стежков, на которое происходит подача при однократной операции, выполняемой рычагом/переключателем стержня/планки с целью перемещения рамки вперед/назад.

– По умолчанию установлен один стежок, а возможный диапазон настройки значения от одного до десяти с единицей прироста один стежок.

**⑭ Метод оптимизации**

Секция, где происходит вышивка стежком стачивающей строчки в месте, находящемся на определенном расстоянии от контура (контурного рисунка) дизайна называется gauge (калибр/шаговое расстояние). Данная функция устанавливает значение расстояния между калибром и контуром дизайна.

– По умолчанию установлен 1мм, а возможный диапазон настройки от 1 до 9 мм.

**⑮ Настройки запрограммированного ограничения**

Данная функция устанавливает, задавать ли для рамки “виртуальное” программное ограничение или нет.

– По умолчанию установлено “No.” (Нет)

**⑯ Перемещение при обрыве нити****⑰ Челночный стежок (“локстич” - закрытый)**

Данная функция предназначена для выполнения закрепки строчки несколько раз для предотвращения распускания нити.

– По умолчанию установлен один стежок, а возможный диапазон настройки от одного до пяти стежков с единицей прироста один стежок.

### 5.4.3 Настройки различных параметров машины

<Рис. 5.4.3-1>, <Рис. 5.4.3-2> и <Рис. 5.4.3-3> - это экраны, показывающие настройки параметров машины. Как и при базовых настройках, используйте цифровые клавиши и вводите желаемое значение в пределах допустимого для настройки диапазона.

Нажмите **F2** NEXT для просмотра следующего меню.

На <Рис. 5.4.3-1> показано 8 настроечных меню первого экрана. При нажатии **F2** NEXT, как на <Рис. 5.4.3-2>, появляются следующие 8 настроечных меню. При нажатии **F2** NEXT еще раз, как на <Рис. 5.4.3-3>, появится последнее меню настроек.

Нажатие **F2** NEXT еще раз, см. <Рис.5.4.3-1>, приведет к появлению начального экрана.

**F1** DEFAULT меняет все значения на значения по умолчанию, сохраненные в операционной системе.

Для выхода из настроек нажмите **ESC**

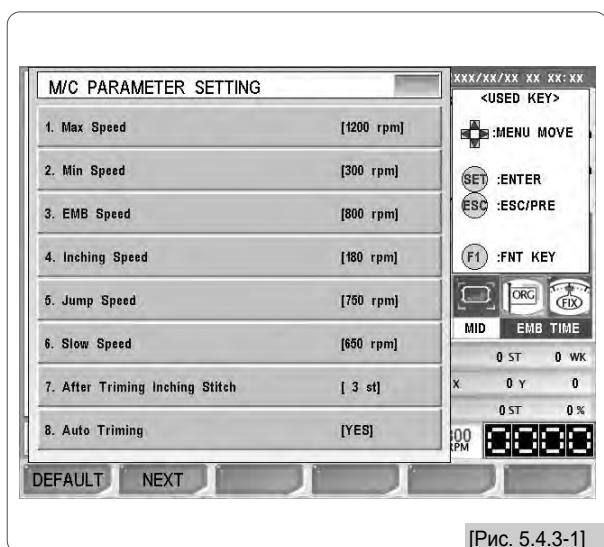

[Рис. 5.4.3-1]



[Рис. 5.4.3-2]

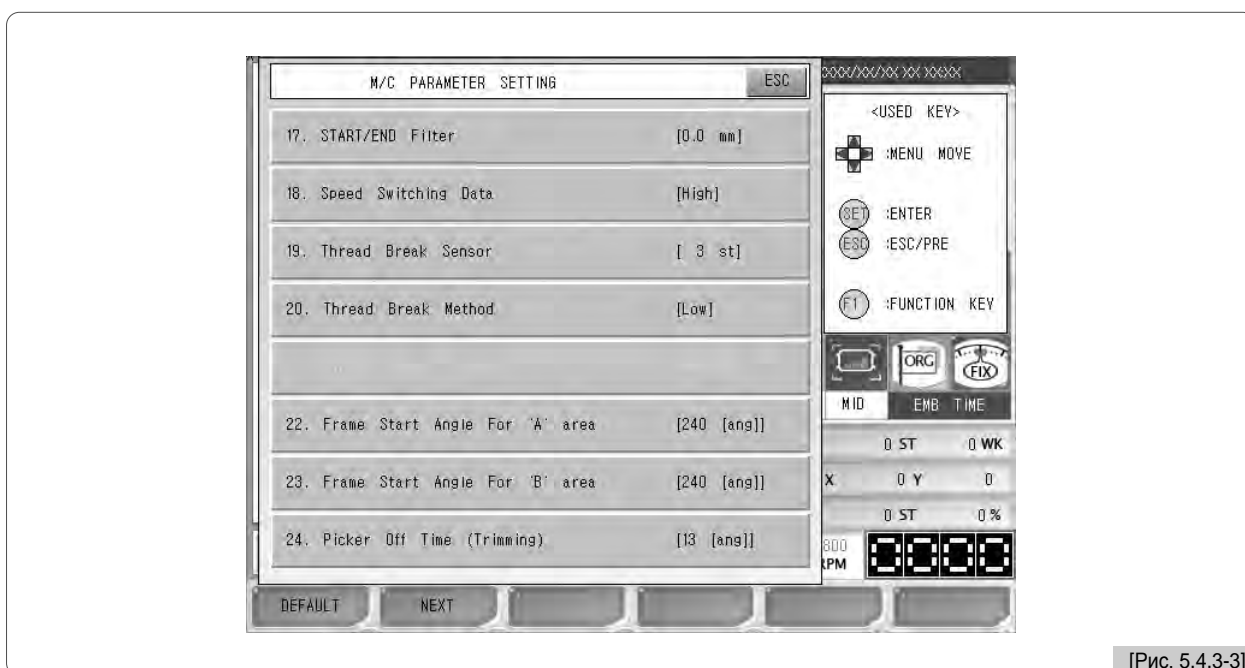

[Рис. 5.4.3-3]

### ① Макс. скорость

Данная функция устанавливает максимальную скорость вышивки.

- Компактные одноголовочные серии E, мостового типа одноголовочные серии E и стандартные одноголовочные серии E.

По умолчанию это 1200 [об./мин] и скорость может быть установлена в рамках диапазона от минимальной до 1200 [об./мин] с единицей прироста в 10 [об./мин].

- Eclipse Серии A

По умолчанию это 1000 [об./мин] и скорость может быть установлена в рамках диапазона от минимальной до 1000 [об./мин] с единицей прироста в 10 [об./мин].

### ② Мин. скорость

Данная функция устанавливает минимальную скорость вышивки.

- По умолчанию это 300 [об./мин] и значение регулируется в рамках диапазона от 300 [об./мин] до максимальной скорости с единицей прироста 10 [об./мин].

### ③ Скорость вышивки

Данная функция устанавливает скорость вышивки.

- По умолчанию это 800 [об./мин] и значение регулируется в рамках диапазона от максимальной скорости до минимальной скорости с единицей прироста 10 [об./мин].

### ④ Скорость при пуске

Данная функция устанавливает пусковую скорость машины при работе с вышивками.

- По умолчанию это 180 [об./мин] и значение регулируется в рамках диапазона от 50 [об./мин] до 200 [об./мин] с единицей прироста 10 [об./мин].

### ⑤ Прыжковая скорость

Эта функция регулирует диапазон скорости прыжкового стежка, который характеризуется движением рамки без шитья.

- По умолчанию это 750 [об./мин] и значение регулируется в рамках диапазона от 300 [об./мин] до 750 [об./мин] с единицей прироста 10 [об./мин].

### ⑥ Медленная скорость

Эта функция устанавливает скорость вышивки при медленной работе.

- По умолчанию - это 650 [об./мин] и значение регулируется в рамках диапазона от минимальной скорости до максимальной скорости с единицей прироста 10 [об./мин].

### ⑦ Толчковый стежок после обрезки

В случае выдачи сигнала смены цвета или когда работа по вышивке для одного дизайна завершена, выполняется заключительная фаза стачивания. В это время функцией устанавливается кол-во стежков, которые должны быть сделаны во время работы на медленной скорости.

- По умолчанию это три стежка и значение может регулироваться в диапазоне от 3 до 10 стежков с единицей прироста 1 стежок.

### ⑧ Автоматическая обрезка

Эта функция устанавливает, задействована ли функция автоматической обрезки.

- По умолчанию установлено "Yes", а для отключения функции, соответственно, выберите "No".

### ⑨ Автоматическая смена цвета

Данная функция установливает, задействована ли функция автоматической смены цвета.

- По умолчанию установлено “Yes”, а для отключения функции, соответственно, выберите “No.”

### ⑩ Остановка в нижней исходной точке

### ⑪ Настройки рамки

Назначение данной функции - установка типов рамки для вышивания.

- По умолчанию установлено “FLAT(0)” (плоская) Для выбора CAP (в виде колпачка) введите “1”. При вызове нового дизайна после того, как было выбрано CAP, вращение дизайна автоматически устанавливается на 180 градусов.

### ⑫ Настройки скорости рамки

Данная функция устанавливает скорость движения рамки во время операций, таких как, к примеру, ее возврат в исходное положение или передвижение по смещенной траектории.

- По умолчанию стоит “High Speed(1)” (высокая скорость) Для установки низкой скорости, введите “Low Speed (0)”.

### ⑬ Метод перемещения рамки (обрезка)

Данная функция предназначена для встряхивания (качания) рамки влево или вправо для отделения нити от вышиваемых материалов после обрезки.

- По умолчанию установлено X(1). Для установки движения в направлении оси Y, выберите Y(2). В случае, если не нужен выбор направления, выберите “NO(0)”.

### ⑭ Толчковый стежок

При начале вышивки, машина начинает работать на так называемой толчковой скорости. Эта функция предназначена для установки числа стежков, которые должны быть сделаны во время работы в толчковом режиме.

- По умолчанию установлено 2 стежка и значение может регулироваться в диапазоне от 2 до 10 стежков с единицей прироста 1 стежок.

### ⑮ Функция движения иглы (смещение/коррекция)

### ⑯ Авто-возврат в исходное положение при включении

Данная функция предназначена для автоматического нахождения исходной точки после того, как питание включено.

- По умолчанию установлено “No”. Если выбрано “Yes”, но настройки исходной точки заданы неверно или в машине обнаруживаются проблемы, все настройки будут инициализированы. Для настроек инициализации, см. “2) Инициализация программных настроек раздела 3.1.3 Память”.

### ⑰ Фильтр начала / конца стежка

Эта функция сделана для предотвращения обрыва нити за счет проведения автоматического отфильтровывания стежков 0.5 мм или короче, в начале и в конце вышивки.

- По умолчанию 0.0 [мм] и значение может регулироваться в диапазоне от 0.0 [мм] до 0.5 [мм] с единицей прироста 0.1 [мм].

### 18 Данные переключения скоростей

Если материал вышивки настолько тяжелый, что из-за этого нормальная работа по вышивке становится невозможной, эта функция замедляет общую скорость, с которой выполняется вышивка.

- По умолчанию установлено “High Speed(1)” (высокая скорость). Скорость вышивки сокращается на 30~50 об./мин.

### 19 Датчик обрыва нити

Если датчиком определяется наличие последовательных обрывов верхней нити на протяжении какого-либо заданной длины участка, машина приостановит свою работу. Такая возможность предусмотрена для исключения ложного срабатывания (на обнаружение) датчика, связанного с его неисправностью.

- По умолчанию установлено 3[ст], при этом задействована функция распознавания нити. Значение может настраиваться в пределах от 0 до 10 [ст] с единицей прироста 1[ст]. Если функция распознавания нити не нужна, введите “0”

### 20 Метод обрыва нити

Эта функция предназначена для настройки чувствительности датчика при обнаружении нити.

- По умолчанию установлено Low(0), (низкая) и другие опции для выбора включают в себя High(2) (высокая) и Medium(1) (средняя).

### 21 Длина обрезанной нити

### 22 Начальный угол рамки для области ‘A’

Когда ширина вышивки составляет 1.9 мм или менее, данная функция задает угол поворота главного вала при начале движения рамки.

- По умолчанию это 240 °, и значение может регулироваться в диапазоне от 230 ° до 250 ° с единицей прироста в 1 °.

### 23 Начальный угол рамки для области ‘B’

Когда ширина вышивки составляет 2.0 мм или более, данная функция задает угол поворота главного вала при начале движения рамки

- По умолчанию это 240 °, и значение может регулироваться в диапазоне от 230 ° до 250 ° с единицей прироста 1 °.

#### [Примечание]

**Выбор режима полиэфирной нити:** Если начальные углы подачи рамки (A) и (B) установлены на 250°, будет выбран режим полиэфирной нити и образование петель (петлистость), которое происходит во время вышивки, может быть предотвращено.

### 24 Время выключения захватного/подборного механизма (обрезка)

Данная функция предназначена для настройки длины остающейся верхней нити на игле при выполнении автоматической обрезки.

- По умолчанию это 13[ang]. (угол) Если установленное значение меньше, чем то, что по умолчанию, остающаяся верхняя нить будет короткой и наоборот. Значение можно регулировать от 0 до 60[ang] с единицей прироста 1[ang].

#### 5.4.4 Настройки иглы (в т.ч цвет нити)

Назначение этой функции - задействовать автоматическую смену игловодителей при появлении кода изменения цвета. Но она также может изменить цвета дизайна вышивки, отображаемого на экране.

<Рис. 5.4.4-1> и <Рис. 5.4.0-1> появляются, когда нажата кнопка настройки игловодителя для установки/настройки игловодителей. Настройка игловодителя включает в себя три составляющих: выбор игловодителя, смена игловодителя и смена цвета.

- **Выбор игловодителя: (Needle Select)** Это меню, где настраивается порядок смены игловодителей при появлении кода изменения цвета во время вышивки. Возможно применение до 300 кодов изменения цвета.
- **Смена игловодителя (Needle Convert):** Это дает возможность пользователю по собственному усмотрению менять соотношение между номерами игловодителей.
- **Смена цвета (Needle Color):** Данная функция позволяет менять цвета для каждого игловодителя.

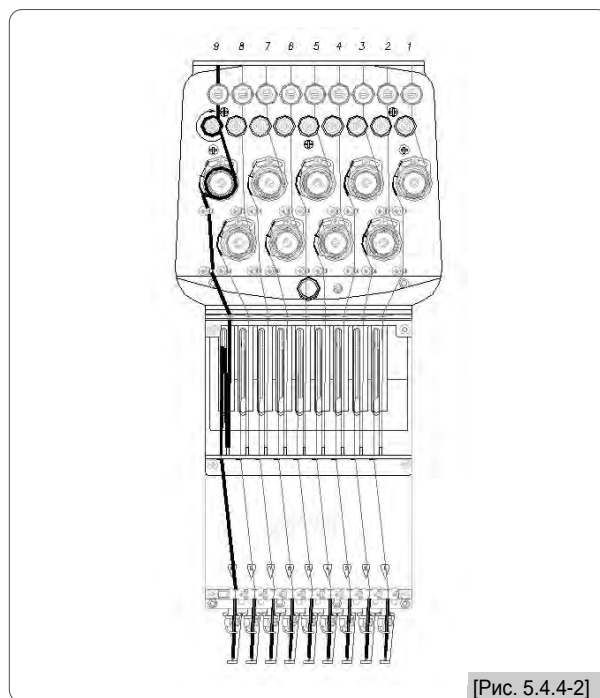
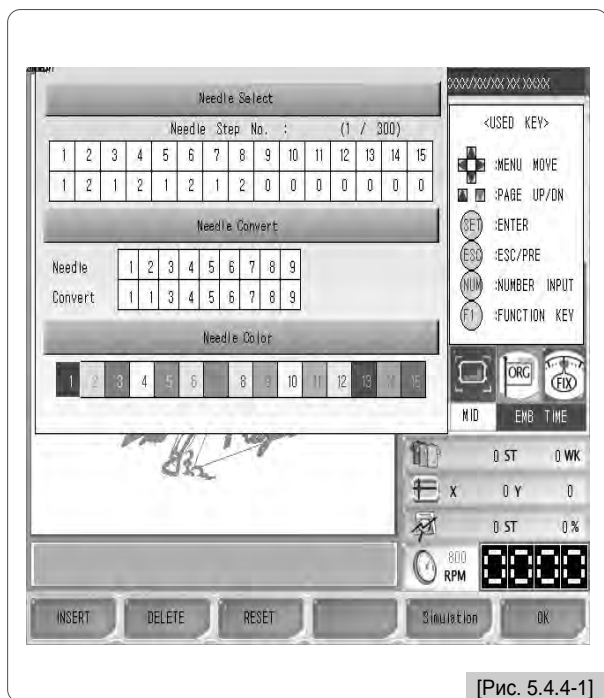

- Для лучшего пояснения и понимания указанного выше, давайте взглянем на секцию головы многоголовочной вышивальной машины SWF, как показано на <Рис. 5.4.4-2>.

Как видно из <Рис. 5.4.4-2>, многоголовочная вышивальная машина имеет игловодители для каждого из которых назначается собственный уникальный номер. При этом каждый номер согласуется с тем или иным номером стандартного игловодителя, как <Рис. 5.4.4-1>. При этом принцип таков, что если стандартный игловодитель и замененный игловодитель будут одинаковы (совпадать), работать будет именно игловодитель с уникальным номером в секции головы, как на <Рис. 5.4.4-2>. По сути, уникальные номера могут быть изменены путем нажатия кнопки замены. Для более ясной иллюстрации сказанного приведем прием:

- Нижеследующая кнопка - это кнопка, используемая для установок и настроек игловодителя. Используйте кнопки направления и  для выбора меню. Для ввода желаемого значения, используйте кнопки с номерами.

#### ВЫБОР ИГЛОВОДИТЕЛЯ

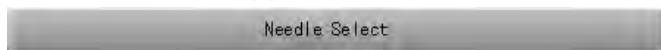

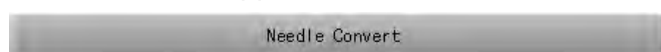

#### СМЕНА ИГЛОВОДИТЕЛЯ



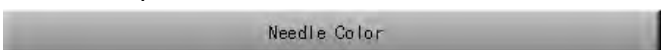

#### СМЕНА ЦВЕТА



 **INSERT** : Назначение этой функции - дополнительный ввод игловодителей, когда между ними уже есть введенные игловодители.

 **DELETE** : Назначение этой функции удаление игловодителей среди уже введенных игловодителей.

 **RESET** : Назначение этой функции инициализирование настроек игловодителя

 **Simulation** : По сути, эта функция предназначена для вывода полного просмотра

 **OK** : Эта функция применяет заданное значение



### (1) Выбор иглы (игловодителя) / Needle Select

С помощью этой функции можно устанавливать порядок смены игловодителей, когда во время вышивки появляется сигнал смены цвета. Нажмите кнопку выбора игловодителя (“Needle Select”) на <Рис. 5.4.4-1>, и необходимые для выбора игловодителя кнопки станут задействованы, как видно на <Рис. 5.4.4-3>. Воспользуемся примером, на основе которого объясним, как пользоваться функцией.

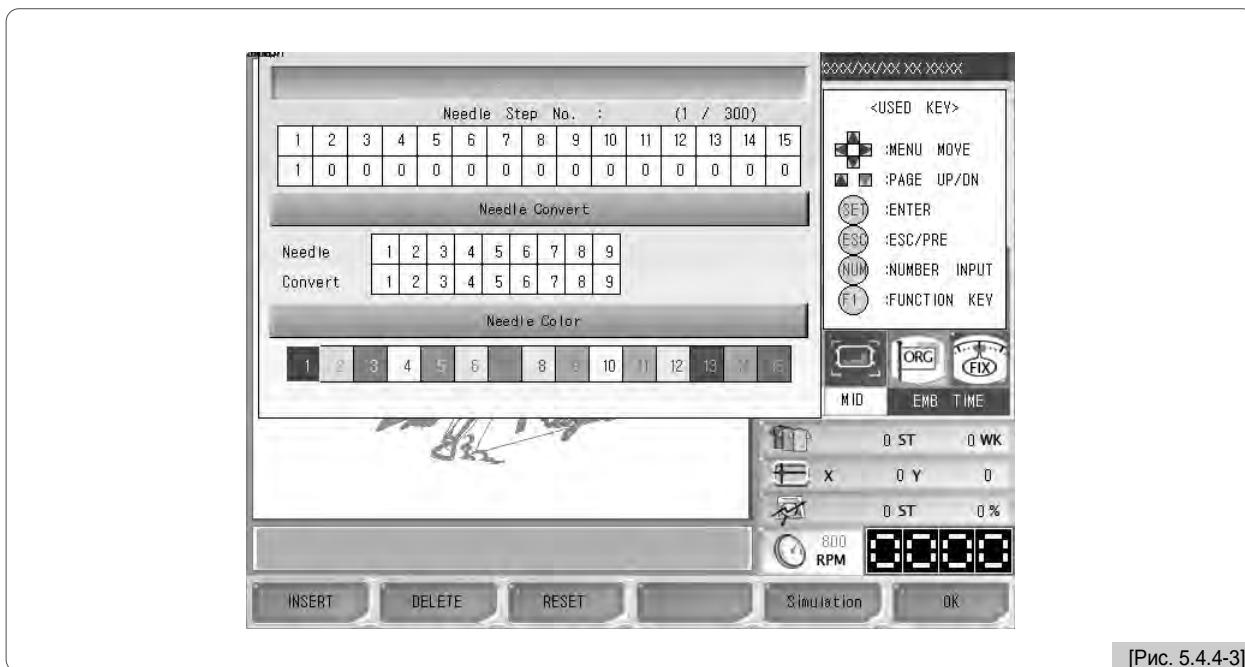

[Рис. 5.4.4-3]

#### [Примечание]

После того, как настройки игловодителя сделаны, эти настройки применяются на постоянной основе, и даже после выключения и включения машины они остаются неизменными. При вызове другого дизайна вышивки, эти значения настроек игловодителя также не меняются. В этой связи, при изменениях в дизайне или необходимости других настроек должен быть сделан сброс настроек игловодителя.



### [Упражнение 5.4.4-1] Выбор игловодителя

**Вызов дизайна из участка #37 и установка следующего порядка игловодителей 7-3-5-1-6-4-2-1.**

1) Вызовите дизайн из участка #37, как показано на <Рис. 5.2-6>. (По вызову дизайна, см. “5.2”).

2) Нажмите **F3** SETTING

3) Используйте кнопки вверх/вниз в меню настроек для перехода к “Needle Bar Parameter setting” (Настройка Параметров Игловодителя) и нажмите **SET**.

4) Перейдите к меню выбора игловодителя.

Как видно на <Рис. 5.4.4-4>, становятся задействованы функции Add, Delete, Initialize и Simulation (Добавить, Удалить, Инициализировать и Имитация). Курсор находится на No. 1 для выбора очередности.

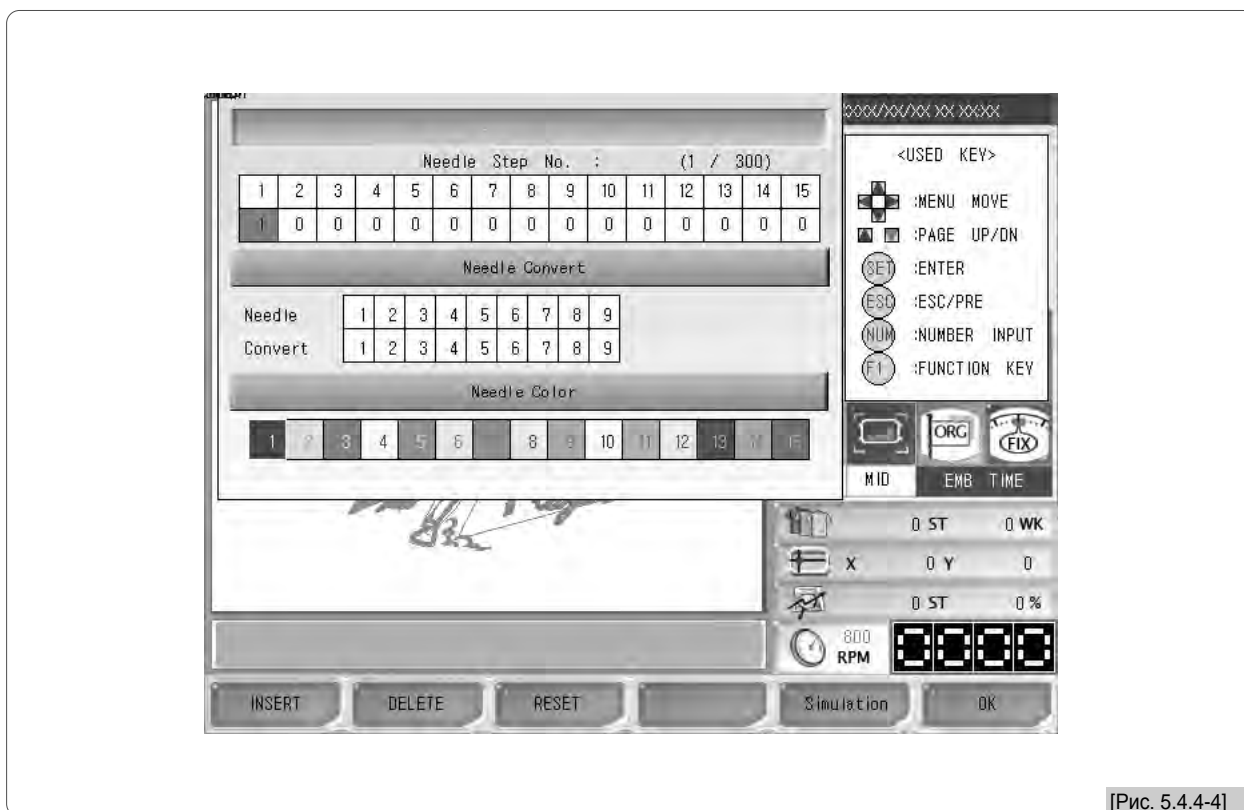

[Рис. 5.4.4-4]

5) Используя цифровые клавиши введите 7.

Как видно на <Рис. 5.4.4-5>, в No. 1 введено 7 и курсор переходит к No. 2 для ввода.

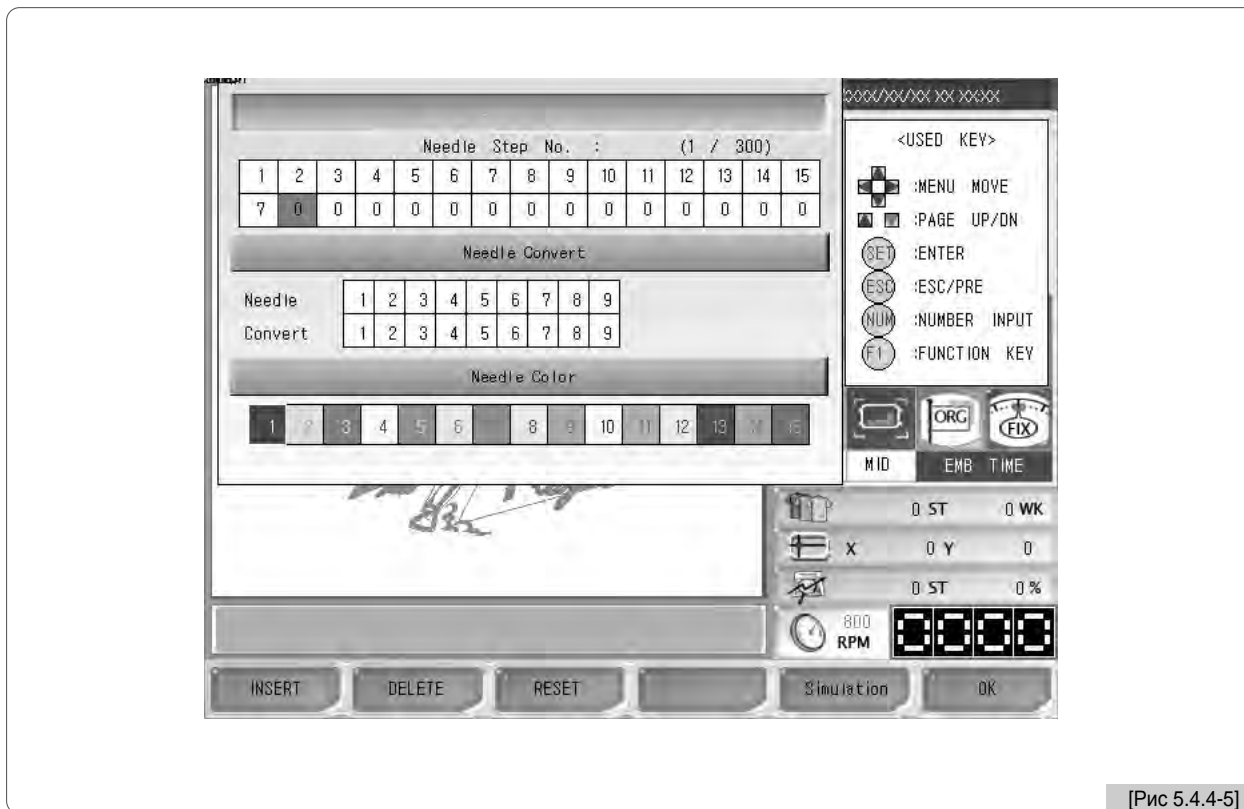

[Рис 5.4.4-5]

6) Повторяя вышеуказанную методику введите 3, 5, 1, 6, 4, 2, 1 по порядку, используя цифровые клавиши.

7) Убедитесь в точности настроек и нажмите **F6** OK .

**[Упражнение 5.4.4-2] Добавление, Удаление иглопроводителей**  
**Порядок иглопроводителей 7-3-5-1-6-4-2-1. Ввод**  
**иглопроводителя #9 (между #1 и #6) и удаление**  
**иглопроводителя #4.**

Предварительным условием для данного упражнения является выполнение [Упражнения 5.4.4-1]

- 1) Перейдите к меню выбора иглопроводителя
- 2) Используя клавиши направления перейдите к положению иглопроводителя #5.

Как видно на <Рис. 5.4.4-6>, курсор находится в месте, занятом “6”.

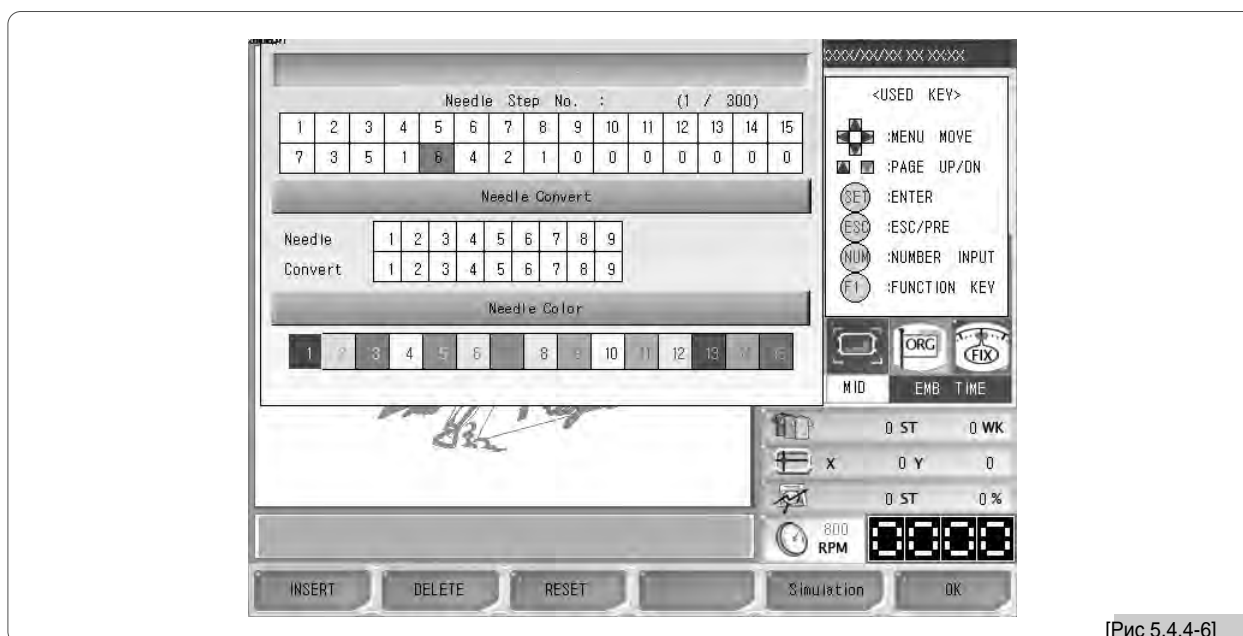

[Рис 5.4.4-6]

- 3) Нажмите **F1**INSERT

Как видно на <Рис. 5.4.4-7>, “6” копируется, а иглопроводителей становится больше на 1.

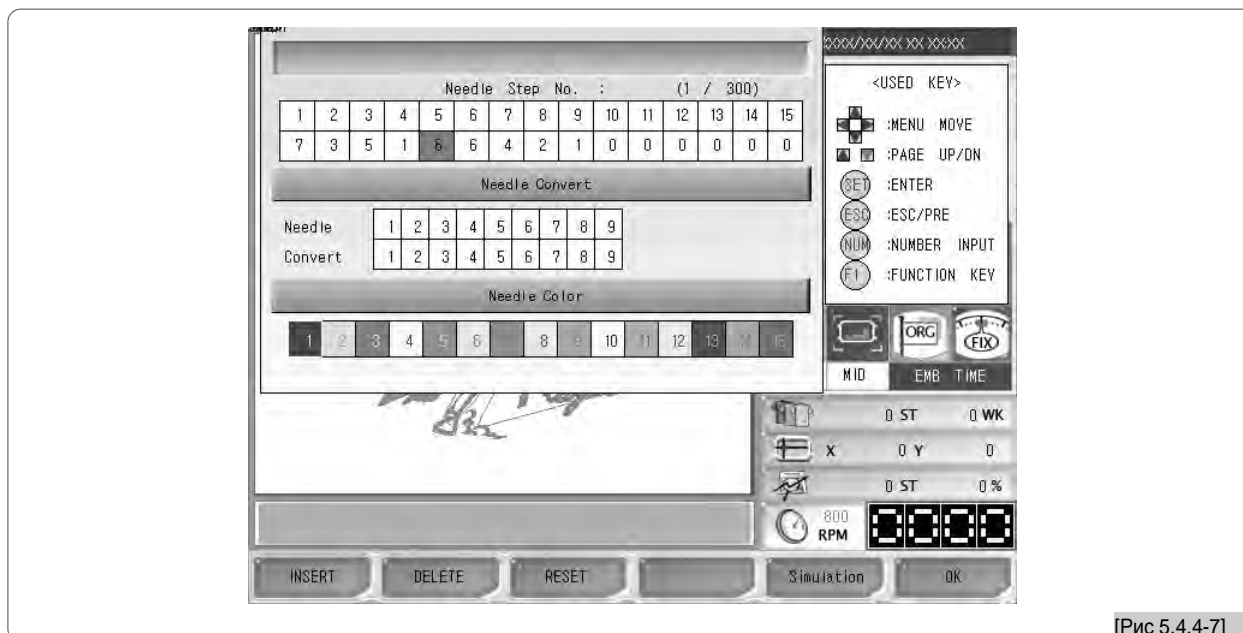

[Рис 5.4.4-7]

4) Нажмите на цифровую клавишу “9”.

Как видно на <Рис. 5.4.4-8>, вставляется “9”.

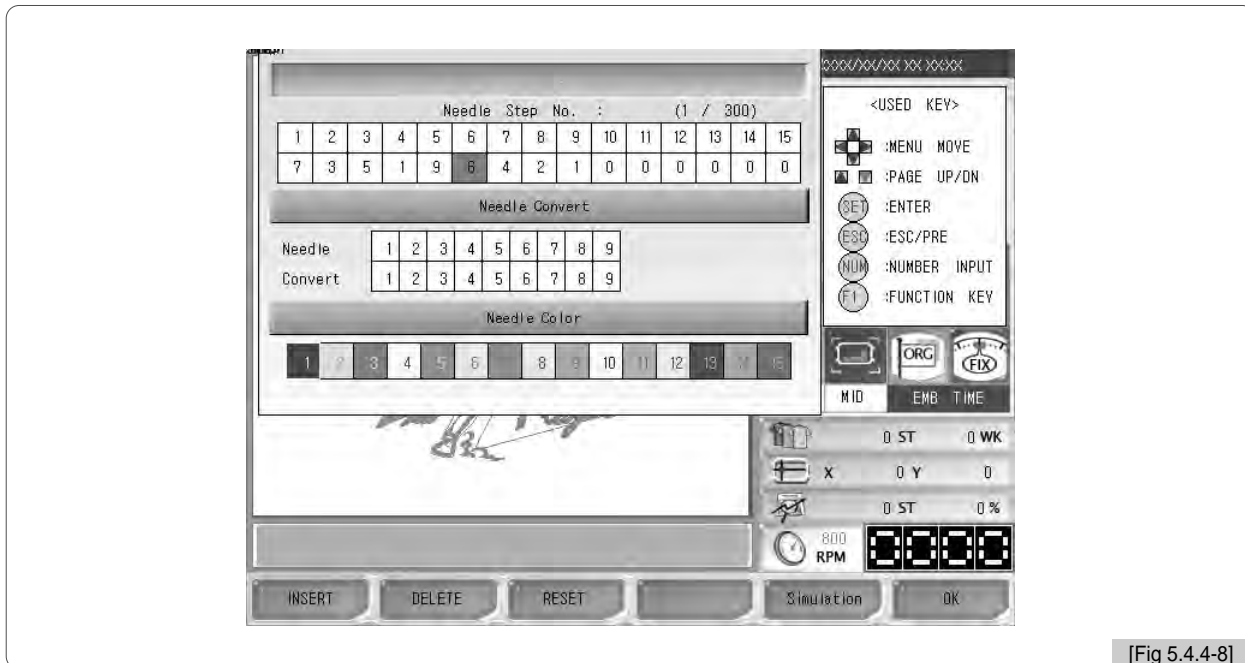

[Fig 5.4.4-8]

5) Используя клавиши направления, переместите курсор “4” под игловодителем #7.

Как видно на <Рис. 5.4.4-9>, курсор должен переместиться к положению “4”.

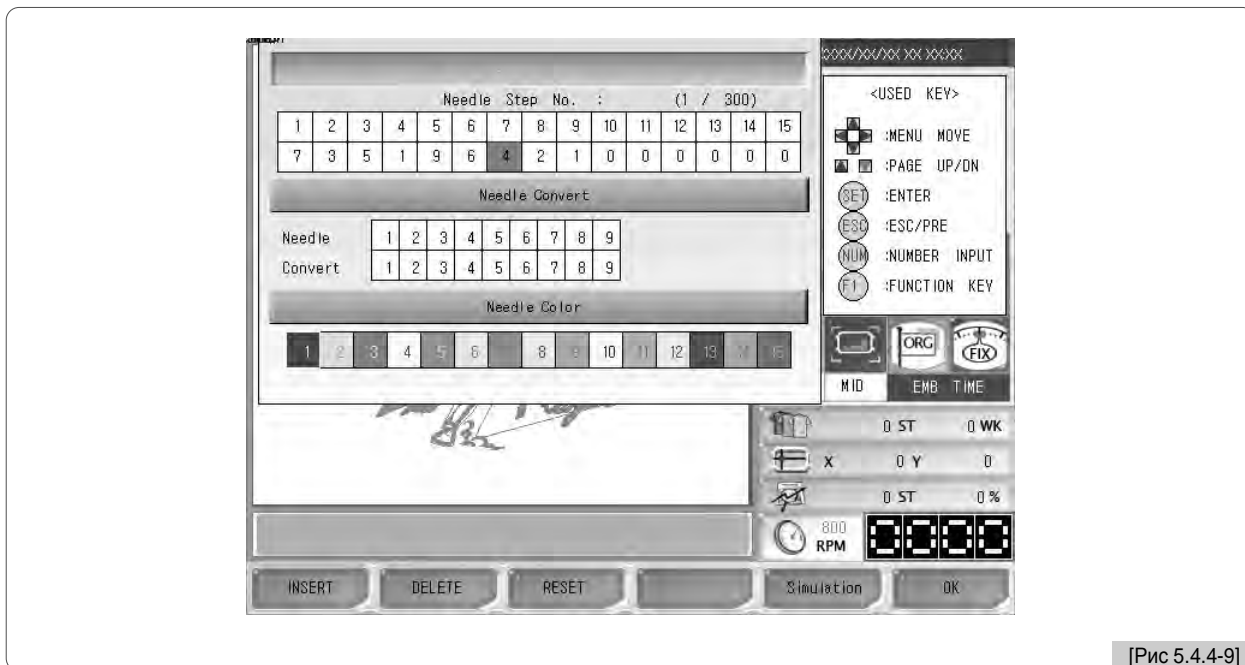

[Рис 5.4.4-9]

6 Нажмите **F2** DELETE

Как видно на <Рис. 5.4.4-10>, номер “4” теперь удален, а номер “2” размещается под игловодителем #7.

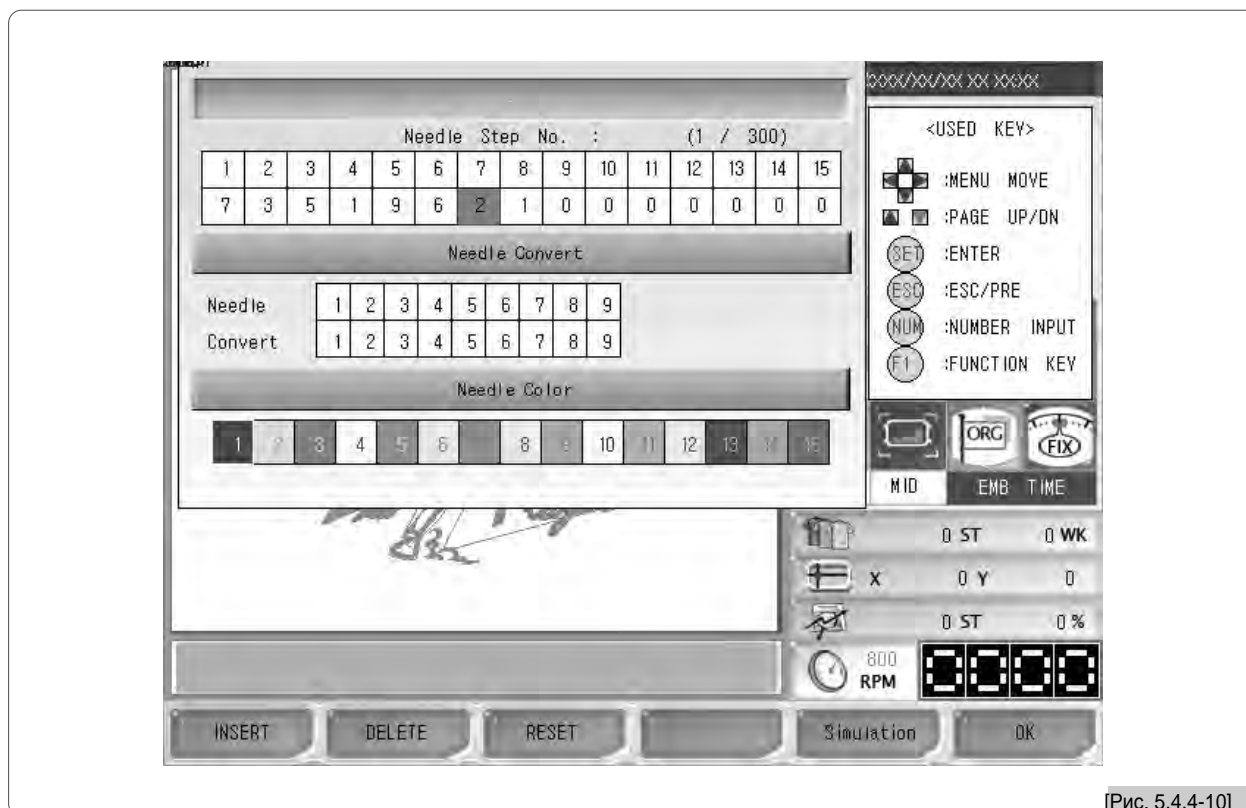

[Рис. 5.4.4-10]

7 Нажмите **F6** OK для применения настроек.

## (2) Конверсия (смена) игл / Needle Convert

Данная функция по сути изменяет закрепленные номера иглопроводителей, см. <Рис. 5.4.4-2>.

Допустим, номера иглопроводителей были установлены, как 1, 2, 1, 2, 1, 2, 1, 2, 1, 2 согласно порядку смены цвета. Если есть необходимость заменить иглопроводители, назначенные в качестве No. 2 на No. 1, эта функция дает возможность выполнения замены всех сразу. Нажмите кнопку замены иглопроводителя и замените No. 2 на No. 1. Затем, в результате одноразовой операции, цвета всех могут быть изменены.

<Рис. 5.4.4-11> показывает вид экрана с нажатой кнопкой замены иглопроводителя. Давайте выясним больше про использование этой функции с помощью упражнения.

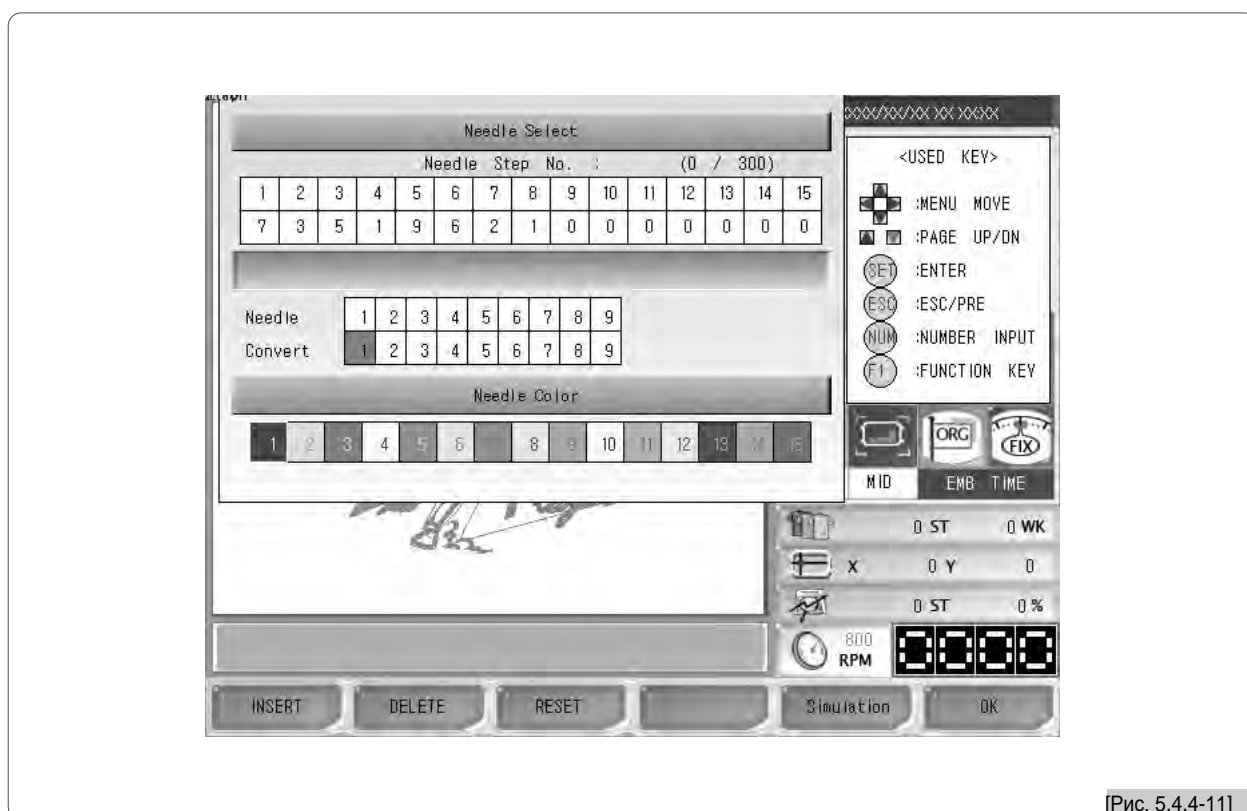

[Рис. 5.4.4-11]

### [Упражнение 5.4.4-3] Замена игловодителя

В игле No. 1 коричневая нить, а в игле No. 2 голубая нить. Порядок цветов следующий 1-2-1-2-1-2-1-2-1-2. Стоит задача изменить все цвета вышивки на коричневый, используя функцию замены игловодителя.

- 1) Прежде всего вызовите дизайн.  
(По вызову дизайна см. “5.2”).
- 2) Используйте кнопки выбора на <Рис. 5.4.4-12> для установки порядка цветов 1-2-1-2-1-2-1-2-1-2.  
(См. [Упражнение 5.4.4-1] ‘Выбор игловодителя’.)
- 3) Перейдите к меню замены игловодителя.
- 4) Используя кнопки перемещения по меню перейдите к игловодителю No. 2.

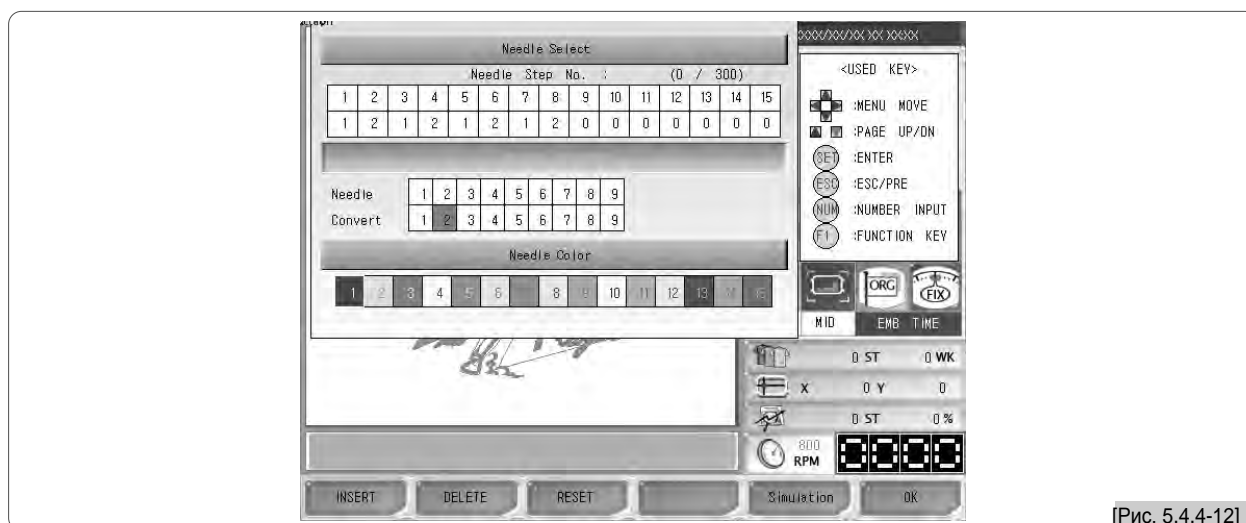

[Рис. 5.4.4-12]

- 5) Нажмите 1 на вспомогательной цифровой клавиатуре.  
На <Рис. 5.4.4-13>, подтвердите, что игловодитель в позиции No. 2 был изменен.

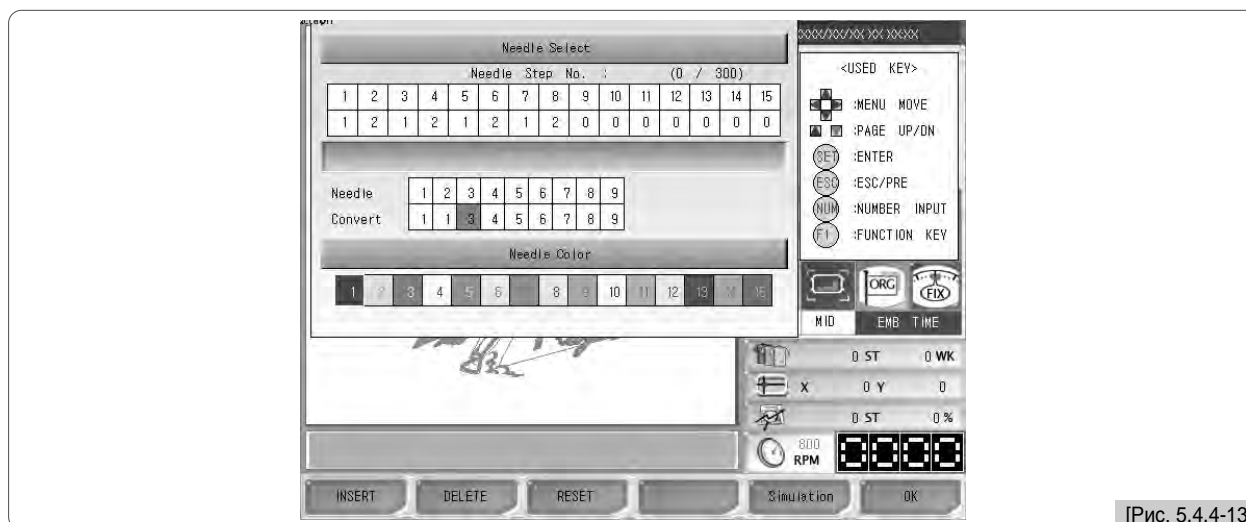

[Рис. 5.4.4-13]

- 6) Нажмите OK



### (3) Смена цвета иглы / Needle Color

Назначение этой функции - простой способ показывать информацию, относящуюся к изменению игловодителя (цвета) на дизайне путем установки цветowych меток на каждом игловодителе. Но это не оказывает влияния на фактическую работу с вышивкой.

Содержимое <Рис. 5.4.4-14> появляется при нажатии смены цвета (Needle Color).

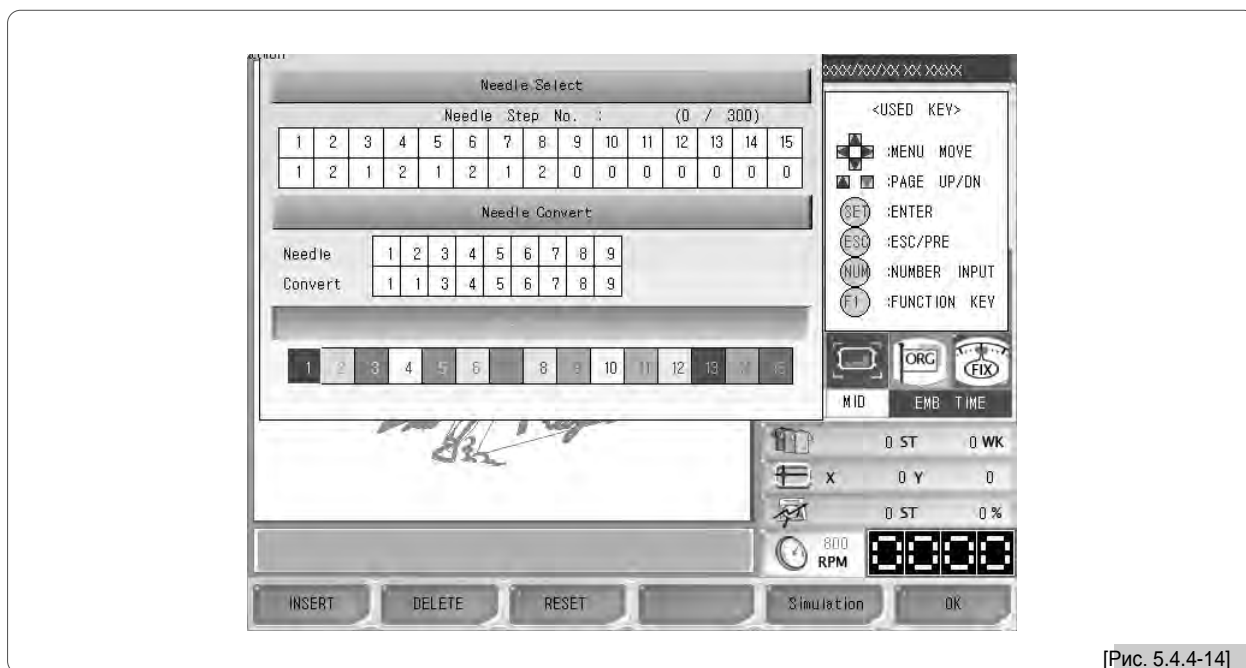

[Рис. 5.4.4-14]

Используя цифровые клавиши, выберите нужный игловодитель и появится <Рис. 5.4.4-15>, где можно выбрать цвета.

Используйте клавиши направления для расположения курсора на нужном цвете и нажмите **F6** OK .

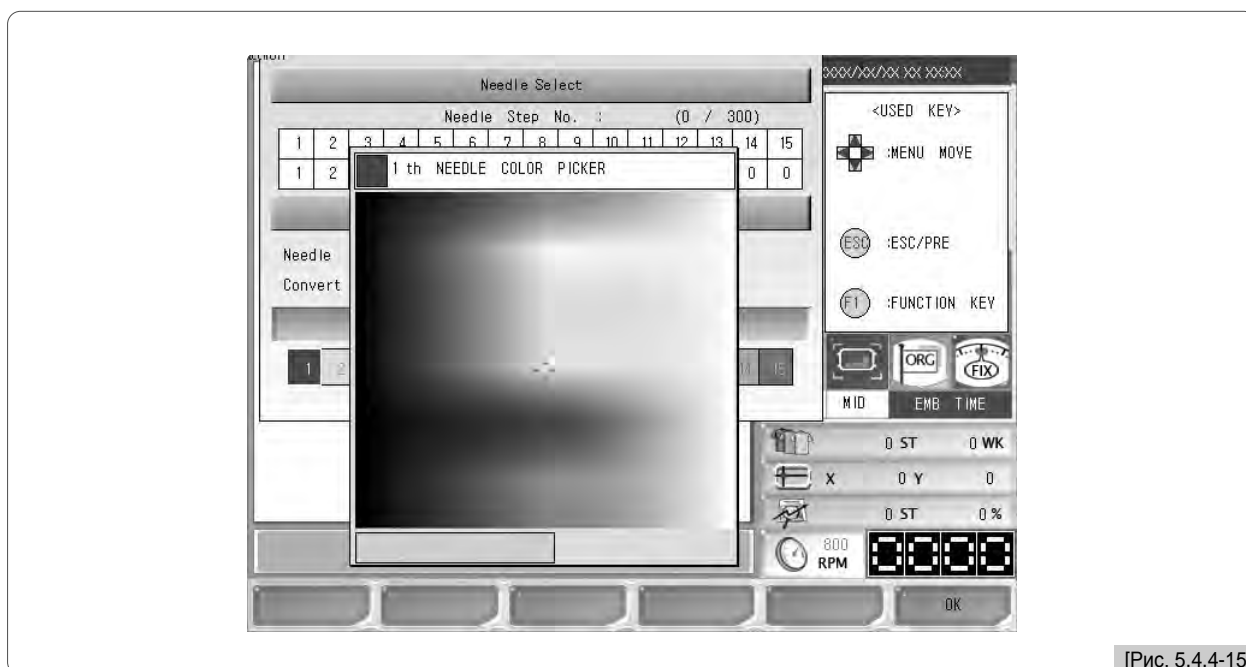

[Рис. 5.4.4-15]

В окне смены цвета на <Рис. 5.4.4-15>, вы можете также использовать клавишу скорости рамки и с ее помощью отрегулировать скорость движения курсора.

### 5.4.5 Настройки смещения рамки

С помощью этой функции можно предопределить начальное положение дизайна вышивки, его смещенное положение и конечное положение остановки после завершения работы, что обеспечивает более удобную работу с вышивкой.

<Рис. 5.4.5-1> появляется при выборе кнопки настройки смещения в меню. **F3** SETTING

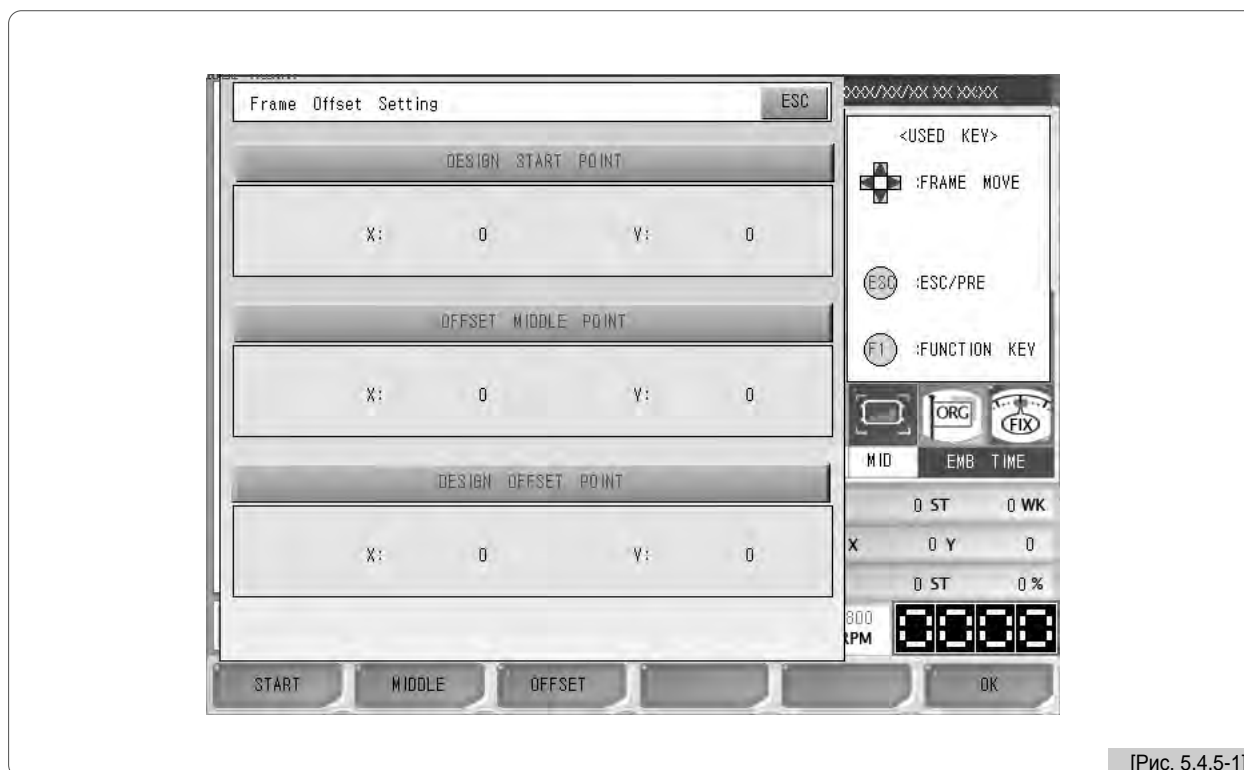

[Рис. 5.4.5-1]

Субменю (подчинённые меню), относящиеся к настройке координат рамки, приведены ниже:

**F1** START (НАЧАЛЬНОЕ ПОЛОЖЕНИЕ ДИЗАЙНА): Здесь определяется начальное положение рамки для вызванного дизайна. Когда начальное положение задано заранее, то независимо от текущих мест расположения рамки, рамка автоматически перемещается на заданное начальное положение при начале работы с вышивкой

**F2** MIDDLE (СРЕДНЕЕ СМЕЩЕННОЕ ПОЛОЖЕНИЕ): Здесь определяется среднее положение, между начальным и конечным положениями, когда дизайн завершен, чтобы исключить возможность соприкосновения игловодителя с материалами вышивки. Если эта функция не нужна, можно ввести одинаковые значения для начального и конечного (после того, как дизайн завершен) положений. Это не влияет на работу машины.

**F3** OFFSET (КОНЕЧНОЕ ПОЛОЖЕНИЕ “СТОП”, ПОСЛЕ ЗАВЕРШЕНИЯ РАБОТЫ НАД ДИЗАЙНОМ): Здесь определяется положение рамки, когда дизайн завершен или ее смещенное положение. Эта функция полезна при работе с аппликациями и при смене рамки (палец).

#### [Предупреждение]

1. Если в настройках координат рамки (смещение) ‘Yes’ в базовых настройках не установлено, то во время вышивки настройки координат рамки применяться не будут.
2. Если исходное положение рамки задано ошибочно, другие координаты рамки будет сложно найти.

**[Упражнение 5.5.5-1] Начальное положение дизайна - X : 500, Y : 300**

**Среднее смещенное положение - X : 1000, Y : 1000**

**Конечное положение “стоп” после завершения работы над дизайном (offset) -  
X : 1500, Y : 1700**

**Стоит задача ввода вышеупомянутых настроек.**

① Нажмите “Frame Offset Setting” (Настройки смещения рамки) в меню настроек.

После этого появится <Рис. 5.4.5-1>.

② Нажмите **F1 START**.

В рез-те этого будет задействовано начальное положение дизайна.

③ Используя кнопки перемещения рамки, установите значения X,Y для местоположения рамки.

④ Нажмите **F2 MIDDLE**.

В рез-те этого будет задействовано среднее смещенное положение.

⑤ Используя кнопки перемещения рамки, установите значения X,Y для местоположения рамки.

⑥ Нажмите **F3 OFFSET**.

После завершения вышивки дизайна будет задействовано конечное положение “стоп”.

⑦ Используя кнопки перемещения рамки, установите значения X, Y для местоположения рамки.

⑧ Нажмите **F6 OK**.

### 5.4.6 Настройки опций

С помощью настроек опций задействуются настройки дополнительных устройств, которые включают в себя подвязь (тесьма), блёстки и иглу с наружной резьбой (сверлообразную) / растачивание. На <Рис. 5.4.6-1> представлен экран для настройки опций.

По завершении настройки #2 и #4, станут действующими настройки для #3, #5, and #6.

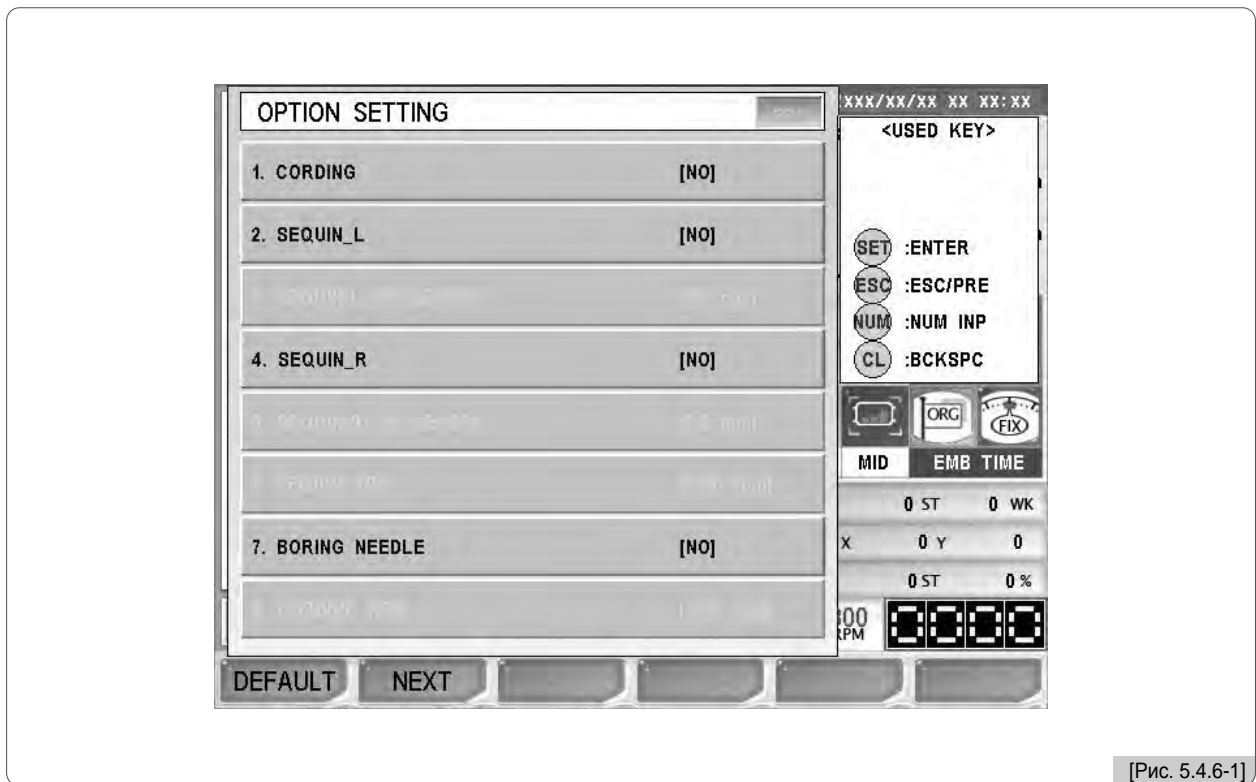

[Рис. 5.4.6-1]

**[Примечание]**

Настройка блёсток применима только для стандартных одноголовочных серии E и мостового типа одноголовочных серии E.

## (1) Настройки подвязки (тесьмы)

- ① Нажмите **F3 SETTING**, находясь в меню главных функций.
- ② Выберите Option Setting и нажмите **SET**
- ③ Выберите “1. Cording Setting” и нажмите **SET**  
Для настроек см. содержимое <Рис. 5.4.6-2>.

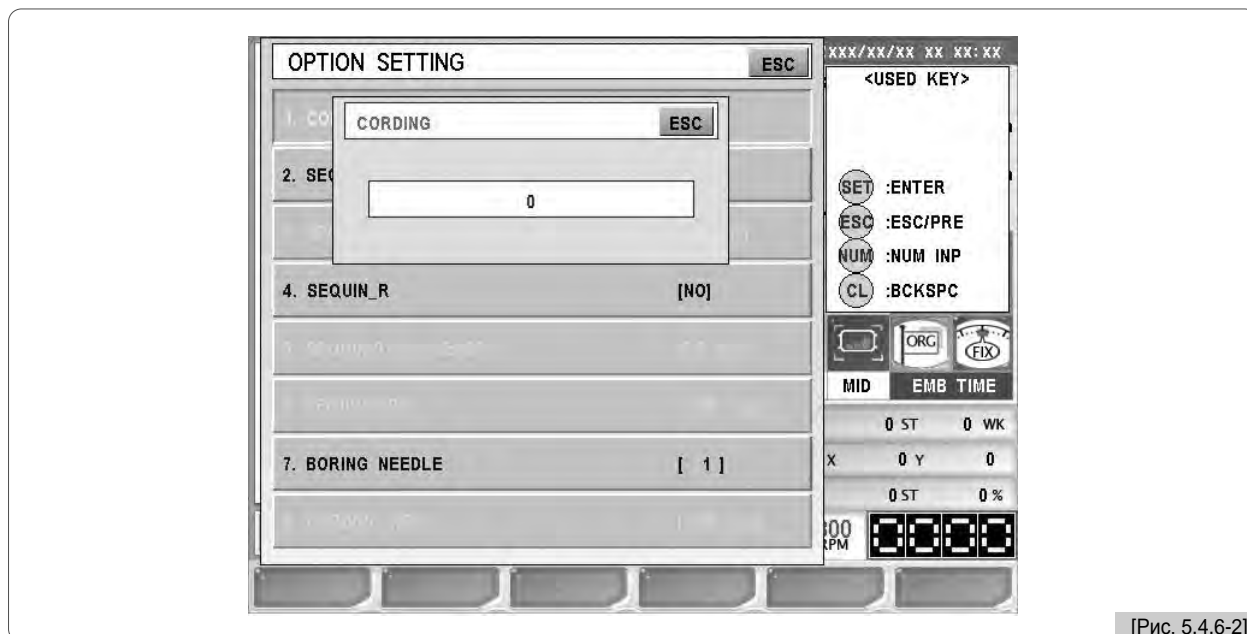

[Рис. 5.4.6-2]

- ④ Используйте клавиши с цифрами и нажмите “1(Yes)”. (<Рис. 5.4.6-3>)

Для корректировки введенных данных, нажмите **CL** Для отмены, нажмите **ESC**

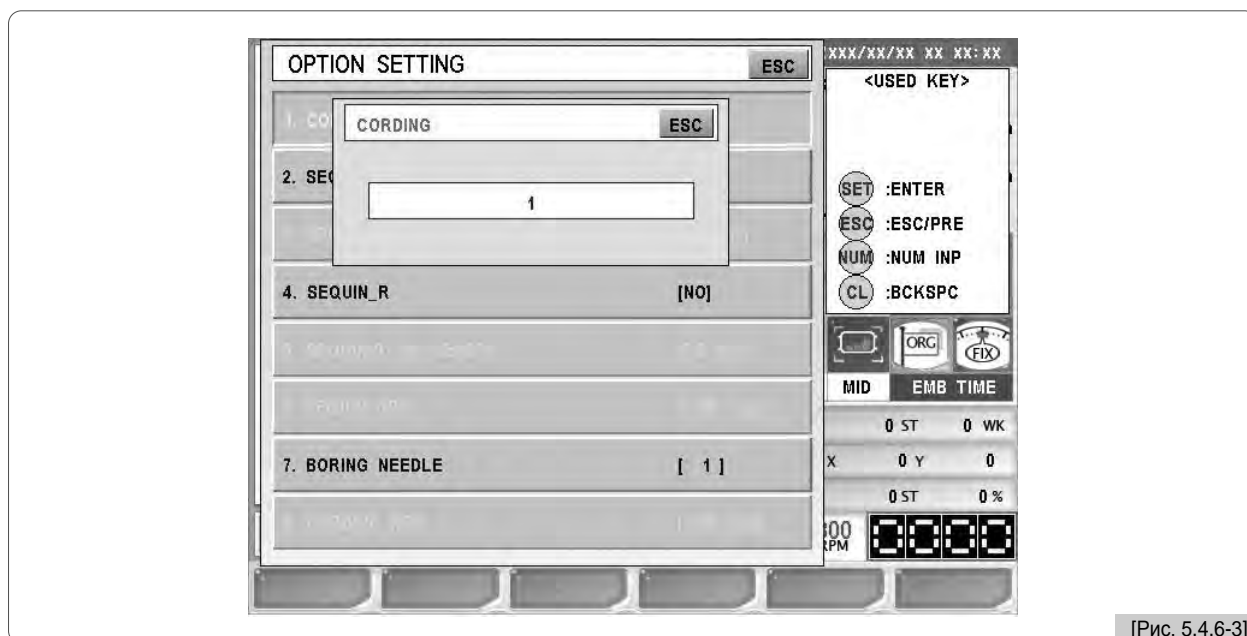

[Рис. 5.4.6-3]

- ⑤ Нажмите **SET**

Это завершит настройки подвязки (тесьмы).

## (2) Настройка блёсток

① Нажмите **F3** **SETTING**, находясь в меню главных функций.

② Выберите Option Setting на экране и нажмите **SET**

③ Нажмите либо '2. Sequin L' либо '4. Sequin R.'

Экран настроек для блёсток L (sequin L) см. на <Рис. 5.4.6-4>, а экран настроек для блёсток R (sequin R) см. на <Рис. 5.4.6-5>. Есть возможность выбора между одинарным и двойным типами.

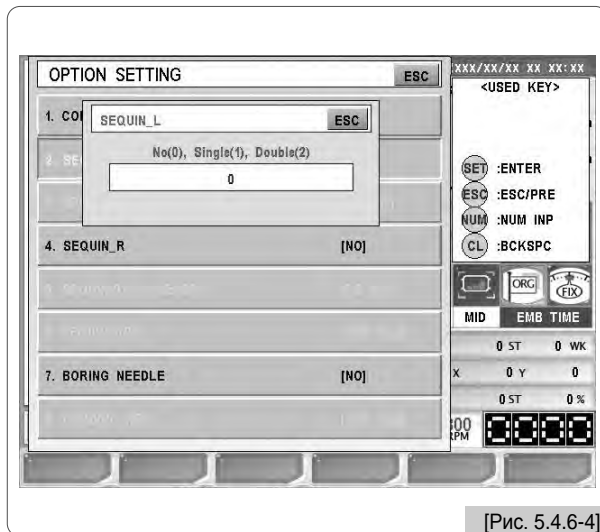

[Рис. 5.4.6-4]

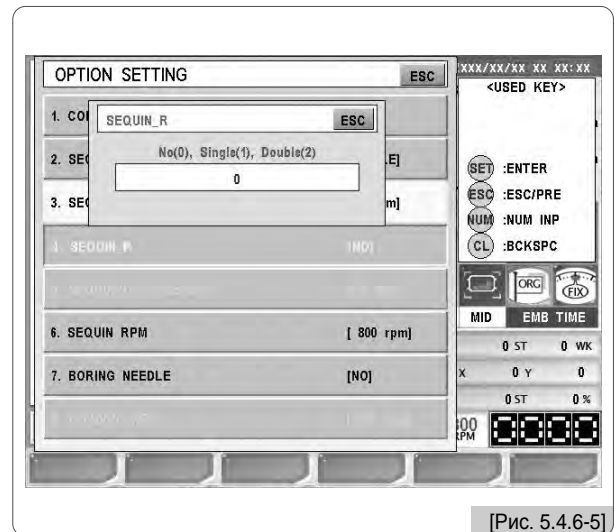

[Рис. 5.4.6-5]

④ Нажмите '1'. Если нужна корректировка, нажмите **CL**. Для отмены, нажмите **ESC**

⑤ Нажмите **SET**

⑥ Нажмите '3. Sequin (L) Length' или '5. Sequin (R) Length' (настройка длин лёсток L или R соответственно).

Экран настроек длины блёсток (L) см. на <Рис. 5.4.6-6>, а экран настроек длины блёсток (R) см. на <Рис. 5.4.6-7>.

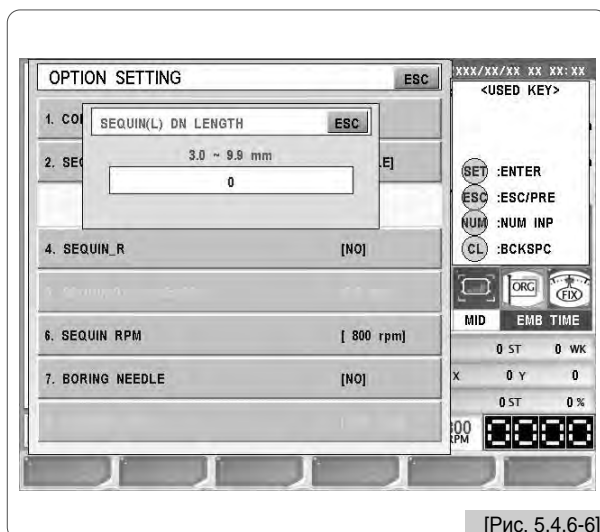

[Рис. 5.4.6-6]

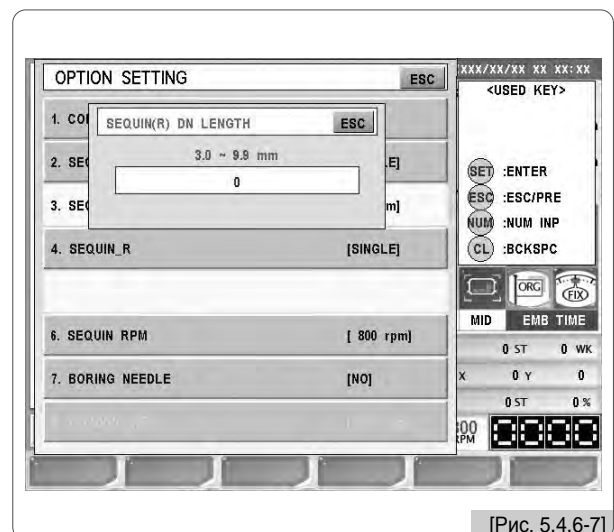

[Рис. 5.4.6-7]

⑦ Используя цифровые клавиши, введите значение желаемой длины в пределах доступного диапазона настроек.

⑧ Нажмите **SET**

⑨ Выберите '6. Sequin Speed' (скорость для блёсток).

На <Рис. 5.4.6-8> представлен экран настроек скорости.

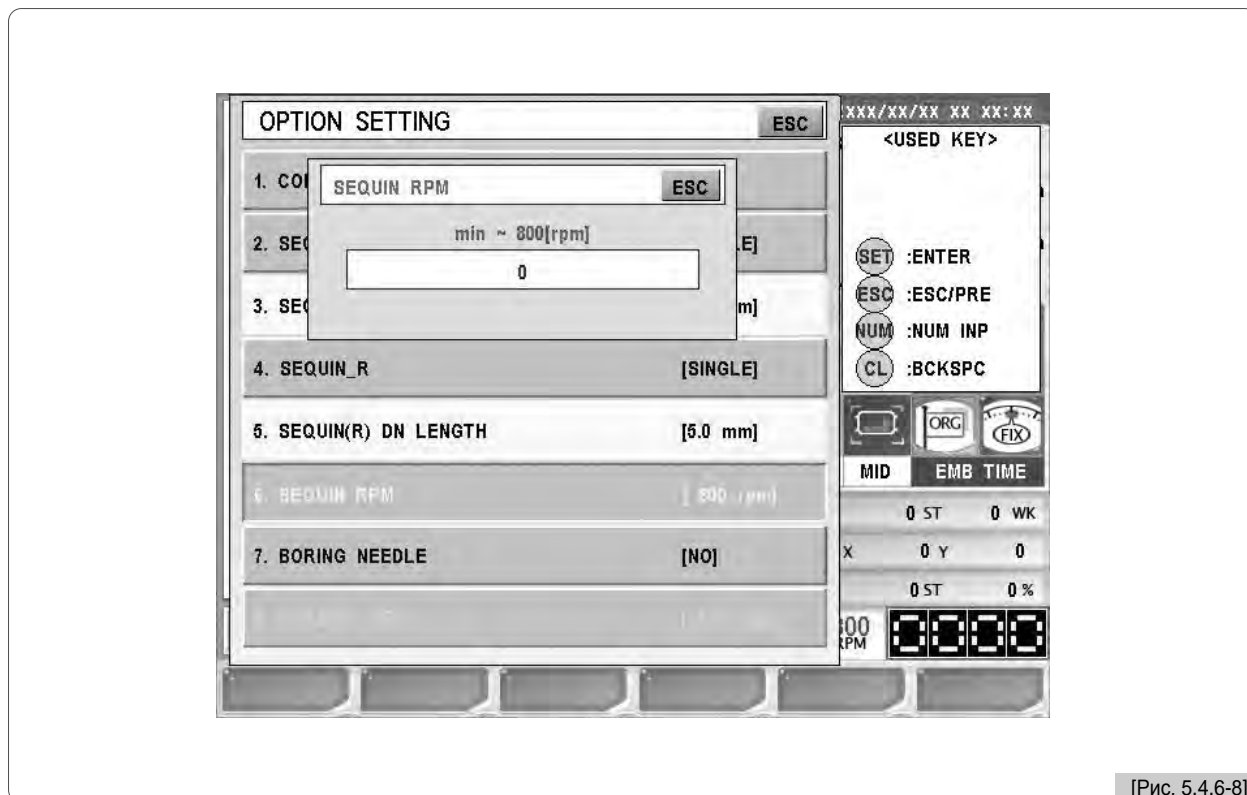

⑩ Используя цифровые клавиши, введите значение желаемой скорости в пределах доступного диапазона настроек.

⑪ Нажмите **SET** Это завершит настройки.

(3) Настройки иглы с наружной резьбой (сверлообразной) / растачивание.

- ① Нажмите **F3** **SETTING**, находясь в меню главных функций.
- ② Выберите Option Setting на экране настроек и нажмите **SET**
- ③ Выберите “7. Boring Needle” и нажмите **SET**  
Для настроек появится <Рис. 5.4.6-9>.

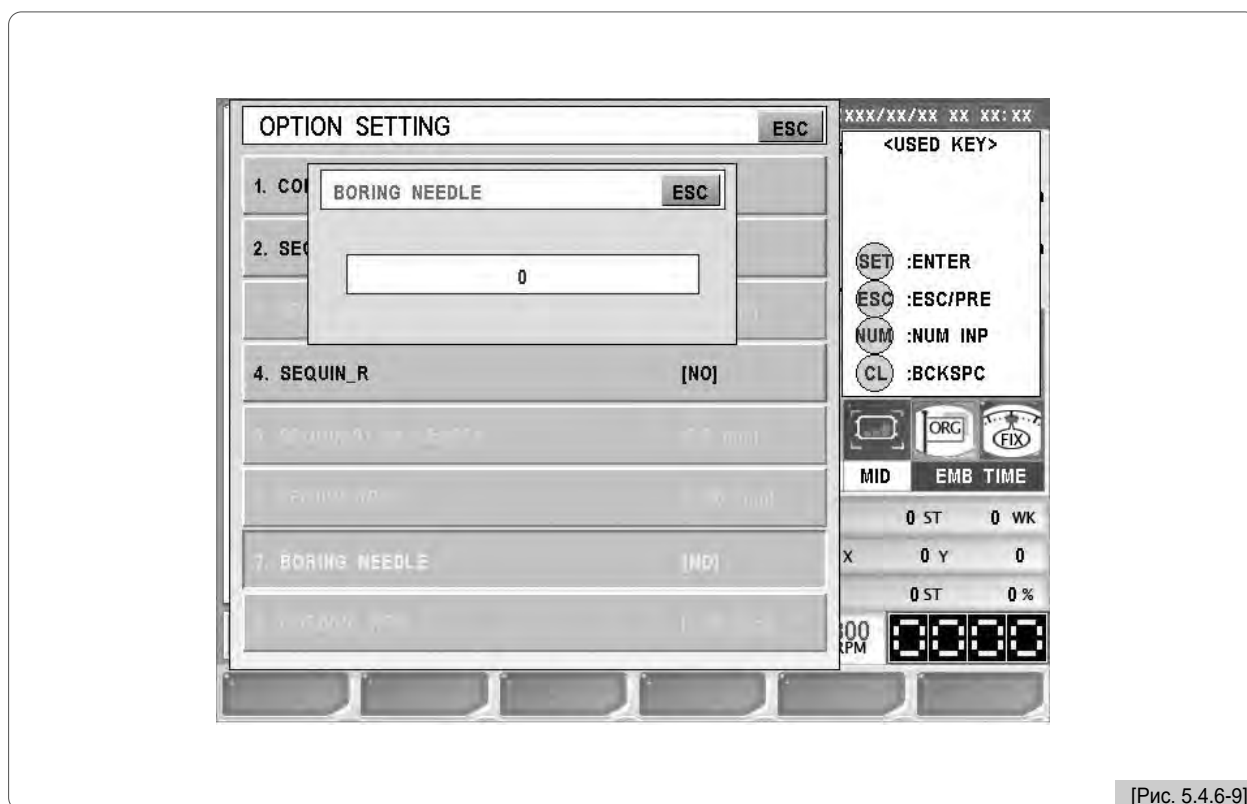

[Рис. 5.4.6-9]

- ④ Введите число игловодителей, оснащенных иглой с наружной резьбой в пределах диапазона допустимых значений. Для корректировки введенных данных, нажмите **CL** Для отмены, нажмите **ESC**
- ⑤ Нажмите **SET**  
Это завершит настройки иглы.



### 5.4.7 Другие настройки

При нажатии 'Other Settings' (Другие настройки) в меню настроек, появляется <Рис. 5.4.7-1>.

Под 'Other Settings', возможна настройка 5 пунктов, включая Cut Needle Set, Trim Set, Sound Volume, Thread Select, и Time/Date setting (настройки режущей иглы, настройки обрезки, уровень громкости звука, выбор нити и настройки даты и времени).



[Рис. 5.4.7-1]

### (1) Установка/настройка режущей иглы

Назначение данной функции - установка/настройка игловодителя, оснащенного режущей иглой особой конструкции, которая режет ткань вышивки так, чтобы она была необходимой формы. Для использования этой функции, во время вышивки, функции детектирования нити и обрезки будут приостановлены. Настройка режущей иглы - это та функция, которая сама автоматически приостанавливает ненужные функции в то время, когда используется функция обрезки. На <Рис. 5.4.7-2> показано, как выглядит экран, если будет нажато “Cutting Needle Bar Setting” на <Рис. 5.4.7-1>. Розовый цвет означает, что соответствующие игловодители были выбраны для вышивки, а ярко-желтый означает, что игловодители были настроены на обрезку.

В качестве примера, на <Рис. 5.4.7-2> видно, что головка No. 4 установлена в качестве режущего иглового стержня (игловода).

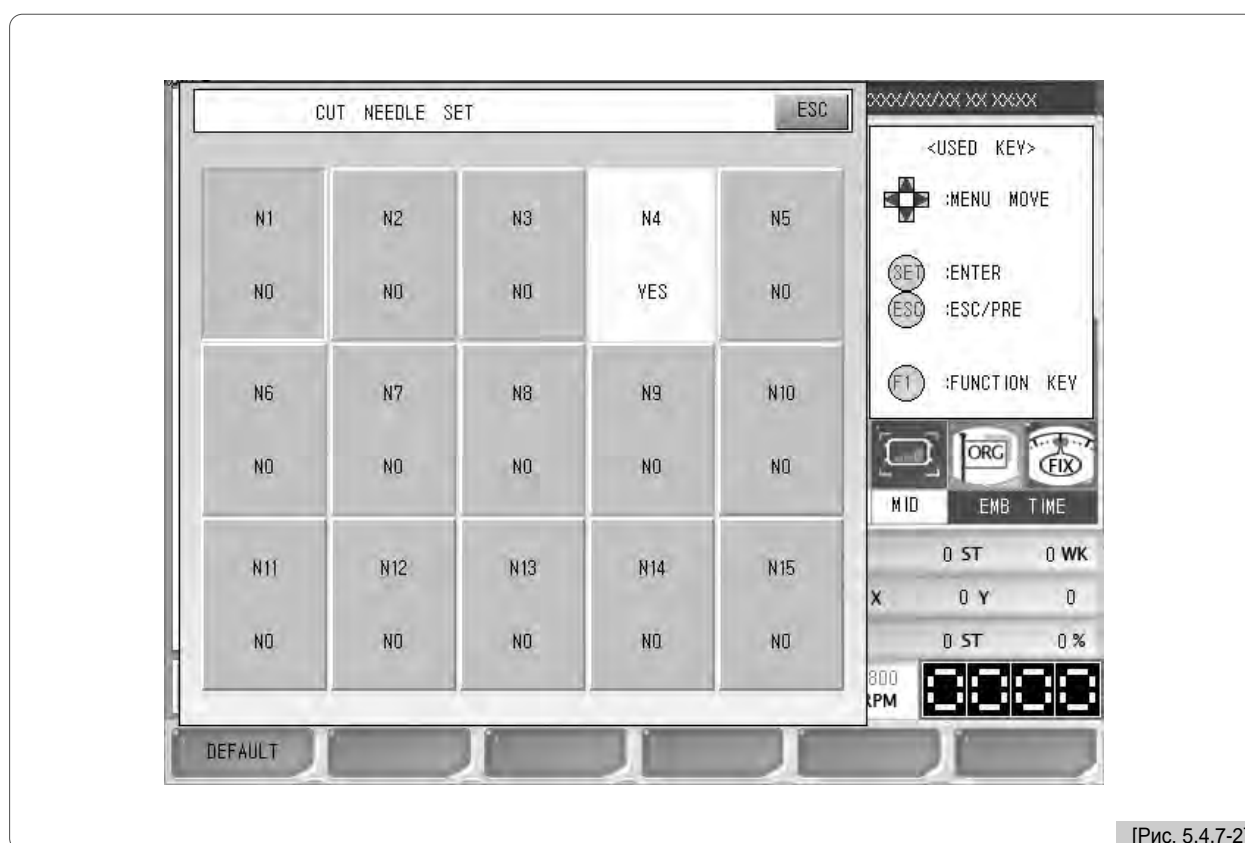

[Рис. 5.4.7-2]

### (2) Установка / настройка чувствительной головки.

Эта функция недоступна для данного типа машины.

### (3) Настройка обрезки (тримминг)

Что касается обрезки (тримминга), здесь возможно выполнение четырех её настроек. В частности, могут быть заданы начальный угол обрезки, начальное ускорение главного вала (привода) при запуске, длина закрепки строчки при пуске и при обрезке (в конце), и настройка фиксированного положения.

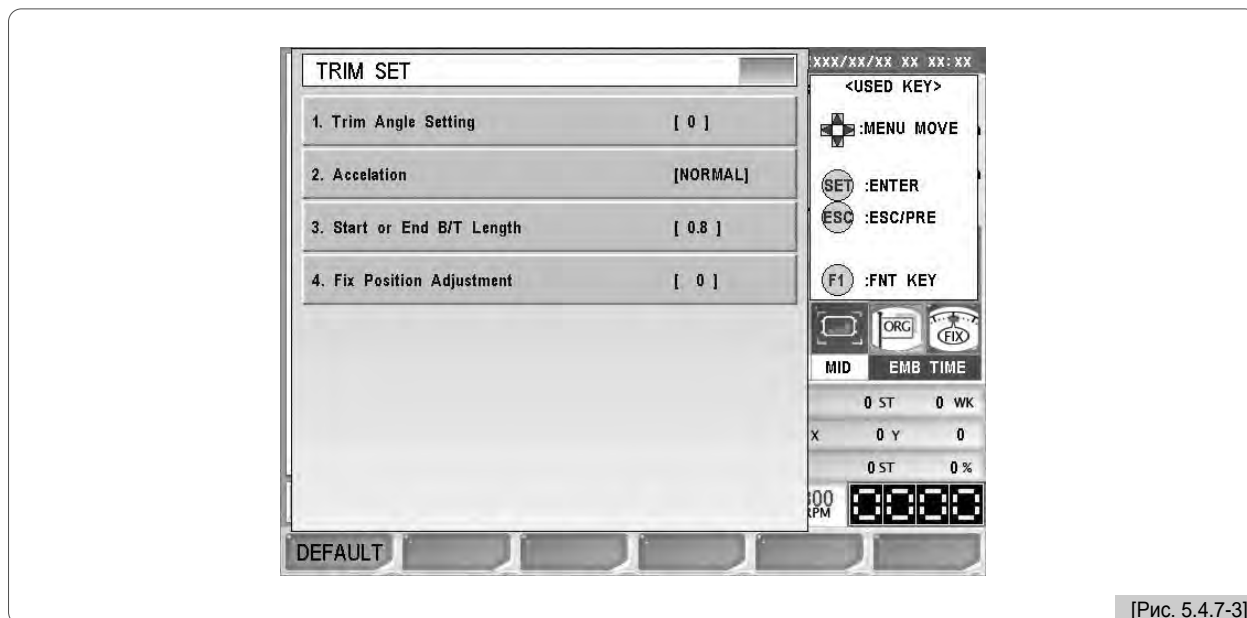

#### ① Настройка угла обрезки (Trim angle setting)

Назначение данной функции - изменение угла главного вала, когда начинается выполнение подачи с помощью двигателя обрезки.

- Значение по умолчанию  $0^\circ$ , а настройка значения возможна в пределах диапазона от  $-5^\circ$  до  $5^\circ$  с единицей прироста  $1^\circ$ .

#### ② Ускорение (на рисунке выше Accelation и это явная ошибка/опечатка)

С помощью данной функции можно задать время, нужное для того, чтобы машина достигла скорости вышивки после начала работы машины на толковой скорости. Значение по умолчанию Normal (нормальное). Выбирать можно между Normal(0) и Slow(1) (нормальное или медленное).

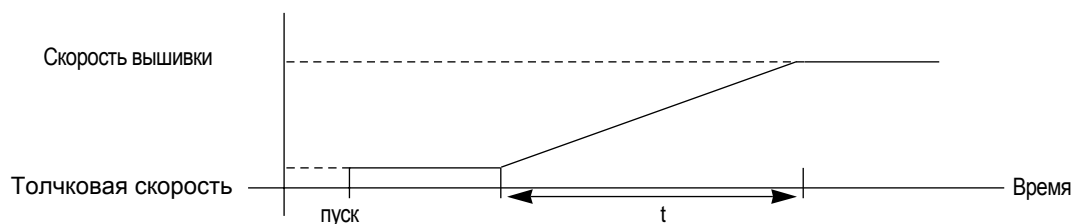

#### ③ Длина закрепки строчки при пуске и при обрезке (в конце) / Start or end B/T length

Назначение данной функции - настройка длины стежка при выполнении закрепки строчки.

Для тонких/прозрачных или шерстяных тканей, установите это значение на 0.8[мм], и тогда будет возможно эффективное выполнение первой платировочной петли и обрезки.

- Значение по умолчанию 0.8[мм], а диапазон настройки этого значения от 0.6 до 0.8[мм] с единицей прироста 0.1[мм].

#### ④ Настройка фиксированного положения

Фиксированное положение главного вала может регулироваться в пределах 100 градусов (в переднем направлении: 105 градусов, в заднем направлении: 95 градусов). Значение может быть задано в пределах диапазона от -10 до 50.

- По умолчанию установлено 0, и значение счетной единицы можно устанавливать в пределах диапазона от -10 до 50.

#### (4) Настройка звука

Звук, издаваемый кнопками при их нажатии, можно регулировать. Используйте клавиши с цифрами '0' или '1' для отключения этого звука (0) или включения (1).

#### (5) Выбор головки

Эта функция недоступна для данного типа машины.

#### (6) Выбор нити

Эта функция необходима для выбора подходящих нитей в зависимости от условий шитья.

- Значение по умолчанию Normal(0) (нормальная) Для шерстяных тканей, выберите Wool(1) (шерсть)

#### (7) Настройки даты и времени

С помощью этой функции можно менять дату и время, отображаемые в верхней правой стороне экрана. Находясь в меню Других настроек, выберите в нем пункт No. 7, и появится экран, где можно будет установить дату и время, см. <Рис. 5.4.7-4>.

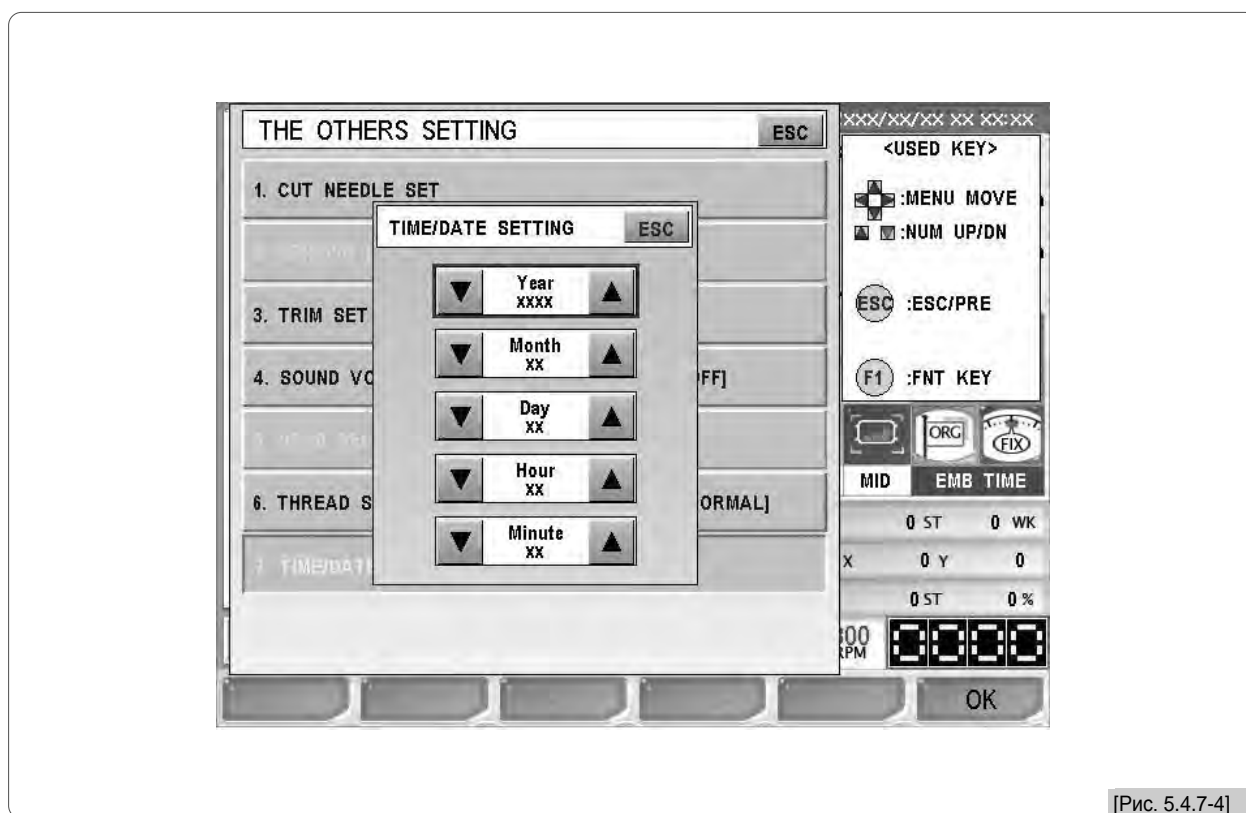

[Рис. 5.4.7-4]

Для настроек используйте кнопки перемещения по меню и кнопки вверх/вниз для изменения цифр. Подробнее по установке даты и времени, см. “4.4.2 Date/Time Change” (Изменение даты и времени).

## 5.5.0 Инструментарий



- Это меню настроек для подготовки к фактической работе с вышивкой. В меню инструментов, находятся шесть настроечных меню, включая Manual Trim, Frame Center, Hoop Select, Language, и Maintenance (пояснения по меню ниже)

На экране главного меню нажмите **F4** **TOOLS** , и появятся суб-меню, как видно на <Рис. 5.5.0-1>.

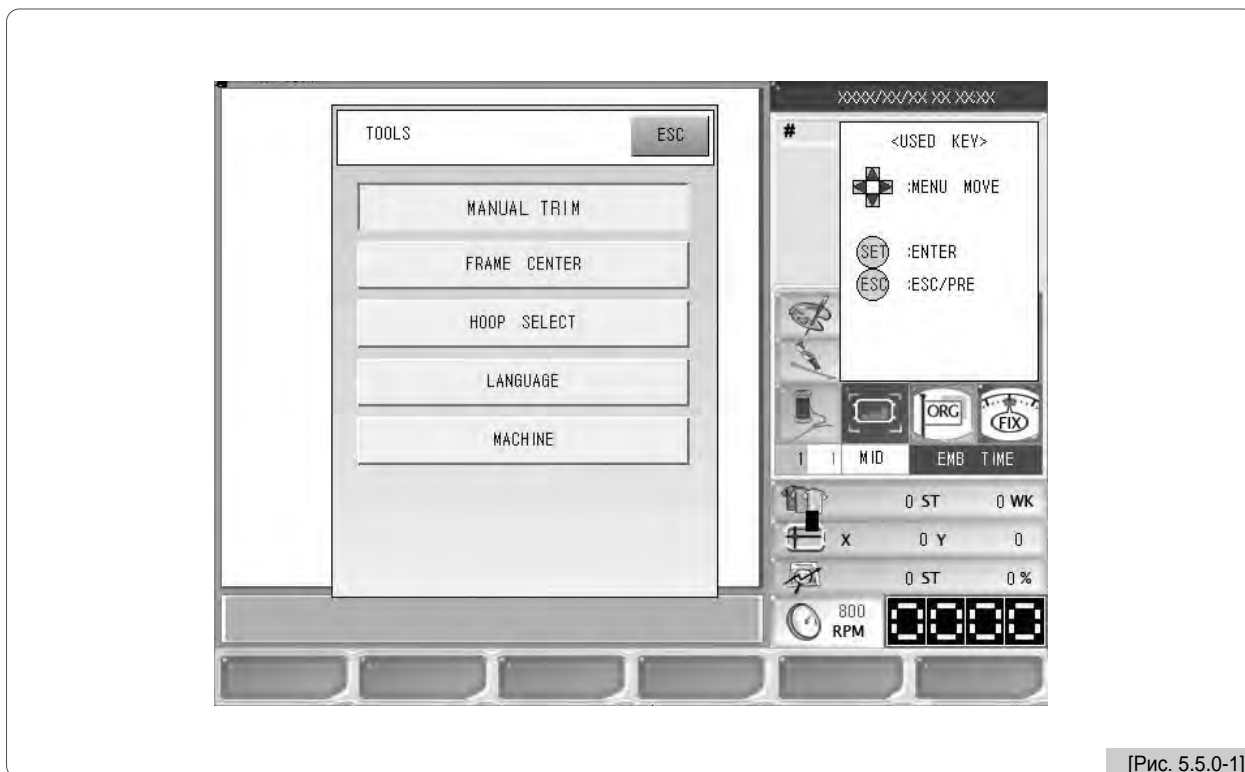

[Рис. 5.5.0-1]

- **MANUAL TRIM (РУЧНАЯ ОБРЕЗКА):** Дает пользователю возможность выполнять обрезку в желаемое им время, исключая автоматическую, выполняемую согласно коду дизайна вышивки.
- **FRAME CENTER (ЦЕНТР РАМКИ):** Устанавливает исходную точку и центр рамки.
- **HOOP SELECT (ВЫБОР ПЯЛЕЦ):** В зависимости от формы и размеров пялец возможна установка виртуальных границ рамки
- **LANGUAGE (ЯЗЫК):** Позволяет выбрать один из девяти языков для удобства пользователя.
- **МАШИНА :** Выполняет семь настроек, относящихся к машине, включая обслуживание машины, информацию о машине, эксплуатационный тест машины, исходное положение рамки, проверка на наличие ошибок, проверка распознавания нити и инициализация памяти.

### 5.5.1 Обрезка вручную

Данная функция дает пользователю возможность выполнять обрезку в любой момент по собственному желанию, исключая автоматическую обрезку, выполняемую согласно кода дизайна в процессе вышивки.

При нажатии кнопки **F4 TOOLS** появляется <Рис. 5.5.0-1>. Используйте клавиши перемещения по меню, выберите ручную обрезку и нажмите **SET**. Затем, как видно на <Рис. 5.5.1-1>, появляется окно сообщения с вопросом “Do you want manual trimming?” (Вы хотите ручную обрезку?) При нажатии **F1 YES** выполняется автоматическая обрезка. Если ручная обрезка вам не нужна, нажмите **F2 NO** или **ESC**.



[Рис. 5.5.1-1]

### 5.5.2 Центр рамки

С помощью этой функции можно переместить игловодитель в центр рамки.

На <Рис. 5.5.0-1>, используйте кнопки перемещения по меню и выберите Frame Center. При нажатии **SET** появляется окно сообщения с вопросом “Move to the Frame Center?” (Переместить в центр рамки?), как видно на <Рис. 5.5.2-1>. При нажатии **F1 START** машина проверяет исходную точку и игловодитель перемещается в центр рамки. Если перемещение вам не нужно, нажмите **F2 CANCEL** или **ESC**.



[Рис. 5.5.2-1]

### 5.5.3 Выбор пялец

Данная функция позволяет выбрать пяльцы желаемого размера. Выберите размер и нажмите **SET**. После этого, рамка автоматически перемещается в исходную точку и выполнит проверку границ рамки по осям X, Y, учитывая местоположение смещения. При нахождении всех положений, верните рамку в исходное положение.

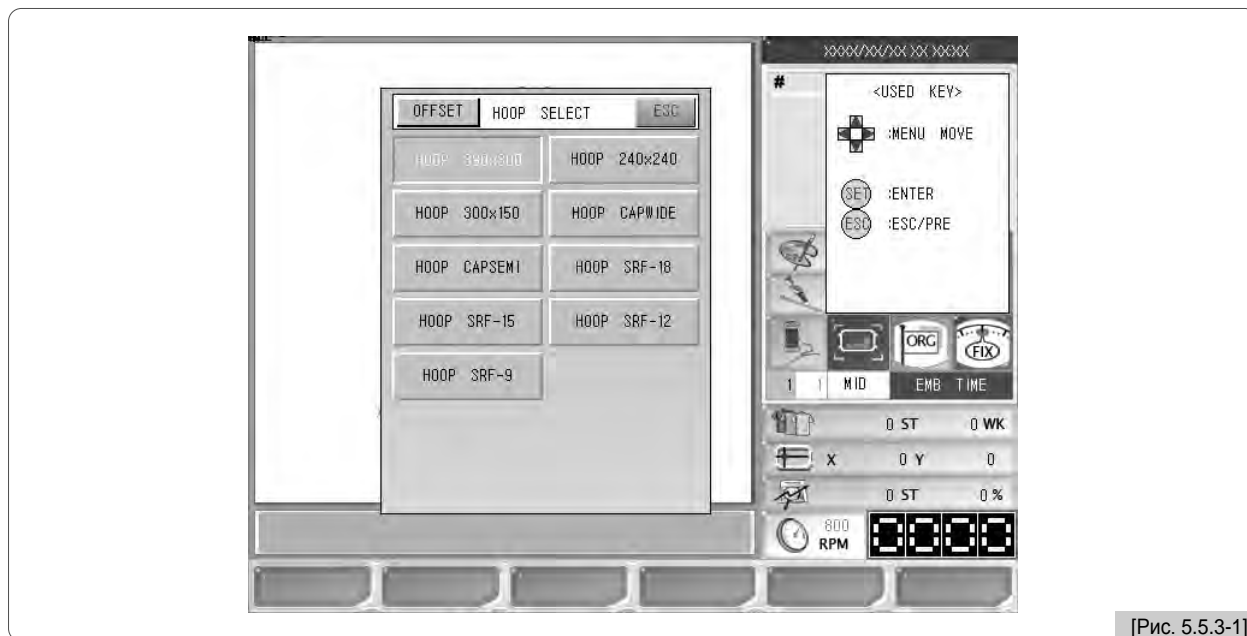

[Рис. 5.5.3-1]

### 5.5.4 Язык

Данная функция дает возможность пользователям выбрать язык из девяти представленных, включая корейский, английский, испанский, немецкий, датский, итальянский, индонезийский, китайский и турецкий, что облегчает понимание. Используйте кнопки перемещения по меню для перехода к нужному вам языку, а для выбора нажмите **SET**.

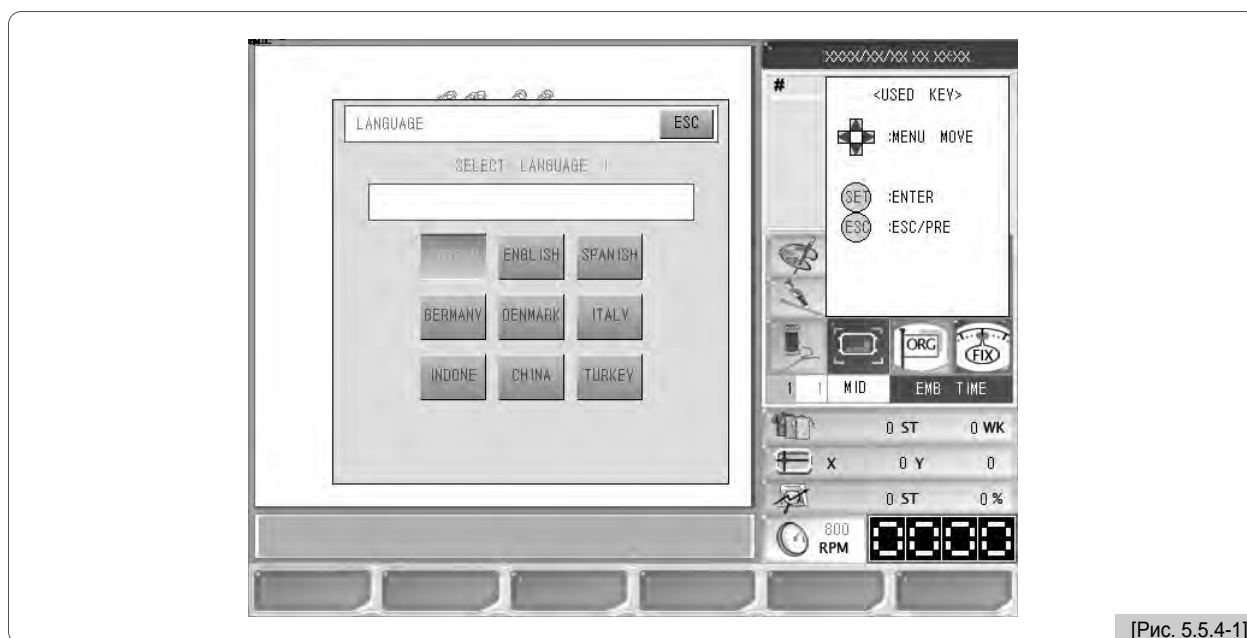

[Рис. 5.5.4-1]

### 5.5.5 Информационное меню по обслуживанию машины

Обслуживание Машины включает в себя семь под-меню, куда входит machine service, machine information, machine test, frame origin, error information, thread break information, memory initial.

Используйте кнопки перемещения по меню на <Рис. 5.5.0-1> и выберите обслуживание машины (Machine Service). При нажатии , появятся под-меню по обслуживанию машины, см. <Рис. 5.5.5-1>.

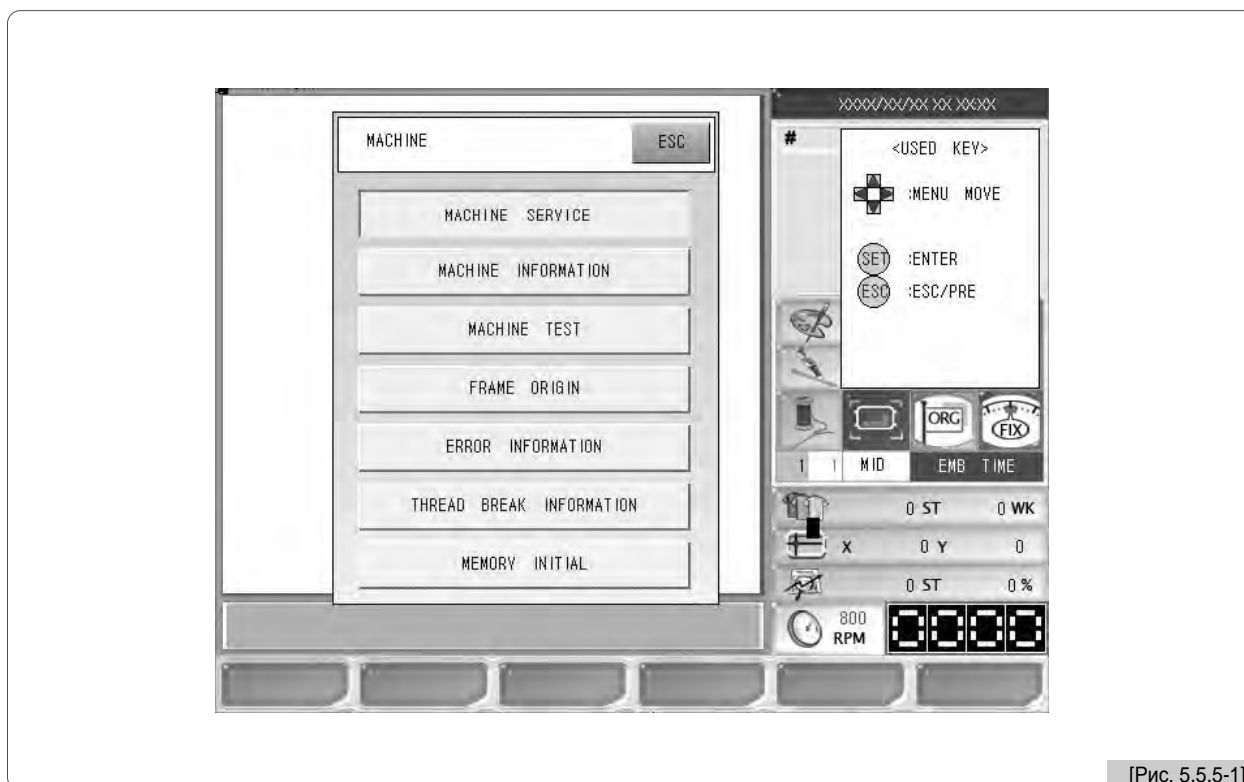

[Рис. 5.5.5-1]

- MACHINE SERVICE : Выполнение первичных настроек для прыжкового и блёсточного двигателей
- MACHINE INFORMATION : Перечень информации о машине SWF.
- MACHINE TEST : Проверка нормальной работы всех соленоидов, датчиков нити и т.д..
- FRAME ORIGIN : Находит исходное положение рамки
- ERROR INFORMATION : Сохраняет и показывает до 10 недавно произошедших ошибок
- THREAD BREAK INFORMATION : Показывает информацию по обрыву нити для каждой головки
- MEMORY INITIALIZE : Удаление ВСЕХ дизайнов.



## (1) Обслуживание машины

С помощью этой функции можно проверить правильность настроек машины и ввести правильные.

※ Для машины данного типа это неприменимо.

## (2) Информация о машине

Назначение этой функции - показать механическую информацию о вышивальной машине при первоначальной настройке программы управления вышивкой (Подробнее методику первоначальной настройки см. раздел “3.2 Изменения настроек машины”.)

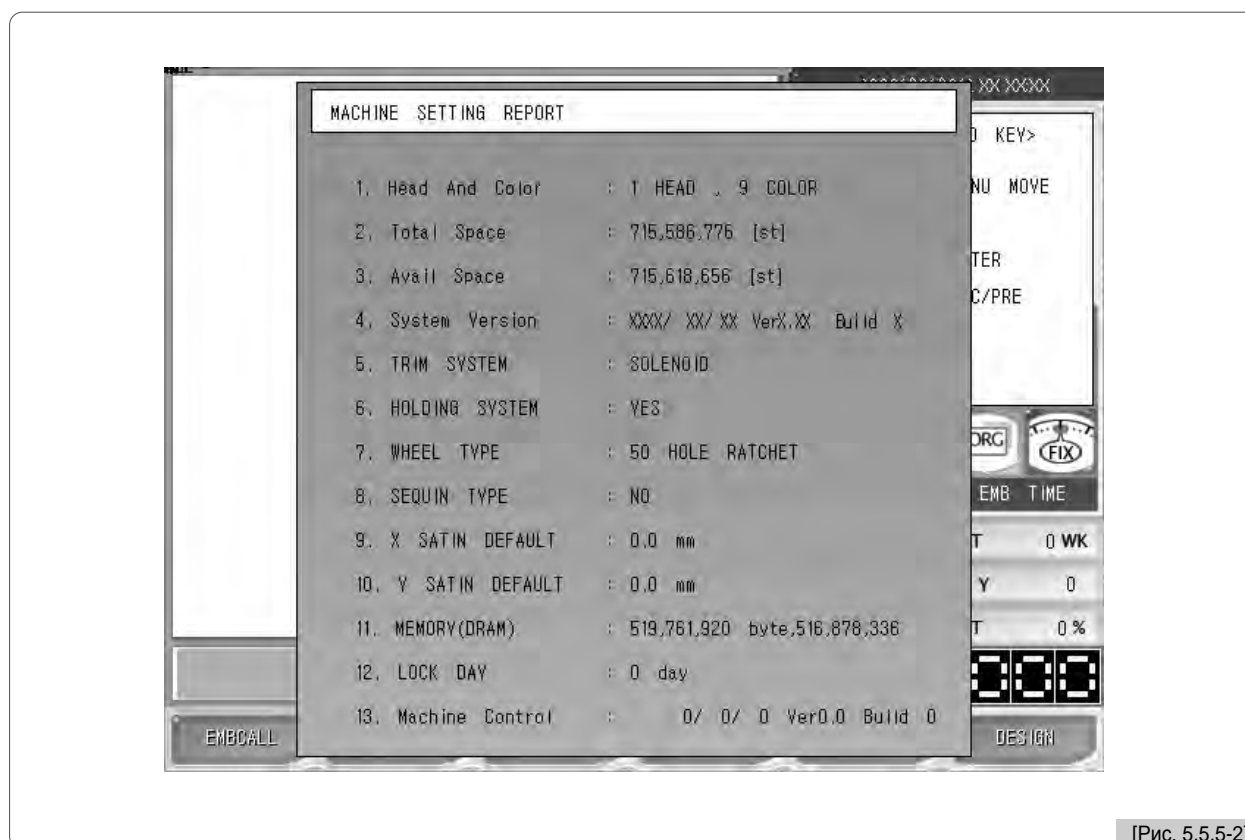

### (3) Проверка работы машины

Назначение этой функции - возможность проверить надлежащую работу вышивальной машины по частям. Содержимое <Рис. 5.5.5-3> появится при нажатии кнопки проверки работы на <Рис. 5.5.5-1>.

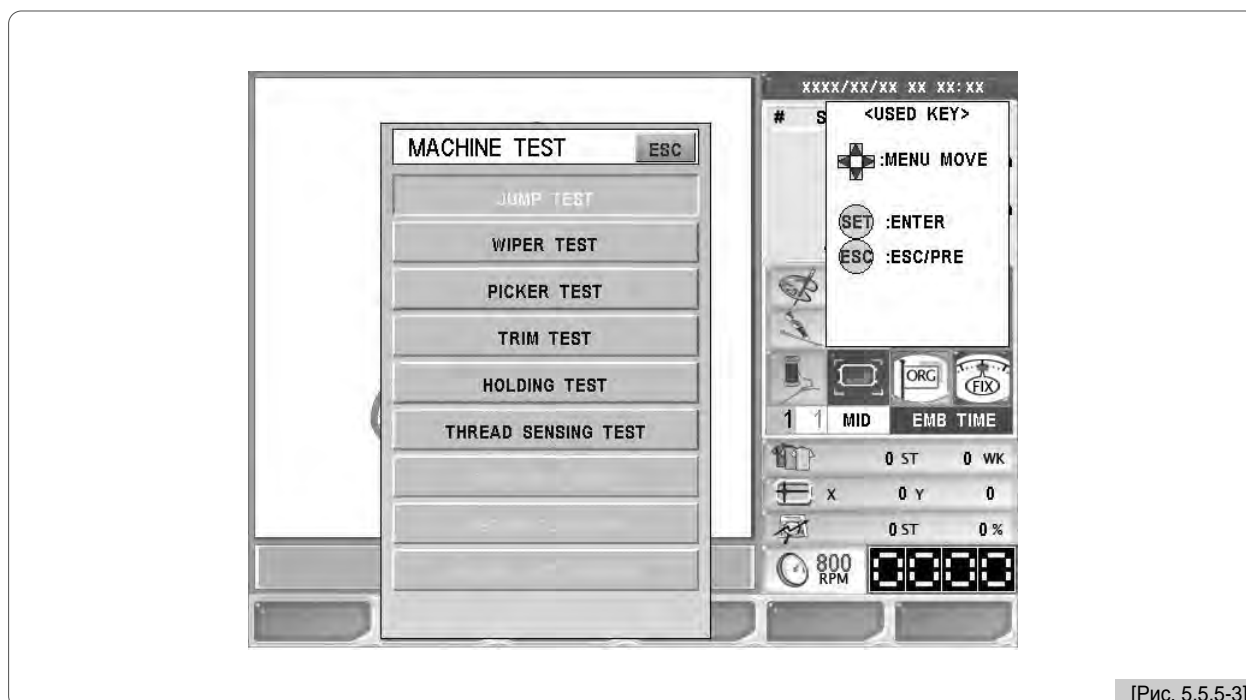

[Рис. 5.5.5-3]

- JUMP TEST : Проверяет, нормально ли работает прыжковый соленоид.
- WIPER TEST : Проверяет, нормально ли работает соленоид приспособления для удаления остатков нити.
- PICKER TEST : Проверяет, нормально ли работает соленоид пикера (захватного устр-ва).
- TRIM TEST : Проверяет, нормально ли работает соленоид обрезки.
- HOLDING TEST : Проверяет движение удерживающего соленоида.
- THREAD SENSING TEST : Проверяет движение датчика верхней нити.
- THD HOLD TEST : Проверяет движение соленоида нитедержателя верхней нити.
- SEQUIN FEED RUN : Проверяет движение устр-ва для нанесения блёсток.
- SEQUIN LIFT UP/DOWN : Проверяет движение при перемещении вверх/вниз устр-ва для нанесения блёсток.

#### ① Проверка прыжка

Используйте кнопки перемещения по меню на <Рис. 5.5.5-3> для выбора Jump Test и нажмите После этого прыжковый соленоид, прикрепленный к каждой головке проработает в течение прикл. 0,5 секунды.

#### ② Проверка приспособления для удаления остатков нити

Используйте кнопки перемещения по меню на <Рис. 5.5.5-3> для выбора Wiper Test и нажмите Когда выключатель головки находится во включенном состоянии, соленоид приспособления для удаления остатков нити проработает в течение прикл. 0,5 секунды.

③ Проверка пикера

Используйте кнопки перемещения по меню на <Рис. 5.5.5-3>, выберите Picker Test и нажмите . После этого соленоид пикера (захватного устр-ва) проработает в течение прибл. 0,5 секунды.

④ Проверка обрезки

Используйте кнопки перемещения по меню на <Рис. 5.5.5-3>, выберите Trimming Test и нажмите .

После этого удерживающий соленоид, закрепленный на главном валу для корректировки стопорного механизма проработает в течение прибл. 0,5 секунды.

⑤ Проверка удерживания

Используйте кнопки перемещения по меню на <Рис. 5.5.5-3>, выберите Holding Test и нажмите . После этого соленоид обрезки, закрепленный на обрезном кулачке проработает в течение прибл. 0,5 секунды.

⑥ Проверка распознавания нити

Используйте кнопки перемещения по меню на <Рис. 5.5.5-3>, выберите thread sensing test, и нажмите . Затем, когда выключатель головки включен, будет работать датчик обрыва нити на регулировочной пластине нитенатяжения головки. При этом лампа той головки, где есть соприкосновение с пластиной и с пружиной распознавания нити, будет мигать, а лампа головки, где отсутствует соприкосновение с пластиной и с пружиной распознавания нити будет в выключенном состоянии.

⑦ Проверка держателя

Используйте кнопки перемещения по меню на <Рис. 5.5.5-3> для выбора thd hold test и нажмите . После этого удерживающий соленоид верхней нити, находящийся над игловодителем, проработает в течение прибл. 0,5 секунды.

※ Это применимо к мостового типа одноголовочным серии E

⑧ Проверка работы устр-ва для нанесения блёсток

Используйте кнопки перемещения по меню на <Рис. 5.5.5-3> для выбора Sequin Feed Run и нажмите . После этого двигатель подачи устр-ва для нанесения блёсток выполнит подачу в соответствии с установленной величиной.  
※ Меню активируется только тогда, когда предварительно была выполнена (дополнительная) настройка устр-ва для нанесения блёсток.

⑨ Перемещение вверх/вниз устр-ва для нанесения блёсток

Используйте кнопки перемещения по меню для выбора Sequin Lift Up/Down и нажмите . После этого двигатель подачи устр-ва для нанесения блёсток выполнит подачу в соответствии с установленной величиной.  
※ Меню активируется только тогда, когда предварительно была выполнена (дополнительная) настройка устр-ва для нанесения блёсток.

#### (4) Исходное положение рамки

При нажатии кнопки исходного положения рамки на <Рис. 5.5.5-1>, рамка автоматически будет смещена в исходное положение. Другими словами, если смотреть на швейную машину спереди, рамка переместится в крайнее левое и максимально переднее положение для того, чтобы найти исходную точку, затем она переместится в противоположное положение для того, чтобы найти лимиты по осям X,Y. Когда все положения будут найдены, рамка будет установлена в то место, когда функция активировалась. Во время выполнения функции, если нажать ORG/ESC появится окно сообщения, спрашивающее, следует ли остановить движение рамки. Если вы захотите остановить движение рамки, нажмите CANCEL

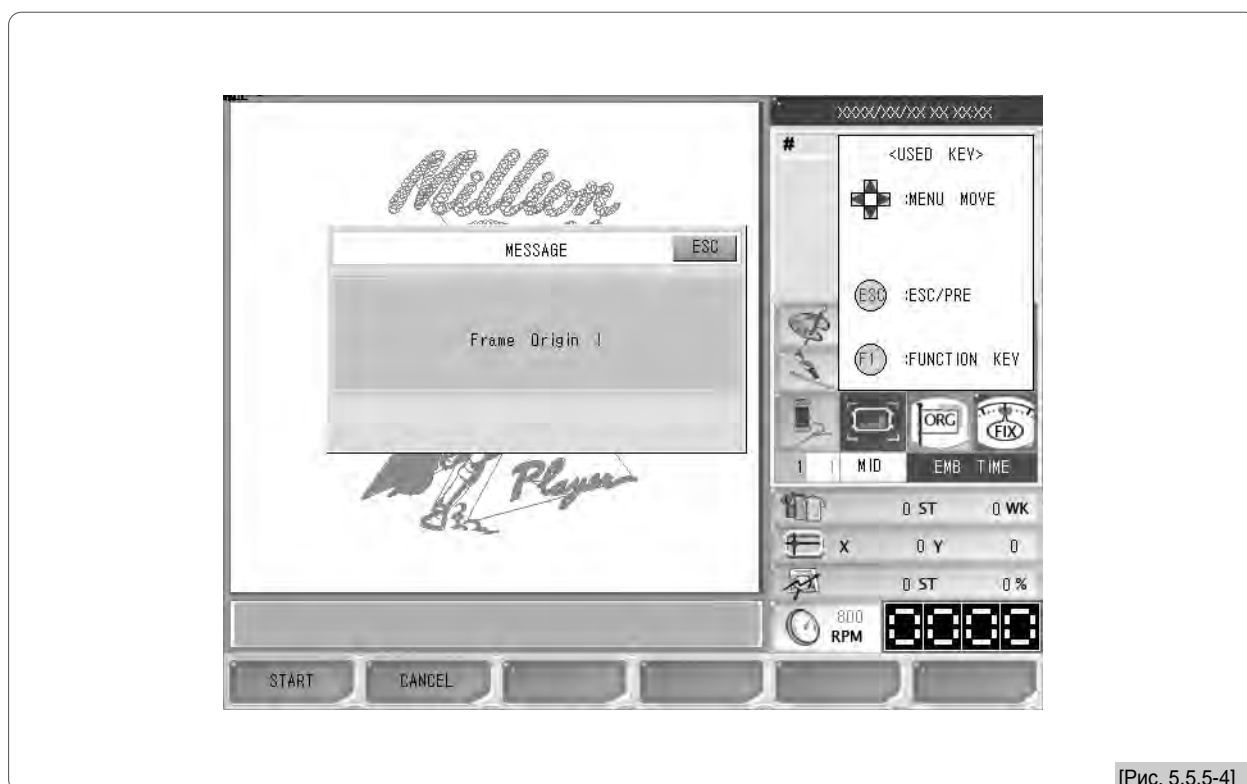

[Рис. 5.5.5-4]

#### [Предупреждение]

В связи с тем, что рамка будет максимально перемещаться в пределах осей X,Y, если какие-то объекты были на столе и окажутся на ее пути, это может повредить рамку. В связи с этим, убедитесь в том, чтобы во время вышивки на пути рамки на столе не было никаких предметов.

## (5) Информация по ошибкам

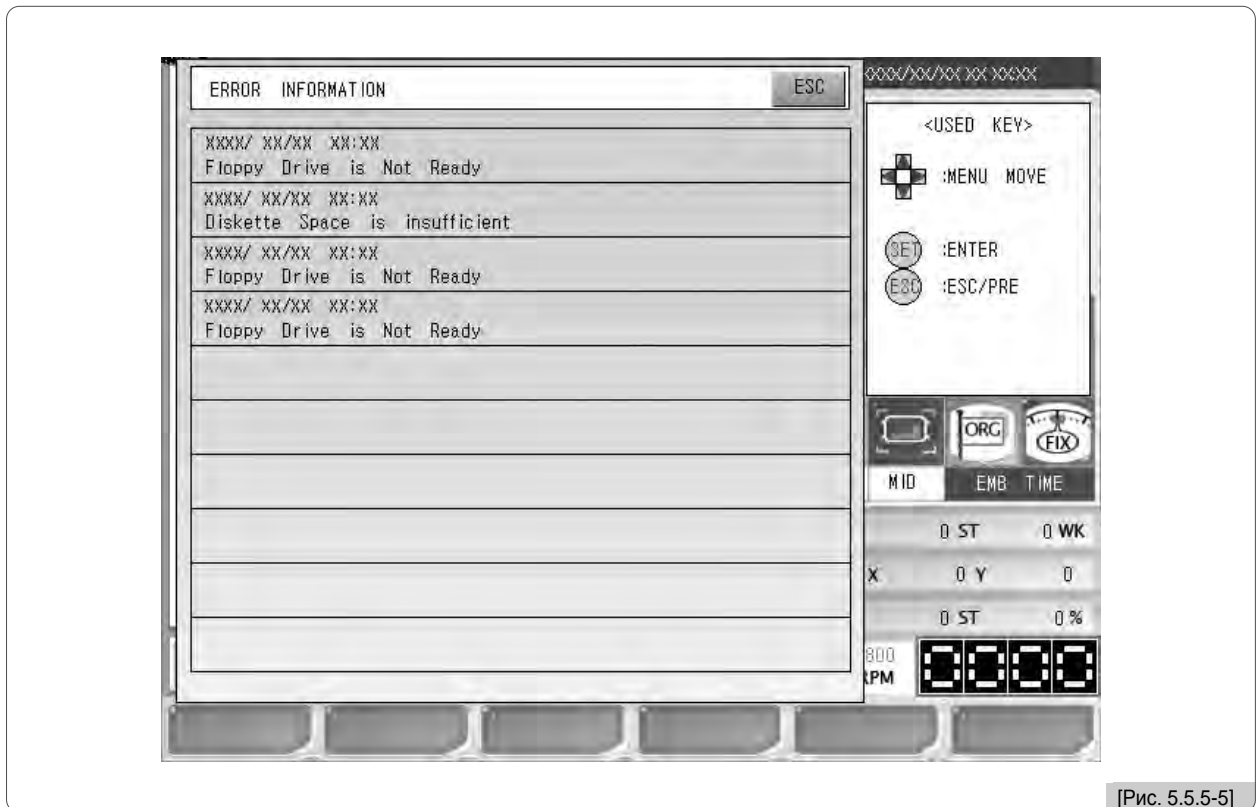

В системе SWF возможно сохранение до 10 сообщений-отчетов об ошибках, произошедших во время работы. Данная функция отображает детали ошибок, сохраненных в системной памяти SWF. Чтение детальной информации об ошибках облегчает обнаружение причин, которые привели к их возникновению.

## (6) Информация об обрыве нити

Данная функция предназначена для отображения числа обнаруженных нитей

## (7) Инициализация памяти

Данная функция предназначена для инициализирования сохраненных дизайнов вышивки.

## 5.6.0 Эксплуатационная готовность (Ready)



-Данная функция предназначена для проверки состояния готовности машины к выполнению вышивки до начала работы. Есть пять функций, включающие рабочее положение

Нажмите **[F5] READY** Supplementary Work (Вспомогательная Работа) в главном меню, после чего, как видно на <Рис. 5.6.0-1>, появятся подменю.

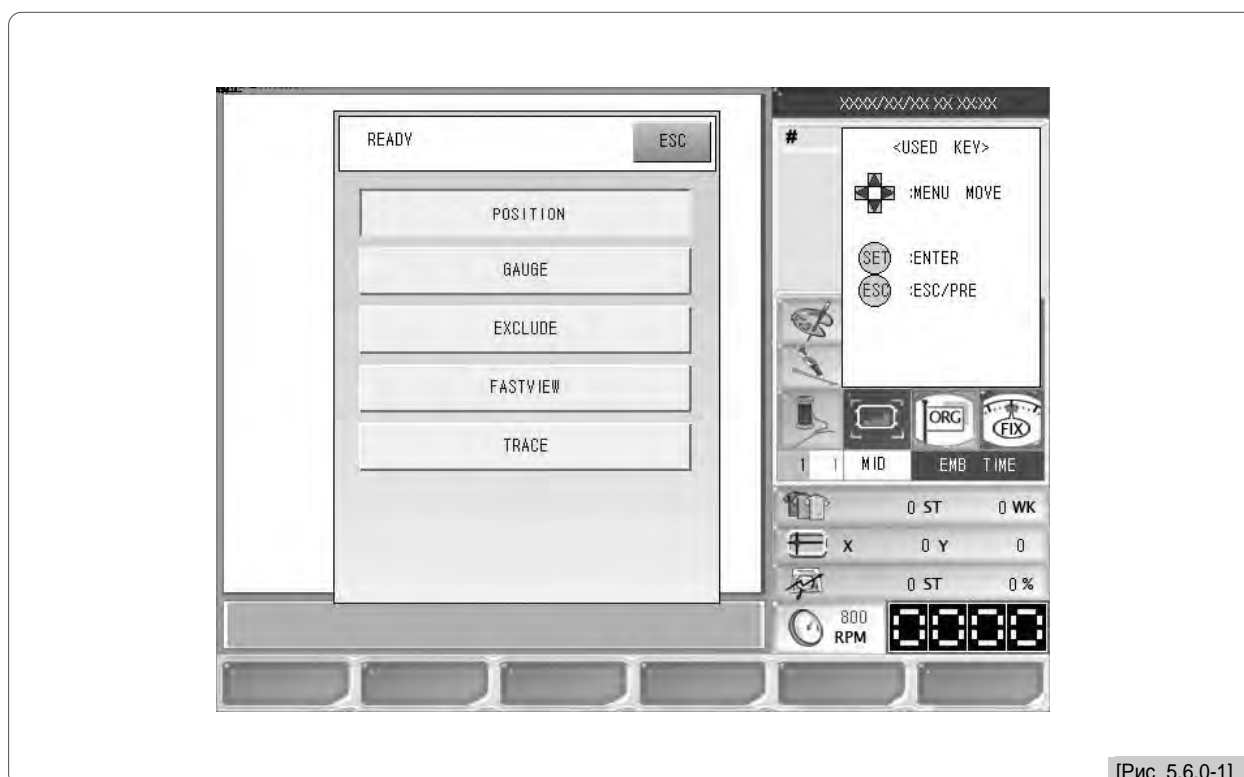

[Рис. 5.6.0-1]

- **Position (Положение):** Показывает, соприкасается ли вызванный дизайн с пределами осей X, Y без фактического выполнения операции вышивки.
- **Gauge (Размер):** Автоматически генерирует размеры для внешней контурной линии вышивки согласно значениям, заданным в "14. Расстояние между внешней контурной линией вышивки и мерной линией" под "Embroidery parameter setting" ("Настройкой параметров вышивки")
- **Exclude (Исключить/Изъять):** Используется для вышивки внешней контурной линии вызванного дизайна
- **Fastview (Быстрый просмотр):** Фактически показывает работу по вышивке для каждого стежка для того, чтобы по сути была возможность просмотра развития дизайна или состояния цветовых изменений.
- **Trace (трассировка/отслеживание):** В течение короткого периода времени проверяет, не выдвинулась ли рамка за пределы осей X, Y, если работа с вышивкой начинается с текущего положения рамки.

### 5.6.1 Установка позиции

Данная функция предназначена для установки желаемой позиции для начала вышивки.

- 1 Выберите рабочее положение на <Рис. 5.6.0-1>, после чего появится <Рис. 5.6.1-1>.

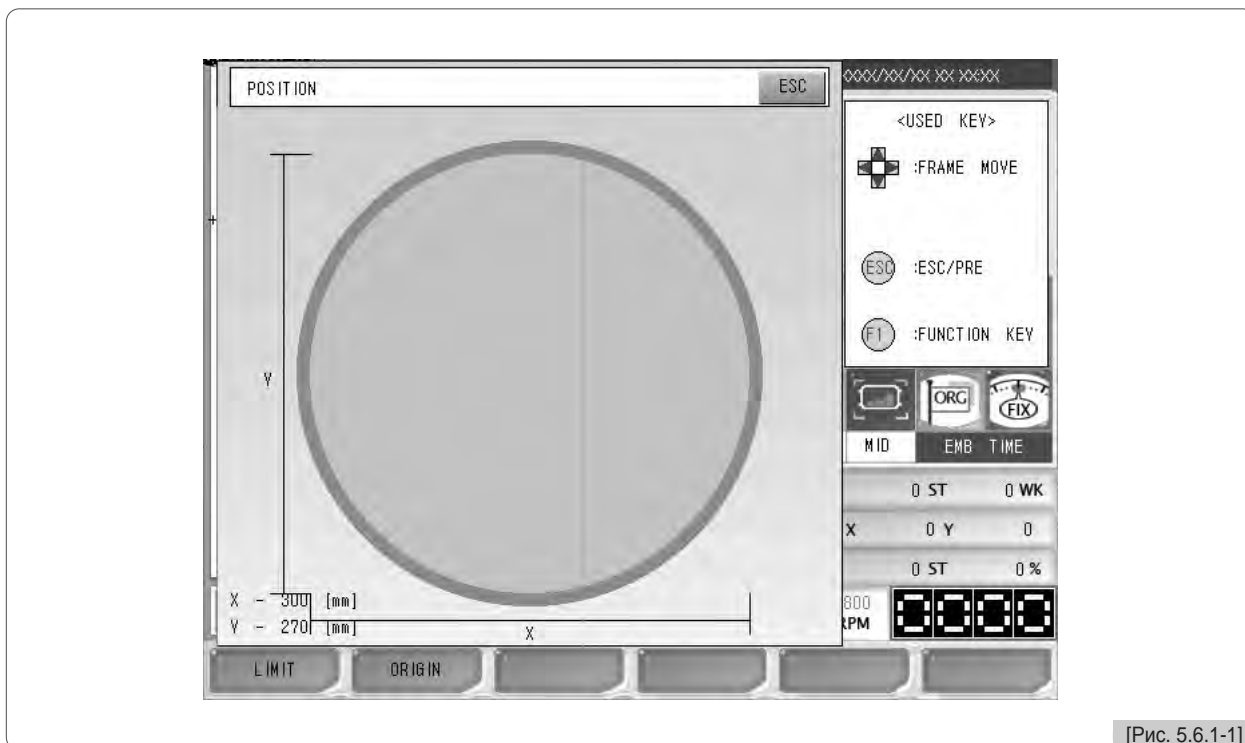

- 2 Пунктирные линии в пределах рамки на <Рис. 5.6.1-1> - это размеры по горизонтали и вертикали. Значок плюса (+) внутри пунктирных линий указывает на точку начала вышивки и на то положение рамки, при котором текущий (используемый) игловодитель начнет вышивку.
- 3 При нажатии на нужное положение в пределах рамки, дизайн вышивки перемещается в это положение. Если в этих пунктирных линиях есть красная часть, которая указывает на дизайн, во время вышивки будут возникать ошибки с пределами осей X, Y. Поэтому убедитесь в том, что вы выбрали такое положение, при котором в рамке находятся целые пунктирные линии.

#### [ Предупреждение ]

Когда основное питание отключено и рамку толкают вручную, ее исходное положение изменится. Помимо этого, когда исходное положение рамки изменено, функция рабочего положения не будет надлежащим образом работать. (По исходному положению рамки подробнее см. "5.5.5 (4) Исходное положение рамки.")

## 5.6.2 Калибр/размер

Данная функция предназначена для автоматического создания калибра/размера контурной (внешней) линии дизайна.



- ① Используя кнопки перемещения по меню на <Рис. 5.6.0-1>, выберите размер и нажмите **SE1**. После этого появится <Рис. 5.6.2-1>

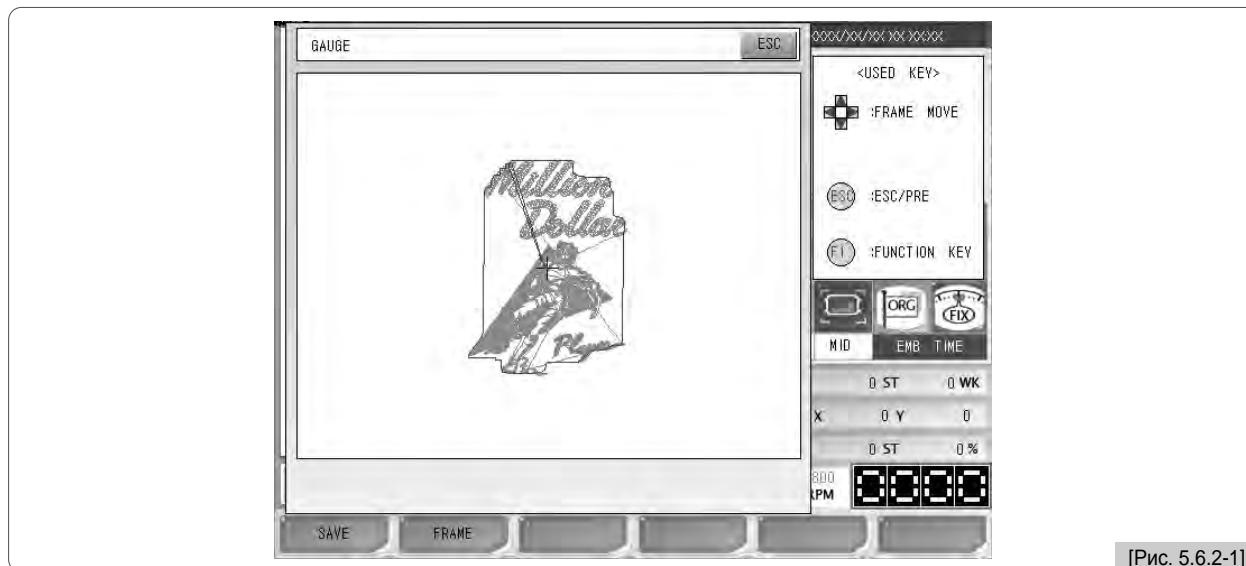

[Рис. 5.6.2-1]

- ② Нажмите **F1 SAVE** на <Рис. 5.6.2-1>, и, как видно на <Рис. 5.6.2-2>, появится меню для дизайна. Выберите участок/блок для сохранения дизайна и нажмите **F1 COPY**, дизайн будет сохранен в памяти. Для отмены сохранения, нажмите **F2 CANCEL**.

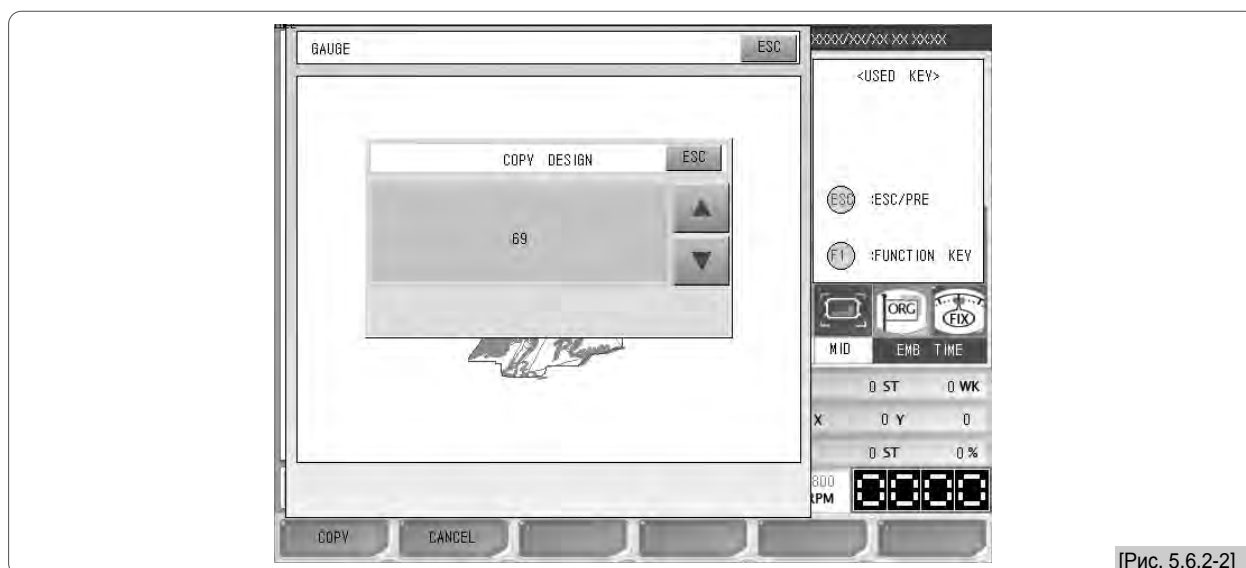

[Рис. 5.6.2-2]

### [Примечание]

Можно задать расстояние между вызванным дизайном и мерной линией "14. Метод оптимизации/ Расстояние между контуром дизайна и калибром (мерной линией)" раздел 5.4.2 Настройки параметров EMB (вышивки)

**F2 FRAME** на <Рис. 5.6.2-1> - функция, предназначенная для проверки того, выходит ли мерная линия за пределы рамки, путем перемещения рамки вдоль, по мерной линии.



### 5.6.3 Искл​ючить

Данная функция предназначена для вышивки контура вызванного дизайна.

① Используйте кнопки перемещения по меню на <Рис. 5.6.0-1> для выбора контура и нажмите **SET** После этого появится <Рис. 5.6.3-1>.

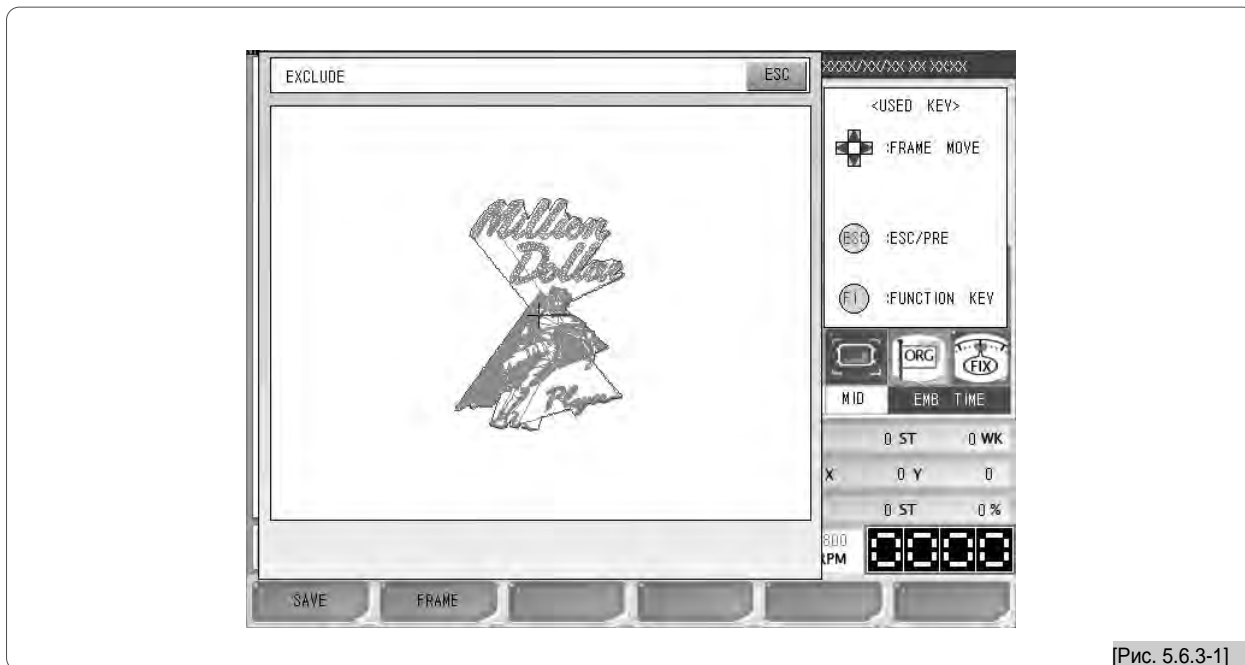

② Нажмите **F1 SAVE** на <Рис. 5.6.3-1>, после чего появится меню для сохранения дизайна, см. <Рис. 5.6.3-2>.

Выберите участок/блок для сохранения дизайна и нажмите **F1 COPY** После этого, дизайн будет сохранен в памяти. Для отмены сохранения, нажмите **F2 CANCEL**.

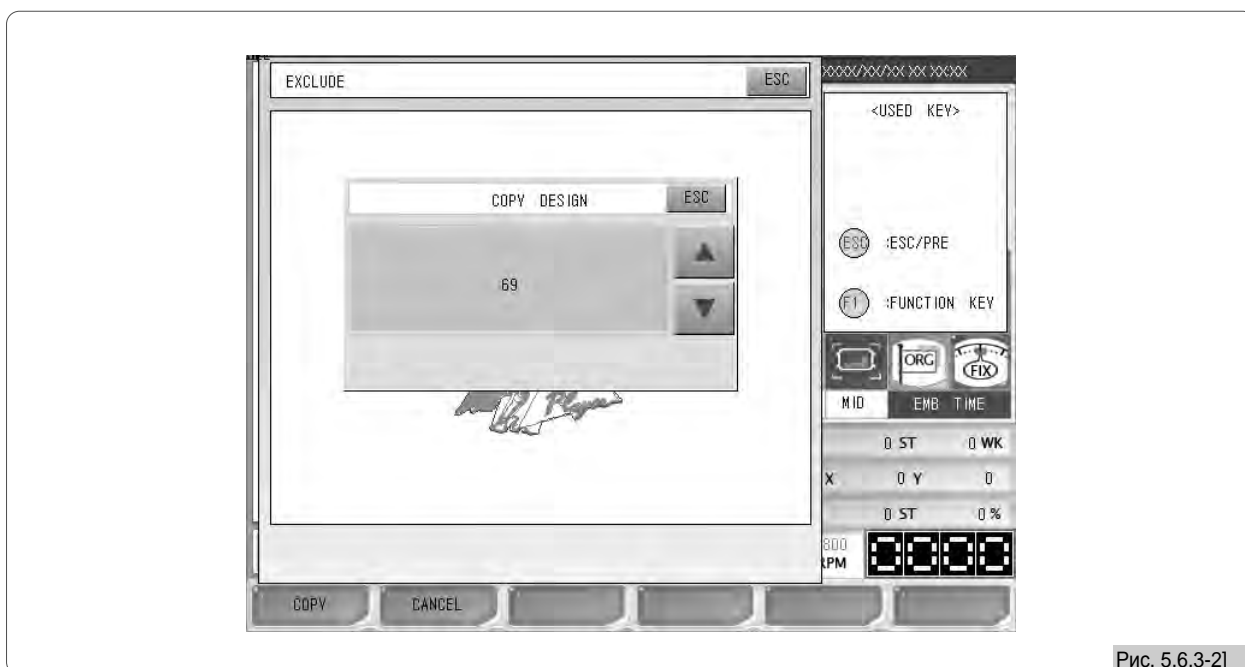

**F2 FRAME** на <Рис. 5.6.3-1> - функция, предназначенная для проверки того, выходит ли рамка за пределы контура (контурной линии), путем перемещения рамки вдоль, по контуру.

### 5.6.4 Быстрый просмотр

Назначение данной функции - возможность виртуального (гипотетического) просмотра операции по вышивке для выбранного дизайна. Подменю включают: цвет, 100 стежков, 1000 стежков, медленный просмотр и быстрый просмотр (color, 100 stitches, 1000 stitches, slow view, fast view).

На <Рис. 5.6.4-1> показан экран, появляющийся при нажатии “Отслеживания” (FASTVIEW?) на <Рис. 5.6.0-1>.

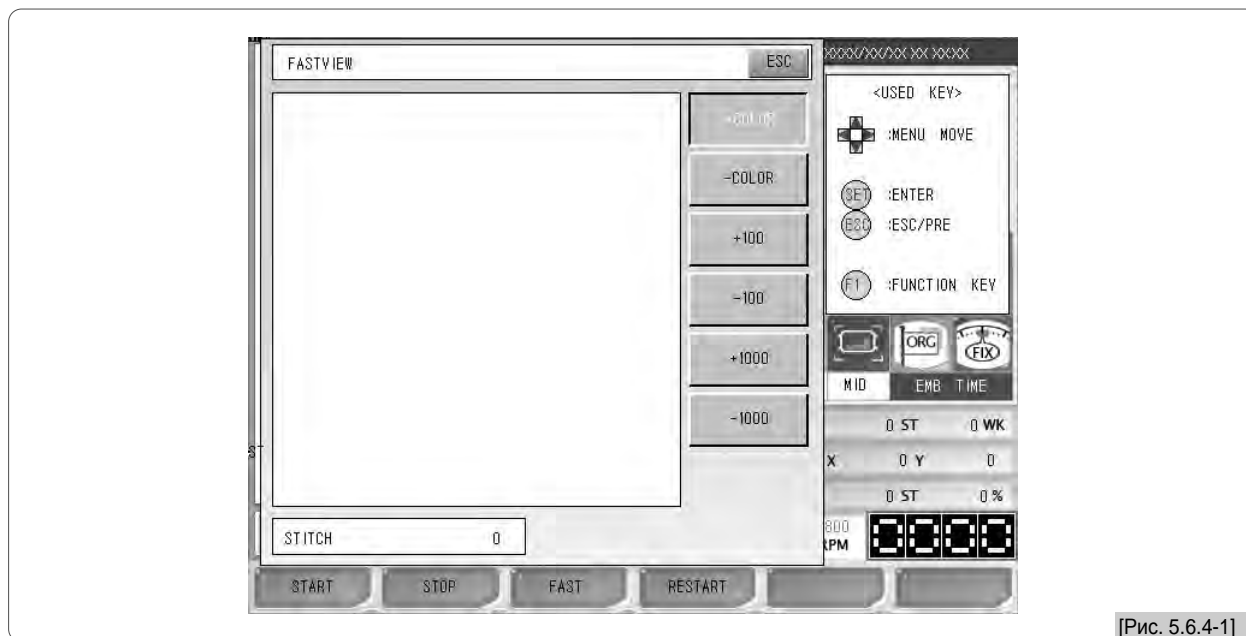

[Рис. 5.6.4-1]

Как видно на <Рис. 5.6.4-2>, работа по вышивке для выбранного дизайна отображается по одному стежку за раз. Таким образом, это демонстрирует процедуры, в результате которых формируется весь дизайн целиком.

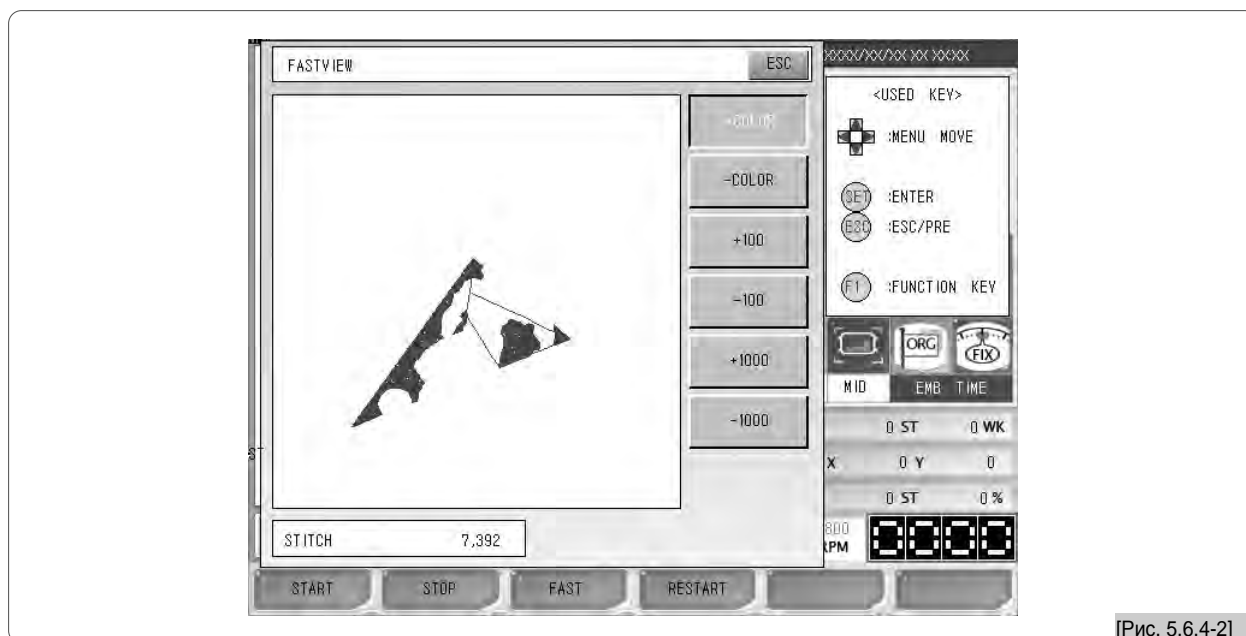

[Рис. 5.6.4-2]

■ Ниже приводится описание для каждой кнопки

 : Завершает выполнение функции отслеживания (трассировки).

 + Цвет: Показывает стежки в плане увеличения до следующего цвета

 - Цвет: Показывает стежки в плане убывания до предыдущего цвета.

 + 100 : Показывает, как выглядит дизайн каждый раз после добавления 100 стежков.

 - 100 : Показывает, как выглядит дизайн каждый раз после убавления 100 стежков.

 + 1000 : Показывает, как выглядит дизайн каждый раз после добавления 1000 стежков.

 - 1000 : Показывает, как выглядит дизайн каждый раз после убавления 1000 стежков.

 **F1 START** : Нажмите эту кнопку после выбора вами High speed или Low speed (Высокой или Низкой скорости) и тогда на экране виртуально начнется выполнение работы по вышивке.

 **F2 STOP** : Если она нажата, это прекращает работу по показу на стадии рисования.

 **F3 FAST** : Меняет скорость вышивки дизайна на экране с быстрой на медленную. Например, если на этой кнопке видна надпись Fast, это означает, что сейчас установлена медленная скорость. Далее, после нажатия на кнопку и соответственно, установления высокой скорости, название кнопки само поменяется на Slow. Это служит показателем того, что задана высокая скорость. То есть, если опять нажать на кнопку, на ней опять появится Fast, и медленный режим опять будет возвращен.

 **F4 RESTART** : Инициализирует экран, где выполняется виртуальная вышивка.

### Пример

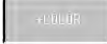
На приводимых ниже экранах показана вышивка по цвету, после нажатия  для участка #35

Этот дизайн содержит в себе 17 кодов изменения цвета. На экранах, которые следуют далее, показано 9 шагов работы по вышивке.

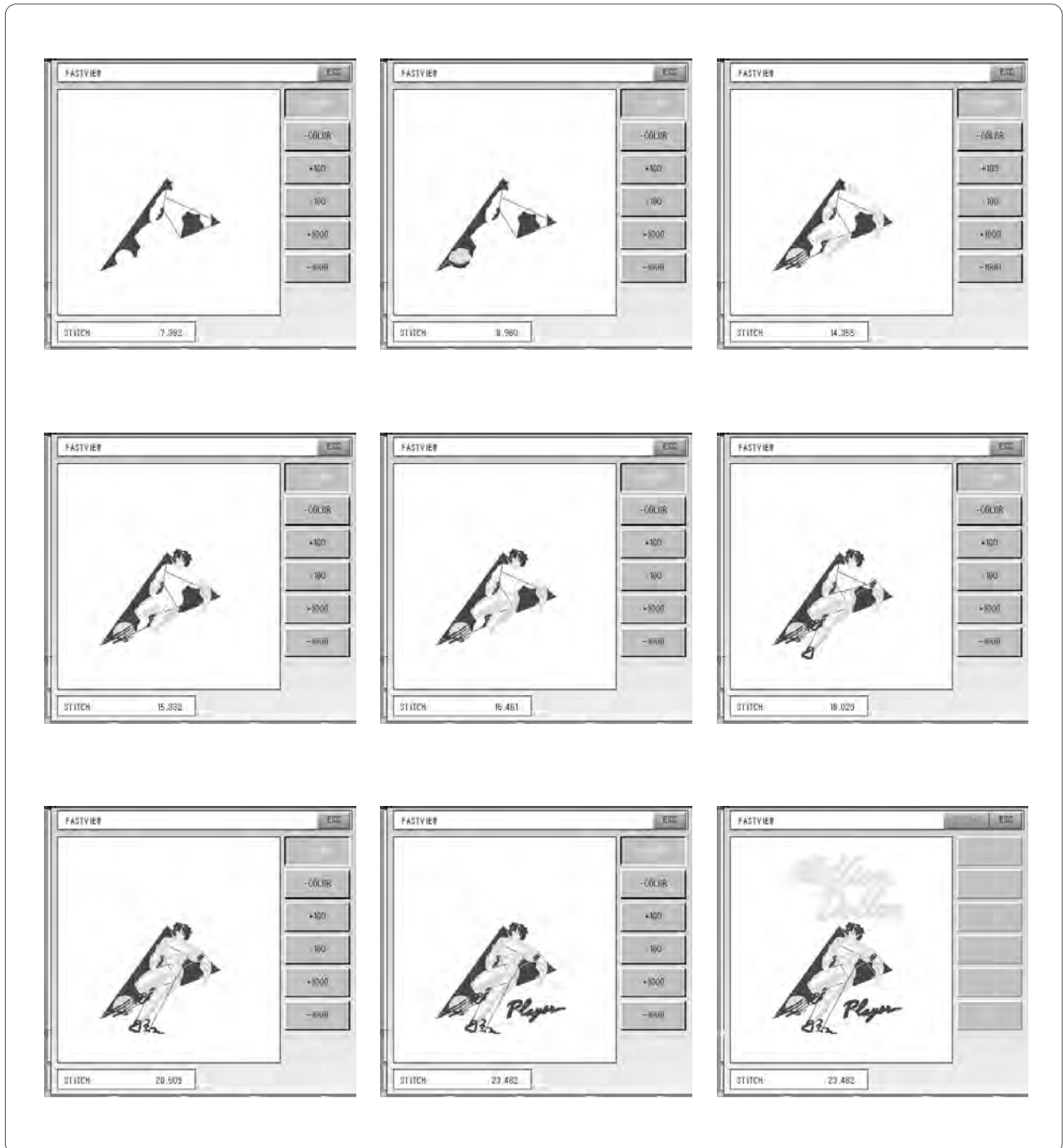

### 5.6.5 Отслеживание (трассировка)

- ① Назначение данной функции - выполнить быструю проверку, не выступает ли дизайн из-за своих размеров за пределы границ по осям X, Y, в случае, если вышивка выбранного дизайна начинается с текущего положения рамки.

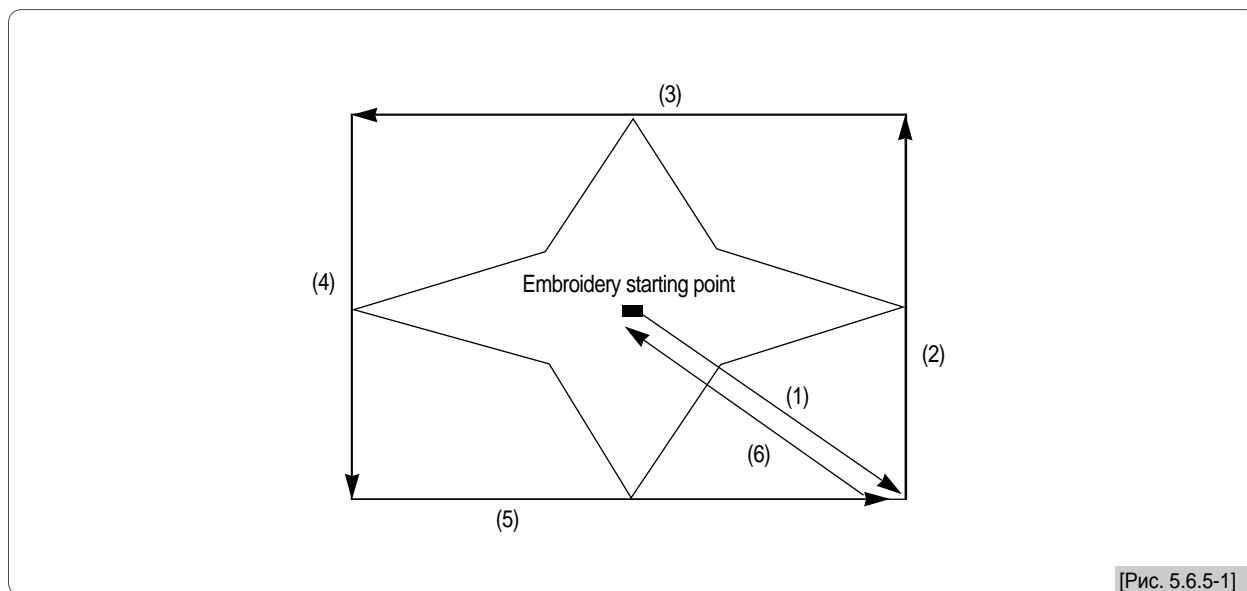

- ② Стрелки на <Рис. 5.6.5-1> показывают траекторию, по которой подается рамка. В то время, когда рамка быстро перемещается между наибольшим и наименьшим диапазонами дальности по осям X, Y, функция проверяет, не выступает ли дизайн за пределы границ рамки. Если это так, то работа рамки будет приостановлена и на экран будет выведено сообщение об ошибке “Frame Limit Error” (ошибка границ рамки).

## 5.7.0 Дизайн



- Меню дизайна поддерживает функции последовательной работы и редактирования дизайна.

<Рис. 5.7.0-1> появится, когда **F6 DESIGN** будет нажато в меню основных функций.

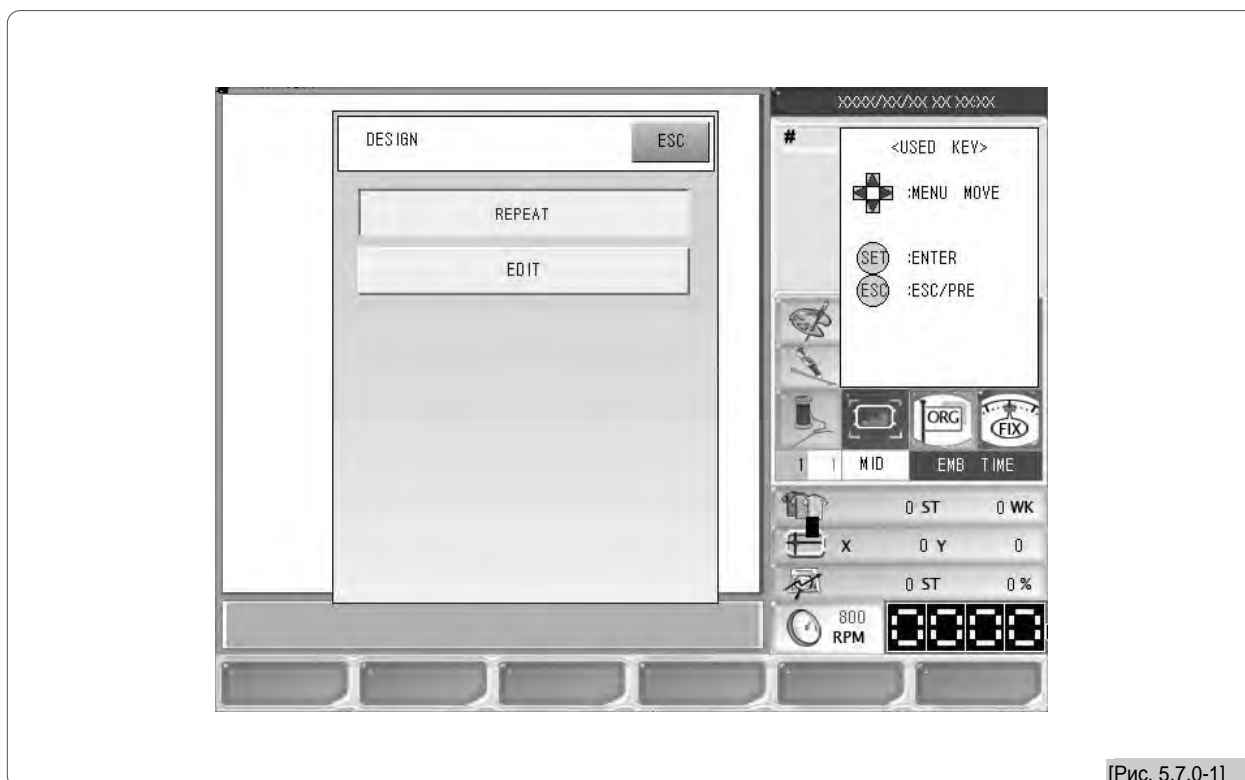

[Рис. 5.7.0-1]

- Repeat (Повтор): Последовательно используются те же самые дизайны вышивки
- Edit : Используется для редактирования дизайнов.

### [ Примечание ]

В случае, если это Eclipse серии А, в меню также включается функция 'Lettering' (буквенные обозначения). Эта функция используется для редактирования последовательностей символов.

### 5.7.1 Повтор

Данная функция предназначена для последовательной вышивки одиночных или разных дизайнов в пределах одной рамки единовременно.

Содержимое <Рис. 5.7.1-1> появляется при выборе последовательной работы (REPEAT) на <Рис. 5.7.0-1>.

(Прим. переводчика: судя по всему, одни и те же термины, написанные на кнопках, в этой инструкции постоянно по-разному переводятся, например, речь идет явно о функции REPEAT с прошлой страницы, но уже на этой странице они пишут Consecutive Work или, например, функция Trace с рисунка 5.6.0-1 в дальнейшем ВНЕЗАПНО переводится уже как Route Check.

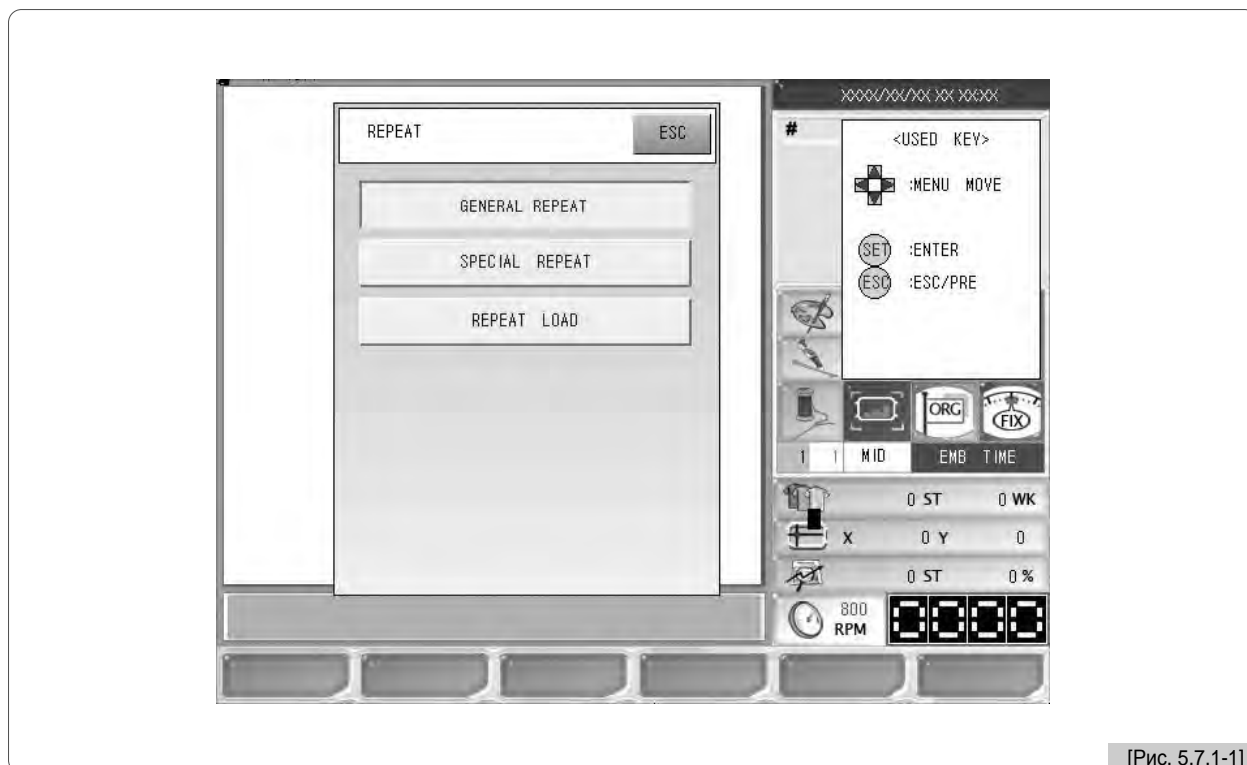

[Рис. 5.7.1-1]

- General Repeat (Общий Повтор): Может вышивать отдельный дизайн, последовательно вызываемый до 99 раз горизонтально и вертикально.
- Special Repeat (Специальный Повтор): Вызывает разные дизайны, сохраненные в памяти с поддержкой последовательной работы до 64 раз. Угол, реверс по оси X, увеличение, уменьшение и другие различные варианты редактирования можно свободно выполнять.
- Repeat Load (Повторная загрузка) : Выполняет вызов рабочей последовательности, сохраненной в памяти

### (1) Общий Повтор

Назначение данной функции - многократное повторное вышивание одного дизайна по осям X и Y.

<Рис. 5.7.1-2> появится при выборе General Repeat на <Рис. 5.7.1-1>.

Используя клавишу перемещения по меню, нажмите **SET** для выбора. Для отказа от этой установки, нажмите **ESC**.

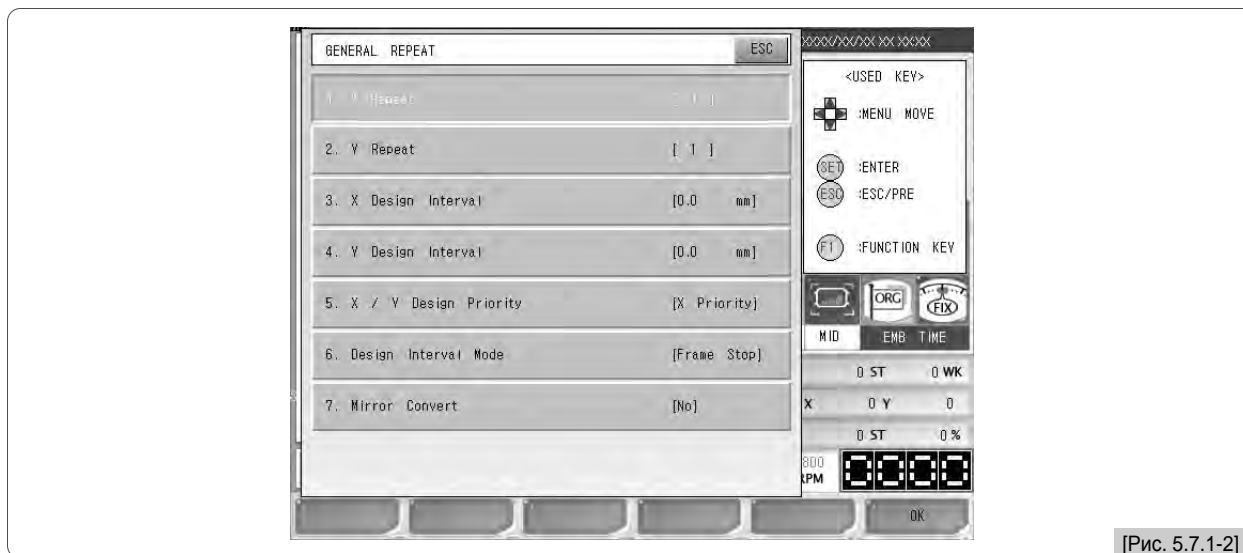

[Рис. 5.7.1-2]

- ① X Repeat (Повтор X): Задаёт число повторов по оси X. Диапазон возможных настроек повтора от 1 до 99 раз.
- ② Y Repeat (Повтор Y): Задаёт число повторов по оси Y. Диапазон возможных настроек повтора от 1 до 99 раз.

[ Примечание ]

Диапазон настроек повтора [(частота повторения X) × (частота повторения Y)] будет менее 99.

- ③ X Design Interval (интервал дизайна X): Как видно из рисунков ниже, он настраивает расстояния между исходными точками повторяемого дизайна по оси X. Значки перемещения (+ / -) определяют направление повтора.

- + : Повтор идет в правом направлении
- - : Повтор идет в левом направлении

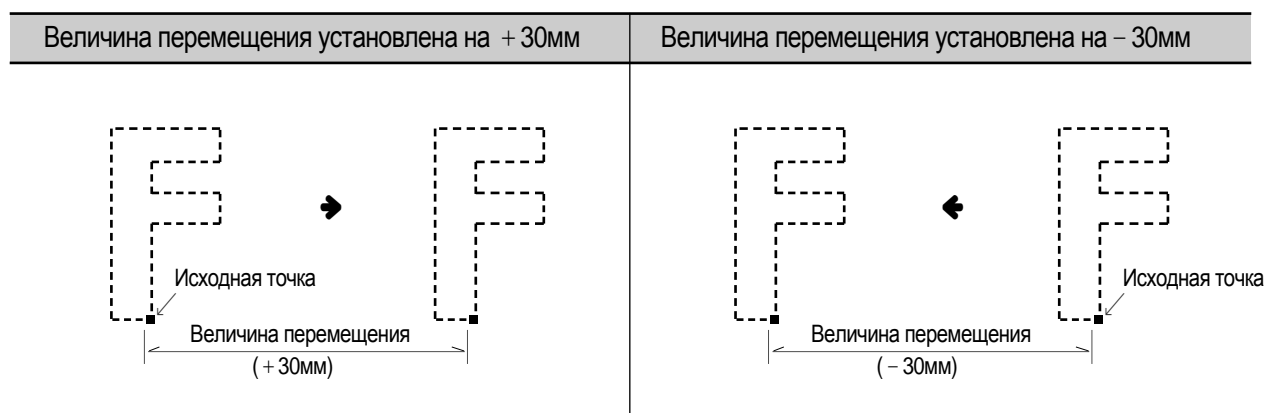



④ Y Design Interval (интервал дизайна Y): Как видно из рисунков ниже, он настраивает расстояния между исходными точками повторяемого дизайна по оси Y. Значки перемещения (+/-) определяют направление повтора.

- ┌ + : Повтор идет в правом направлении
- ┌ - : Повтор идет в левом направлении

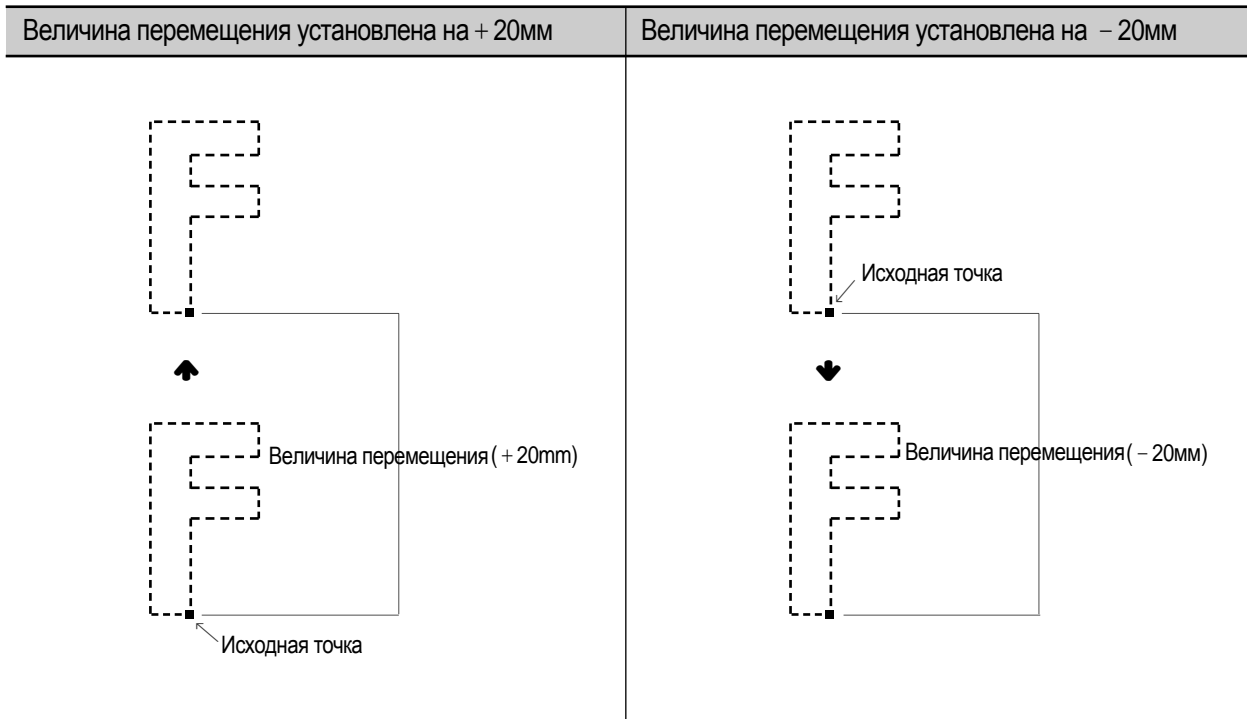

⑤ X/Y Design Priority (Приоритет дизайна X/Y): Определяет приоритетность направлений X или Y.

На <Рис. 5.7.1-3> приоритетно направление X. На <Рис. 5.7.1-4> приоритетно направление Y.

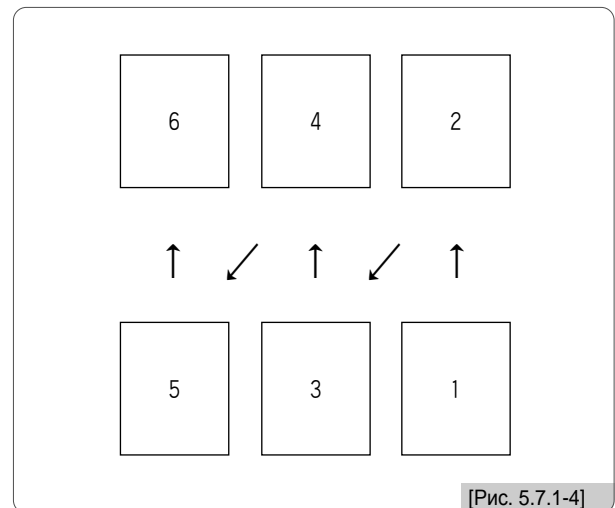
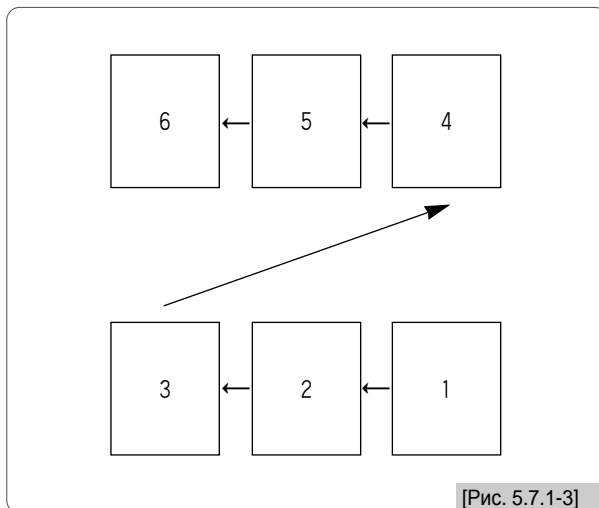

⑥ Design Interval Mode (Режим интервала дизайна): Данная функция настраивает метод перехода между повторяемыми дизайнами.

- ┌ Код останова: Переходит к позиции следующего дизайна и останавливается.
- ┌ Код прыжка: Переходит к позиции следующего дизайна и автоматически начинает работу.

⑦ Mirror Convert (преобразование путем зеркального отражения): Данная функция устанавливает такой вид дизайна, который будет представлять собой отражение этого дизайна в зеркале

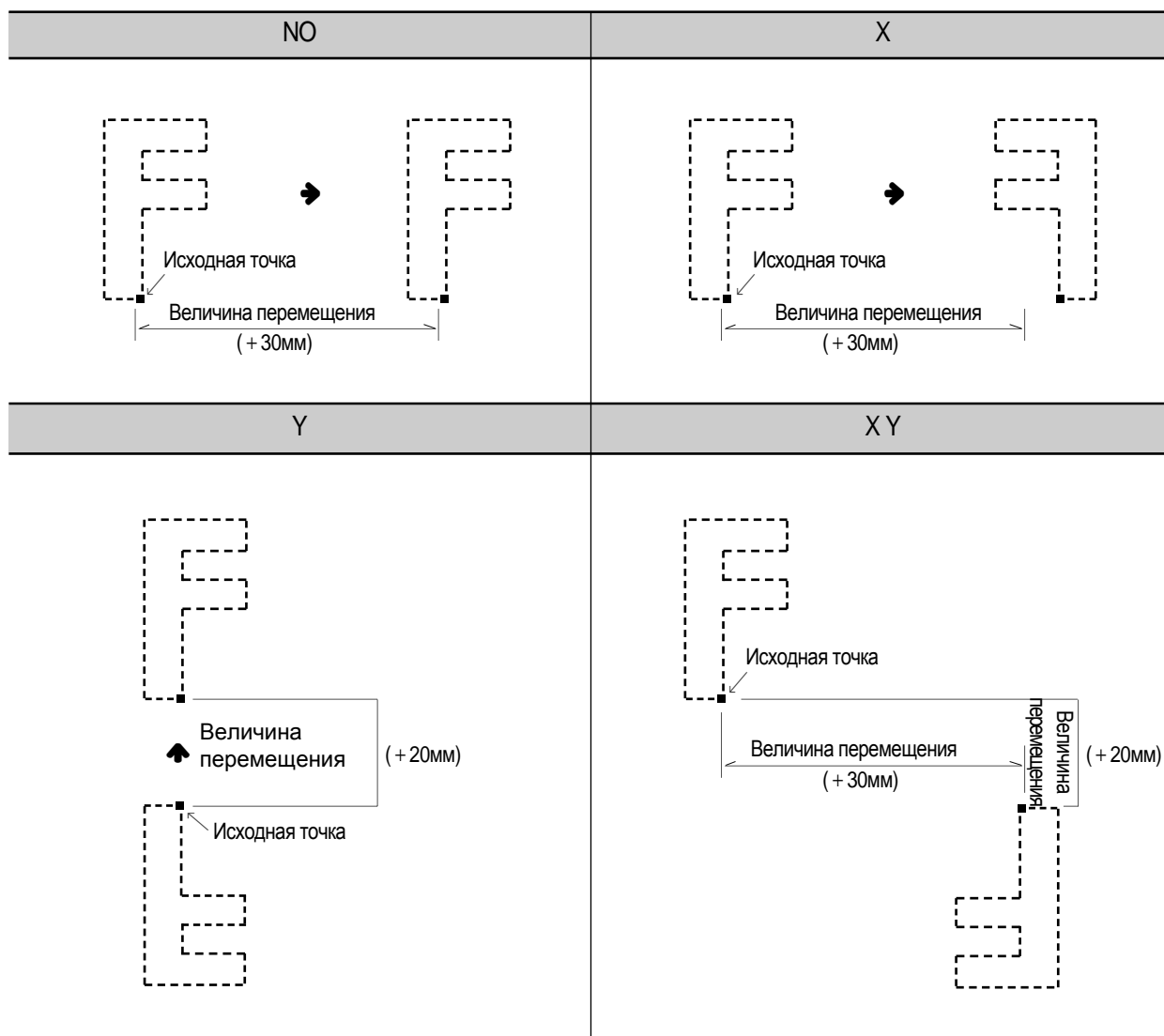

При вводе приведенных ниже значений будут выполняться следующие настройки:

Значение	Настройка
0	НЕТ
1	X
2	Y
3	X_Y

**[Упражнение 5.7.1-1] Вызвать дизайн No. 35, после чего выполнить следующую рабочую последовательность**

- Повторить по оси X: 3
- Повторить по оси Y: 3
- Интервал по оси X: 200мм
- Интервал по оси Y: – 200мм
- Приоритет дизайна X/Y: сначала Y
- Метод перемещения дизайна: Код прыжка
- Эффект реверсирования: Нормальный
- Способ сохранения: Сохранение данных

1) Вызов дизайна No. 35.

(Для этого см. раздел “5.2 Design Call”).

2) Нажмите **F6 DESIGN** в меню основных функций, выберите последовательную работу (скорее всего подразумевается REPEAT), после чего появится [Рис. 5.7.1-1]. Если выбрано GENERAL REPEAT, появится [Рис. 5.7.1-2] соответственно.

3) Нажмит “1. X Repeat” (Повтор)

Появится содержимое <Рис. 5.7.1-5> для возможности настройки.

4) С помощью цифровых клавиш нажмите “3”, затем нажмите **SET**.

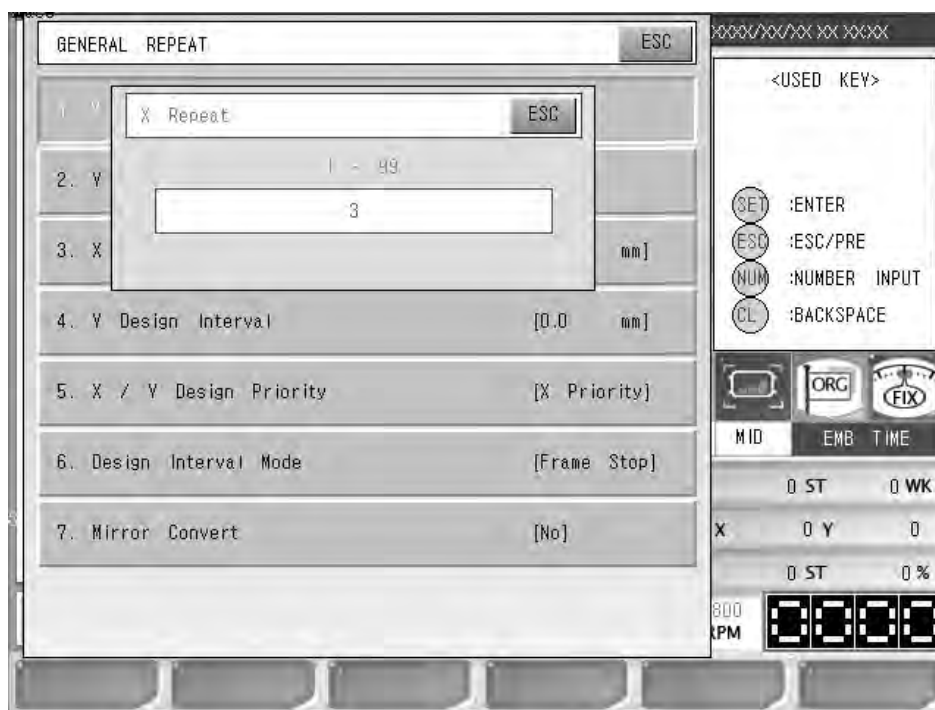

[Рис. 5.7.1-5]

5 Нажмите “2. Y Repeat” (Повтор)

Появится содержимое <Рис. 5.7.1-6> для возможности настройки

6 С помощью цифровых клавиш нажмите “3”, затем нажмите .

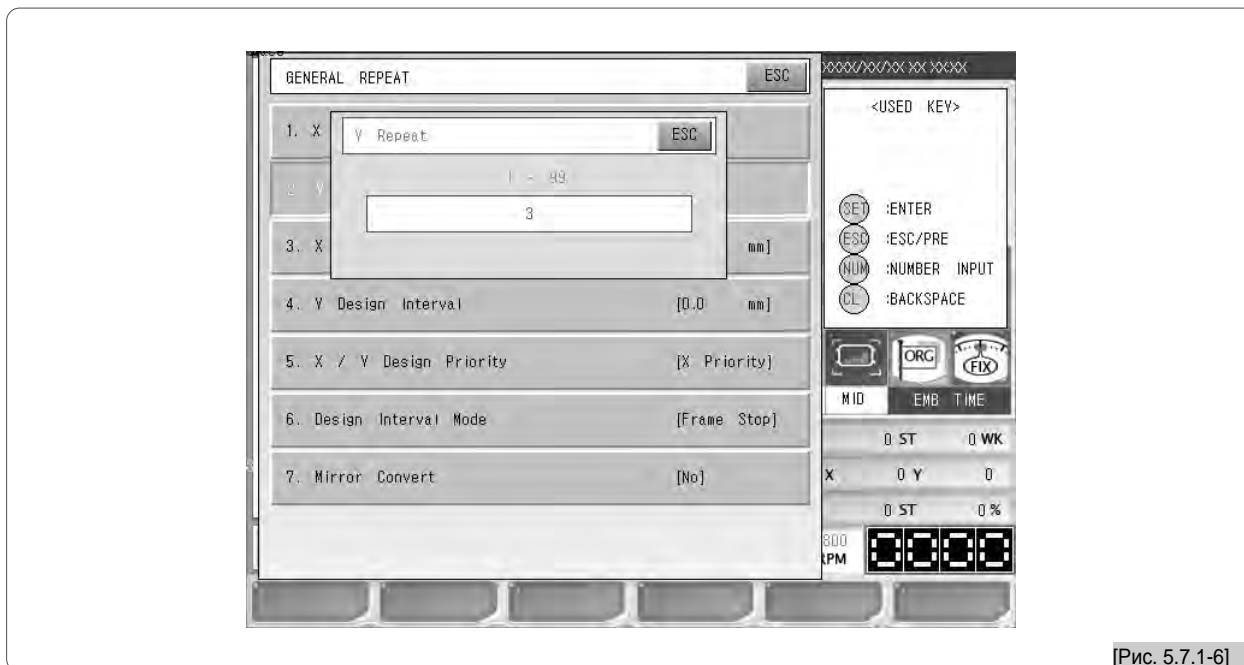

[Рис. 5.7.1-6]

7 “3. X Design Interval” (интервал дизайна X)

Появится <Рис. 5.7.1-7> для настройки.

8 Используя цифровые клавиши, введите 200, затем нажмите .

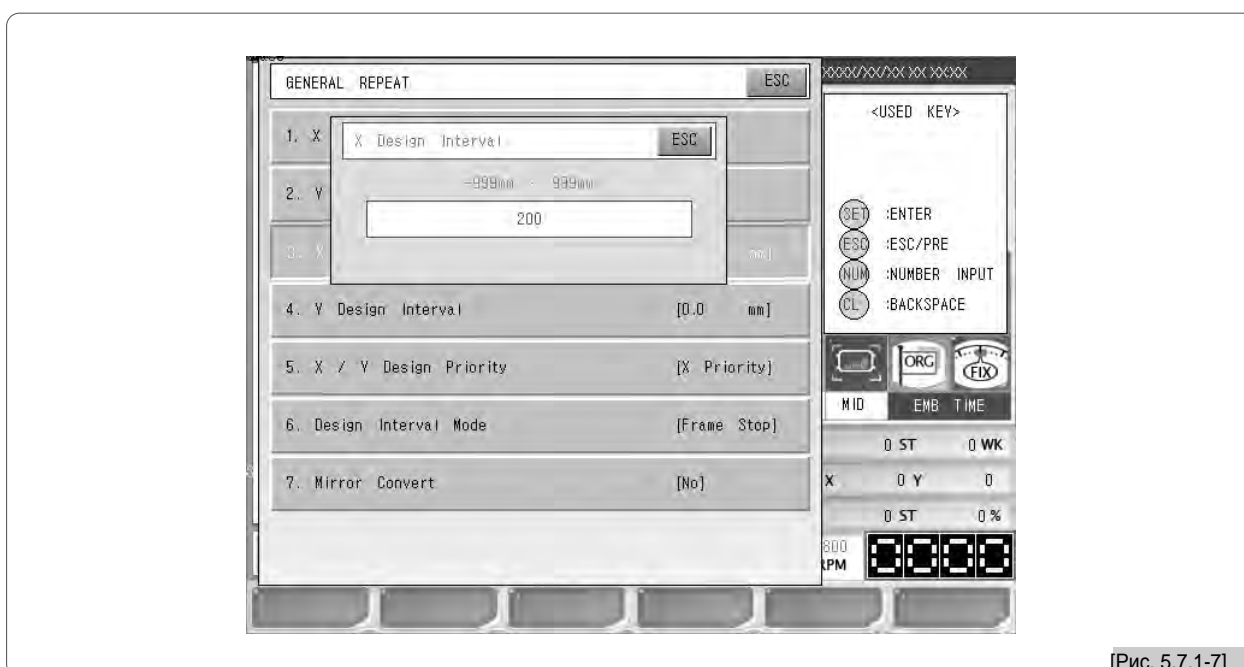

[Рис. 5.7.1-7]

9 Нажмите “4. Y Design Interval” (интервал дизайна Y)

Появится <Рис. 5.7.1-8> для настройки.

10 Используя цифровые клавиши, введите “ - 200”, затем нажмите **SET**.

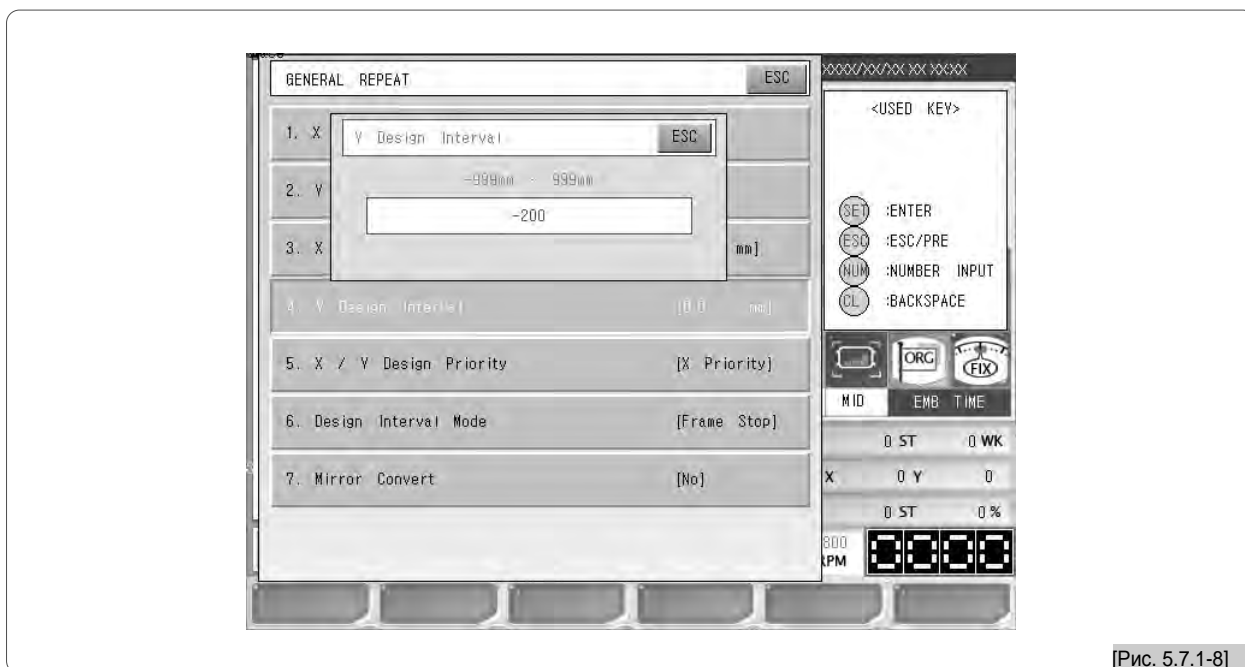

[Рис. 5.7.1-8]

11 Нажмите “5. X/Y Design Priority” (Приоритет дизайна X/Y)

Появится <Рис. 5.7.1-9> для настройки.

12 Используя цифровые клавиши, введите 1, затем нажмите **SET**.

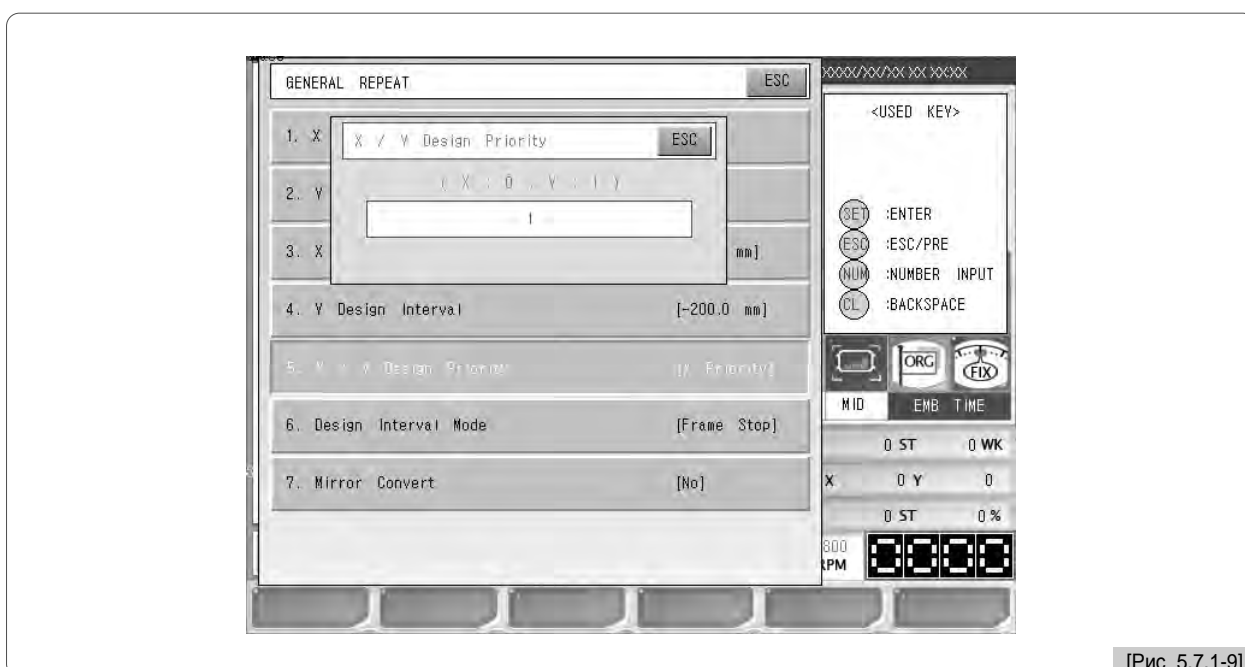

[Рис. 5.7.1-9]

13 Нажмите “6. Режим интервала дизайна”.

Появится <Рис. 5.7.1-10> для настройки.

14 Используя цифровые клавиши, введите 1, затем нажмите .

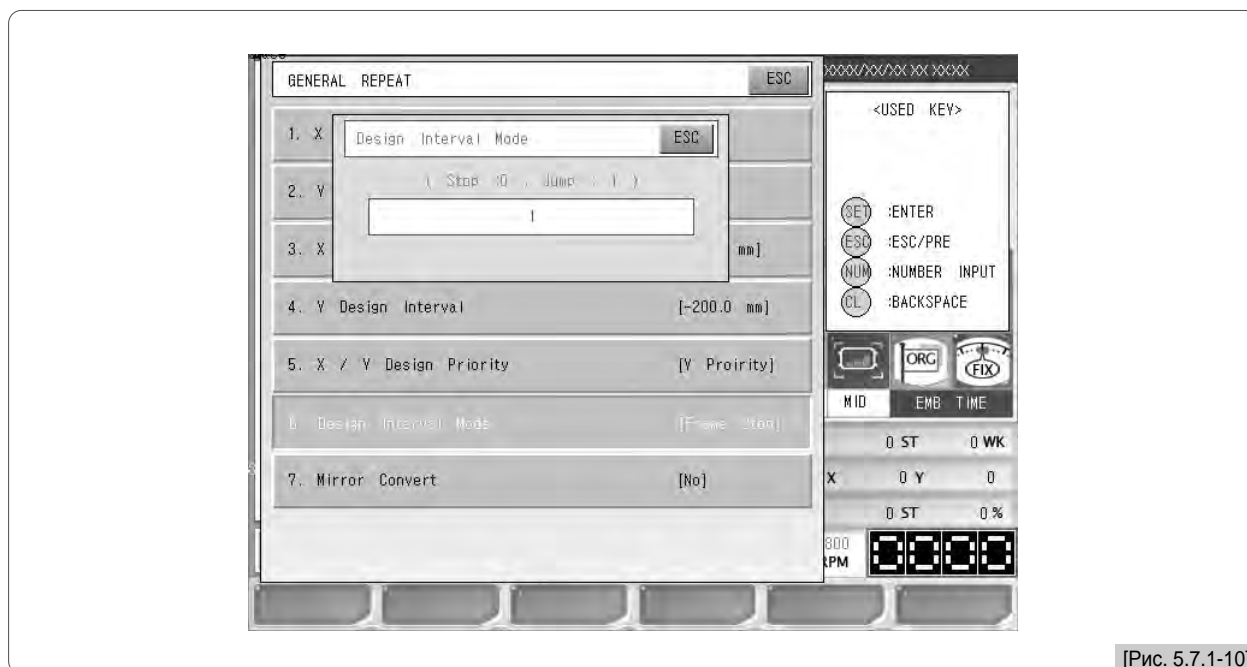

[Рис. 5.7.1-10]

15 Нажмите “7. Mirror Convert” (преобразование путем зеркального отражения

Появится <Рис. 5.7.1-11> для настройки.

16 Используя цифровые клавиши, введите “0”, затем нажмите .

(Настройки по умолчанию для 15, 16 нормальные, поэтому работать с этим упражнением необязательно. Тем не менее, его описание все же приводится в качестве примера.)

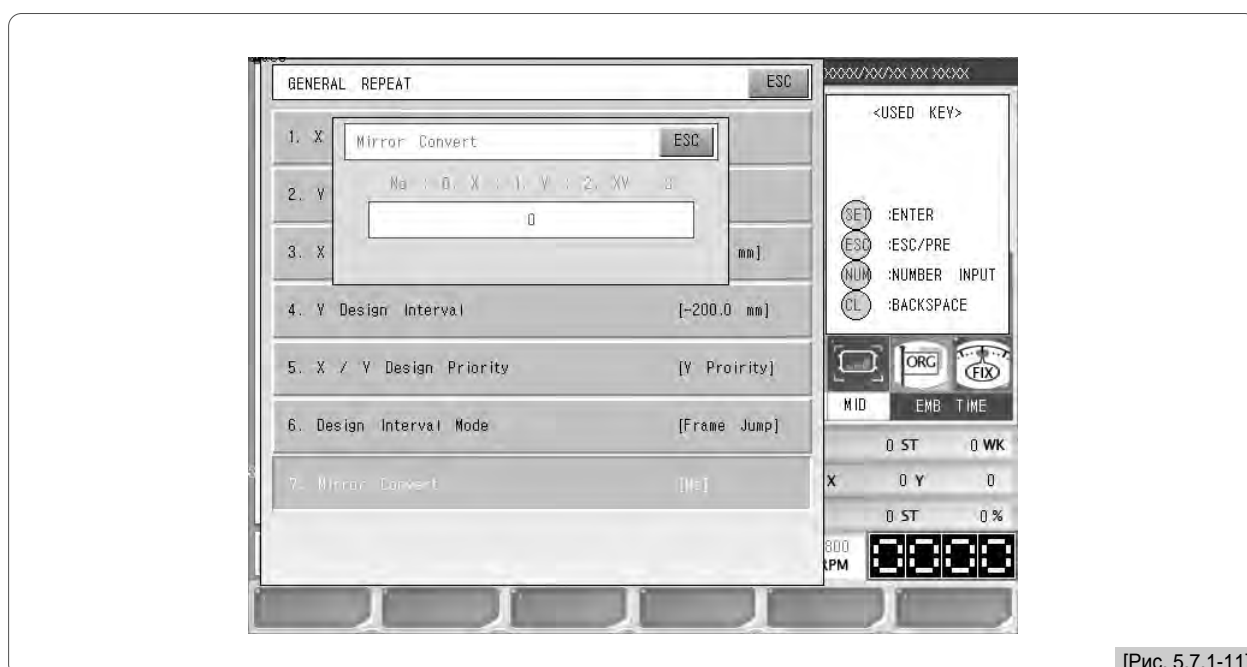

[Рис. 5.7.1-11]

17 Нажмите **F6** OK Примените это, когда все настройки завершены.

<Рис. 5.7.1-12> показывает, как выглядит экран, когда завершены все настройки.

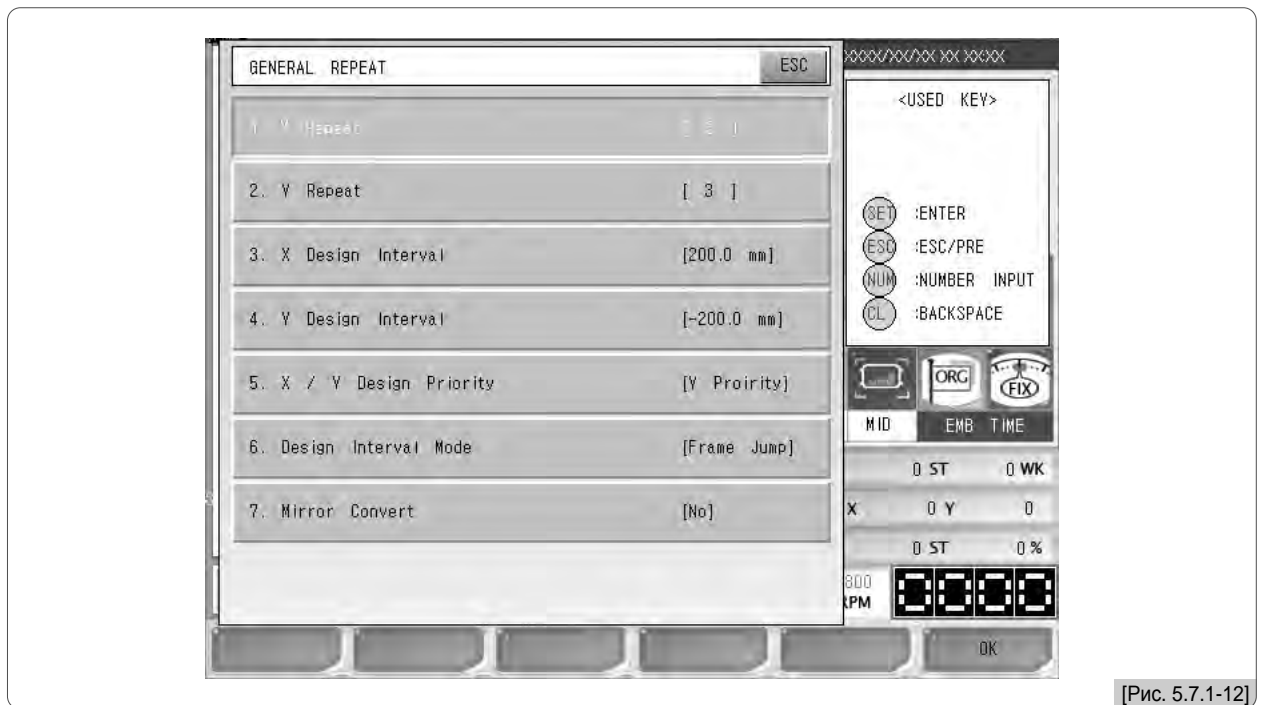

<Рис. 5.7.1-13> - это экран, где спрашивается, как сохранить настройки повторной работы.



18 Нажмите **F1** DATA .

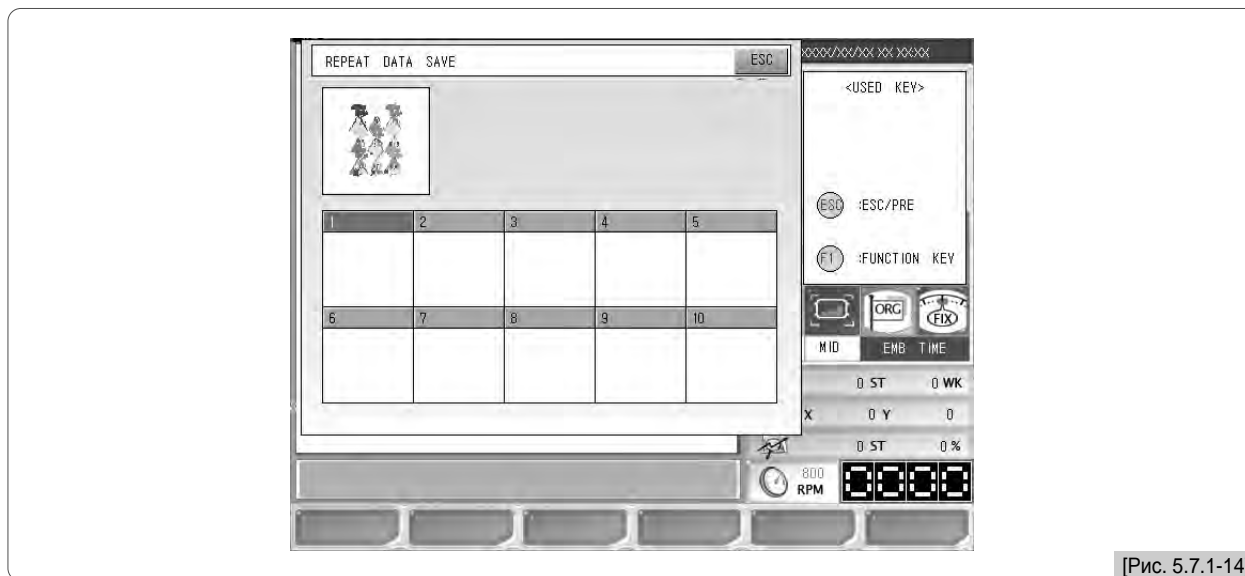

[Рис. 5.7.1-14]

<Рис. 5.7.1-14> - это экран, где выбирается номер участка (памяти) для сохранения. На текущий момент, все 10 участков пустые.

19 Нажмите "Section 1" (секция 1).

Как видно на <Рис. 5.7.1-15>, повторенную работу можно увидеть на экране. Если задано повторение работы, то вызов дизайна и дополнительные функции не могут быть использованы. Цвет кнопки дизайна поменяется на голубой.

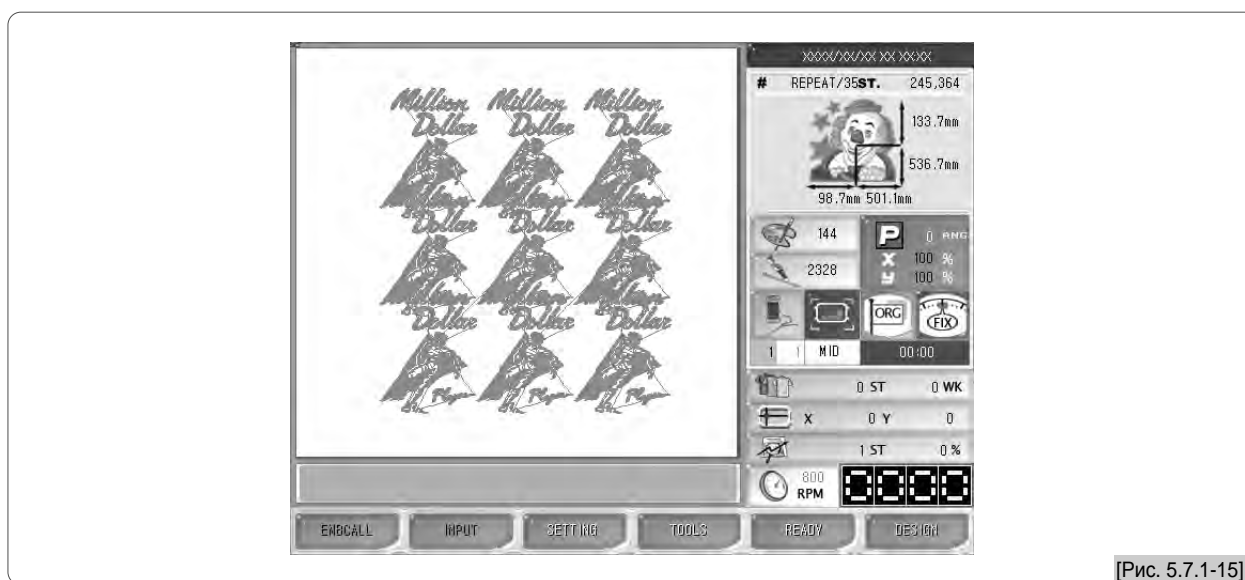

[Рис. 5.7.1-15]

[ Примечание ]

Во время выполнения последовательной работы, вызов дизайна и функции ввода/вывода выполняться не могут.

[ Примечание ]

При сохранении последовательной работы, она записывается поверх существующей. Следовательно, нет необходимости в удалении последовательной работы.



## [Упражнение 5.7.1-2] Отмена настроек последовательной работы

(Обратите внимание: Данная функция может применяться только, если ранее уже была установлена последовательная работа.)

1 Нажмите **F6 DESIGN**, которое в меню главных функций отображено в голубом цвете.

Появится <Рис. 5.7.0-1>, после чего нажмите **SET**.

2 Появится <Рис. 5.7.1-16>, после чего нажмите **SET**. Это отменит последовательную работу.

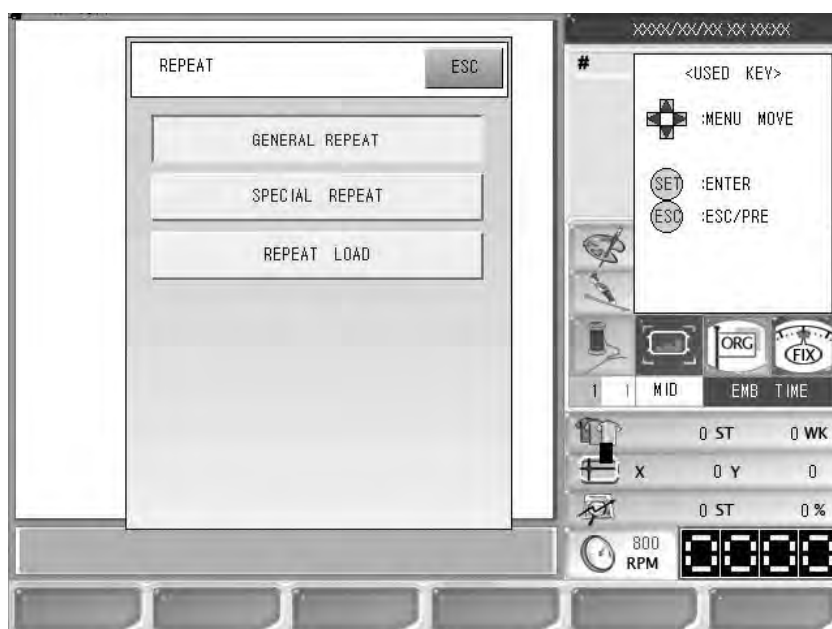

[Рис. 5.7.1-16]

## (2) Специальный повтор

Назначение данной функции - синтезирование (соединение) дизайнов. Она может синтезировать разнообразные дизайны, сохраненные в памяти и сгенерировать 64 типа дизайна.

Содержимое <Рис. 5.7.1-17> появится, если на <Рис. 5.7.1-1> нажать SPECIAL REPEAT.

На одном экране возможна установка восьми дизайнов. Чтобы синтезировать большее кол-во дизайнов, используйте кнопку перемещения по меню для перехода к следующему экрану.

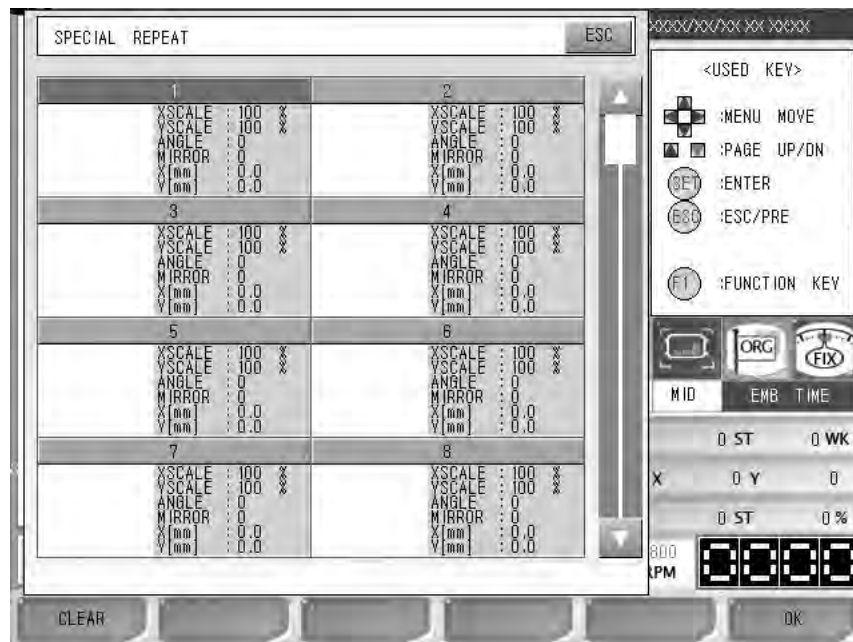

[Рис. 5.7.1-17]

**[Упражнение 5.7.1-1] Синтезировать дизайны No. 51, No. 81 <Рис. 5.7.1-16> путем использования функции Специального Повтора**

- No. 46 design: X\_Scale 150%, Y\_Scale 150%
- No. 81 design: X\_Scale 200%, Y\_Scale 200%

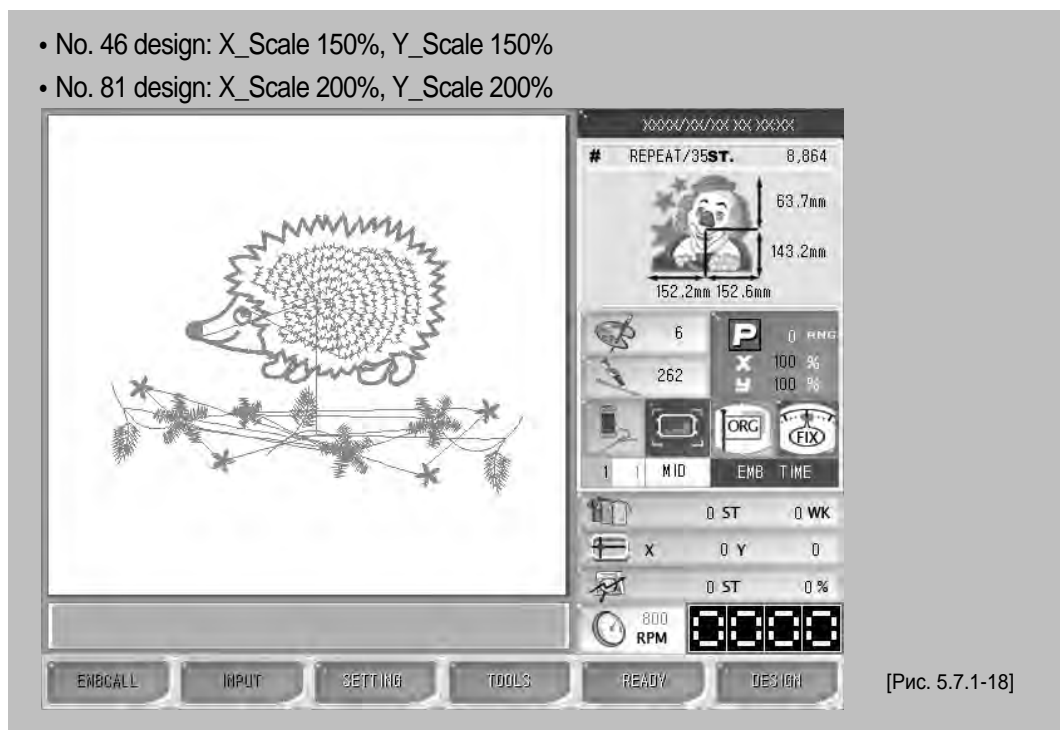

[Рис. 5.7.1-18]

1 На <Рис. 5.7.1-1> нажмите “Special Repeat”.

Затем, появится содержимое <Рис. 5.7.1-17>.

2 На <Рис. 5.7.1-17> используя кнопку перемещения по меню, выберите секцию No. 1 и нажмите **SET**.

Появится содержимое <Рис. 5.7.1-19> для возможности настройки.

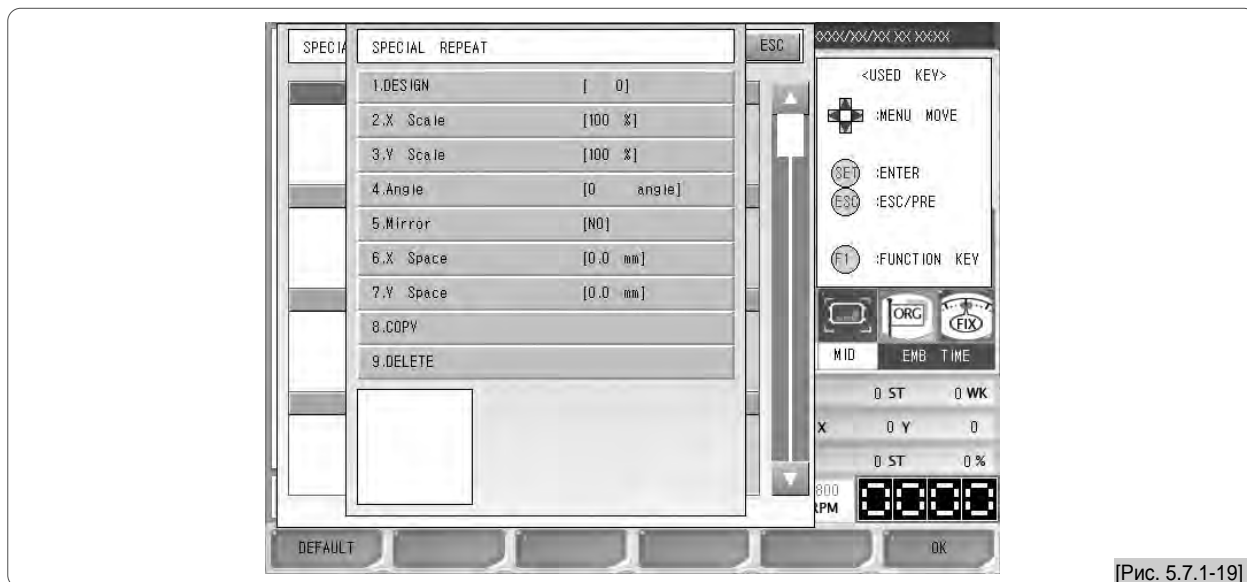

[Рис. 5.7.1-19]

3 Нажмите “1. Design” на <Рис. 5.7.1-19> и нажмите **SET**.

Появится экран вызова дизайна.

4) Используя кнопки перемещения по меню, перейдите к дизайну No. 46.

После этого появится <Рис. 5.7.1-20>.

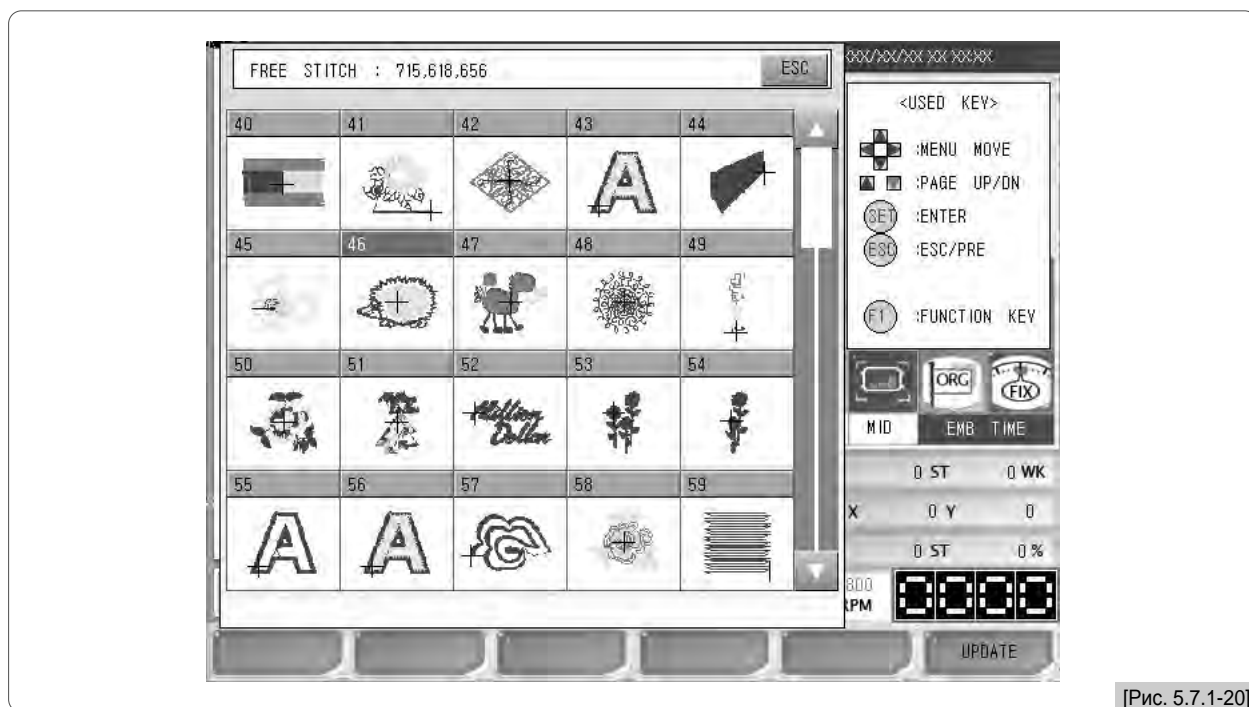

[Рис. 5.7.1-20]

5) Используя кнопки перемещения по меню на <Рис. 5.7.1-20> перейдите к дизайну No 46 и нажмите

6) На <Рис. 5.7.1-19> нажмите “2. X Scale” (масштабирование X)

После этого, появится <Рис. 5.7.1-21>.

Используя цифровые клавиши, введите “150”, после чего нажмите

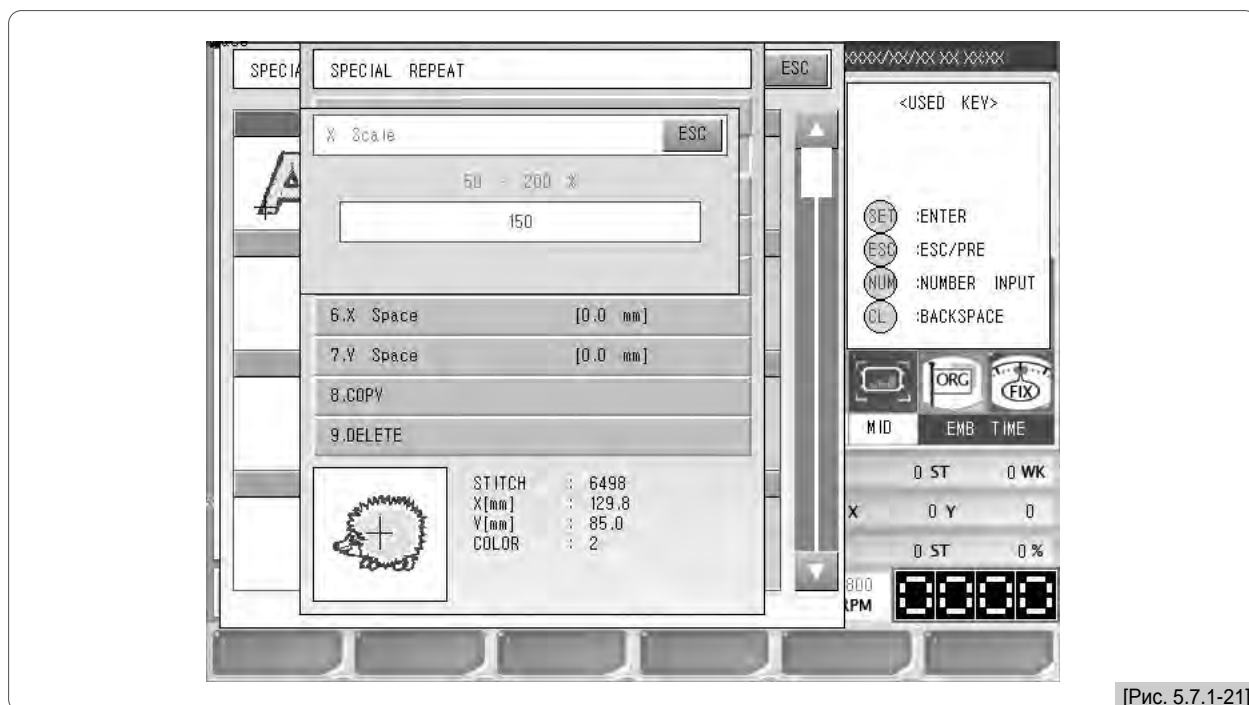

[Рис. 5.7.1-21]

7 Выберите “3. Y Scale” (масштабирование Y) и введите “150”.  
(Что касается настроек угла и зеркального отражения “4. Angle”, “5. Mirror”, эти настройки можно оставить по умолчанию.)

8 Для “6. X Space” (пространство по оси X), установите значение на “0”.  
Для “7. Y Space”, (пространство по оси Y), установите значение на “10”.

[ Примечание ]  
Для первого дизайна, который планируется синтезировать, настройки для “6. X Space” и “7. Y Space” выполнять не следует. Это связано с тем, что основываясь на первом дизайне, позиции X Space и Y Space второго дизайна будут изменены. И одновременно устанавливать настройки X Space и Y Space у второго дизайна будет сложно. Для нахождения правильных положений, настройка позиции будет выполняться несколько раз.

Первый дизайн был настроен так, как показано на <Рис. 5.7.1-22>.

9 Нажмите **F6** OK после выполнения настроек, как на <Рис. 5.7.1-22>.

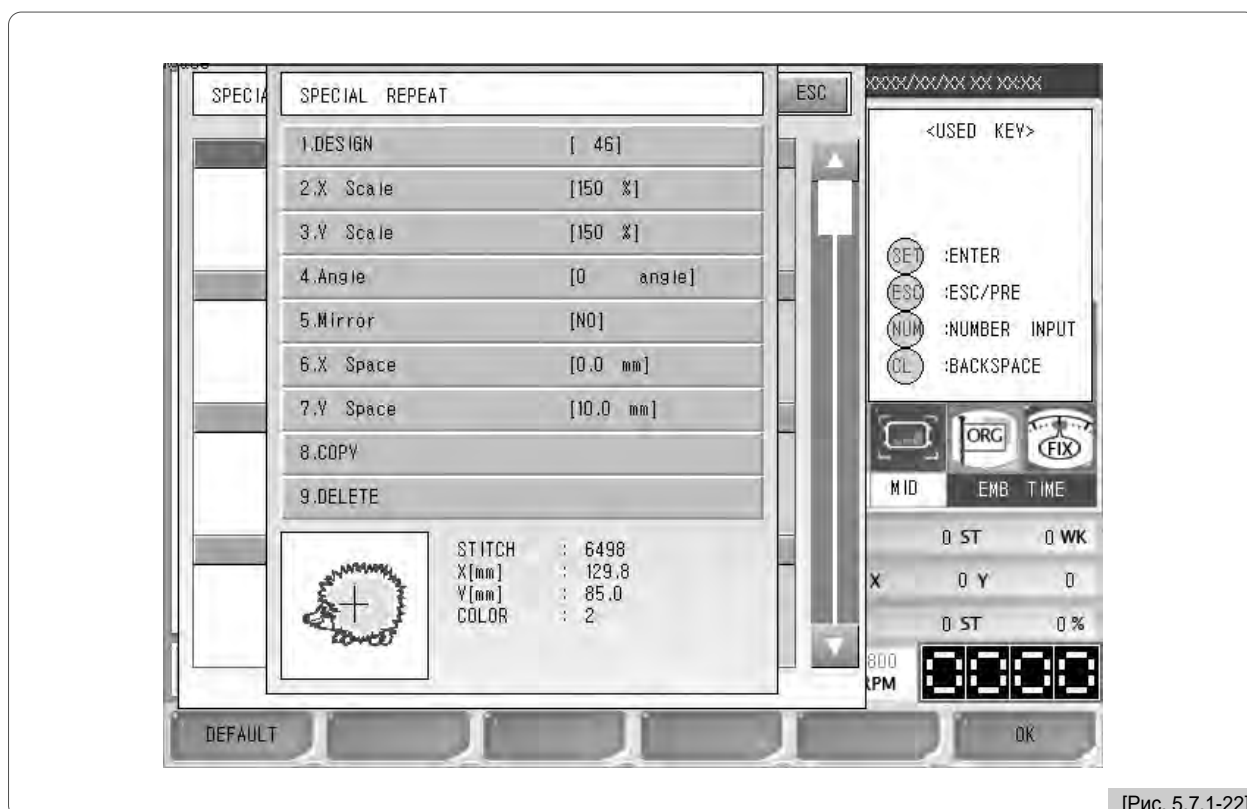

[Рис. 5.7.1-22]

Как видно по <Рис. 5.7.1-23>, настройки для первого дизайна были завершены.

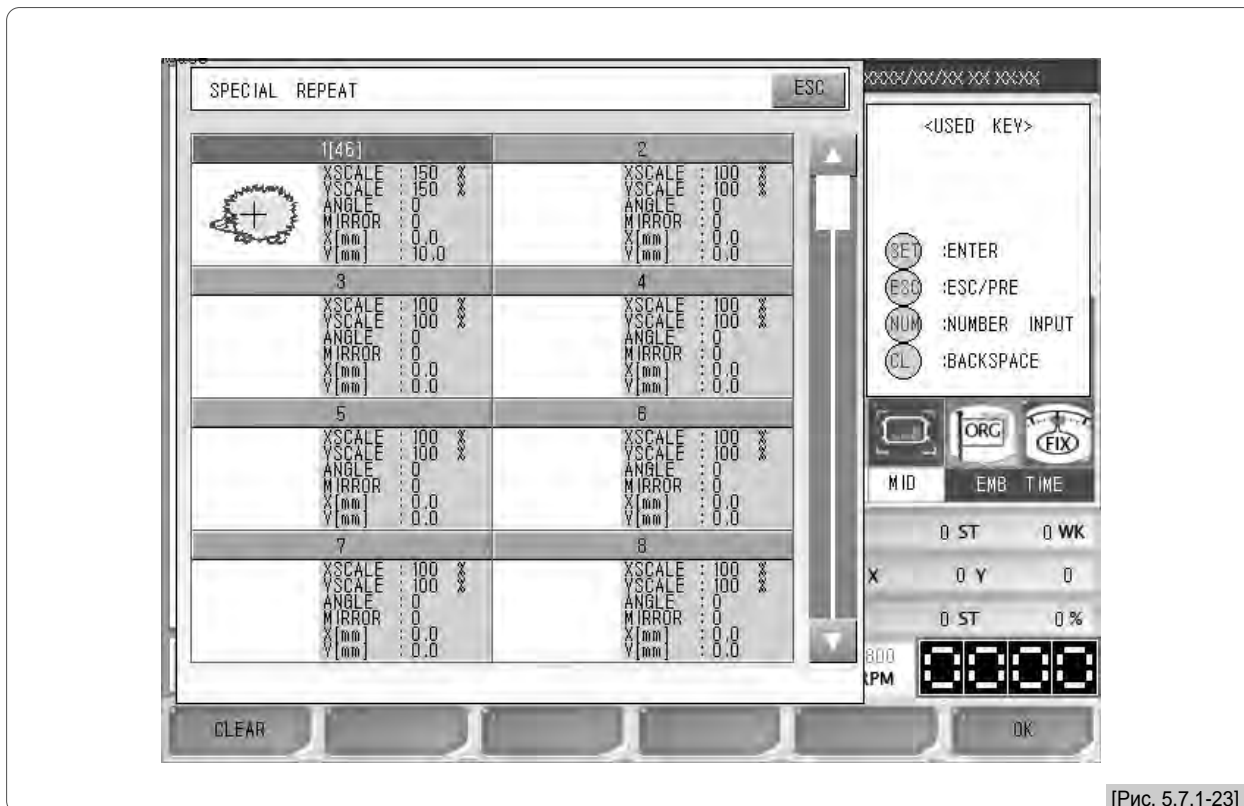

[Рис. 5.7.1-23]

- 10 Используя кнопки перемещения по меню на <Рис. 5.7.1-23> перейдите к следующему пункту в списке No. 2 и нажмите . Как видно на <Рис. 5.7.1-19>, появится экран для настроек.
- 11 В “1. Design”, выберите дизайн No. 11.
- 12 Введите “200” для “2. X Scale.”
- 13 Введите “200” для “3. Y Scale”  
(Для “4. Angle”, “5. Mirror”, оставьте их установки без изменений.)
- 14 Введите “0” для “6. X Space” И введите “ - 10” для “7. Y Space”.

Второй дизайн был настроен так, как показано <Рис. 5.7.1-24>.

15 Используя кнопки перемещения по меню на <Рис. 5.7.1-24>, переместите курсор на “Apply”, после чего нажмите  .

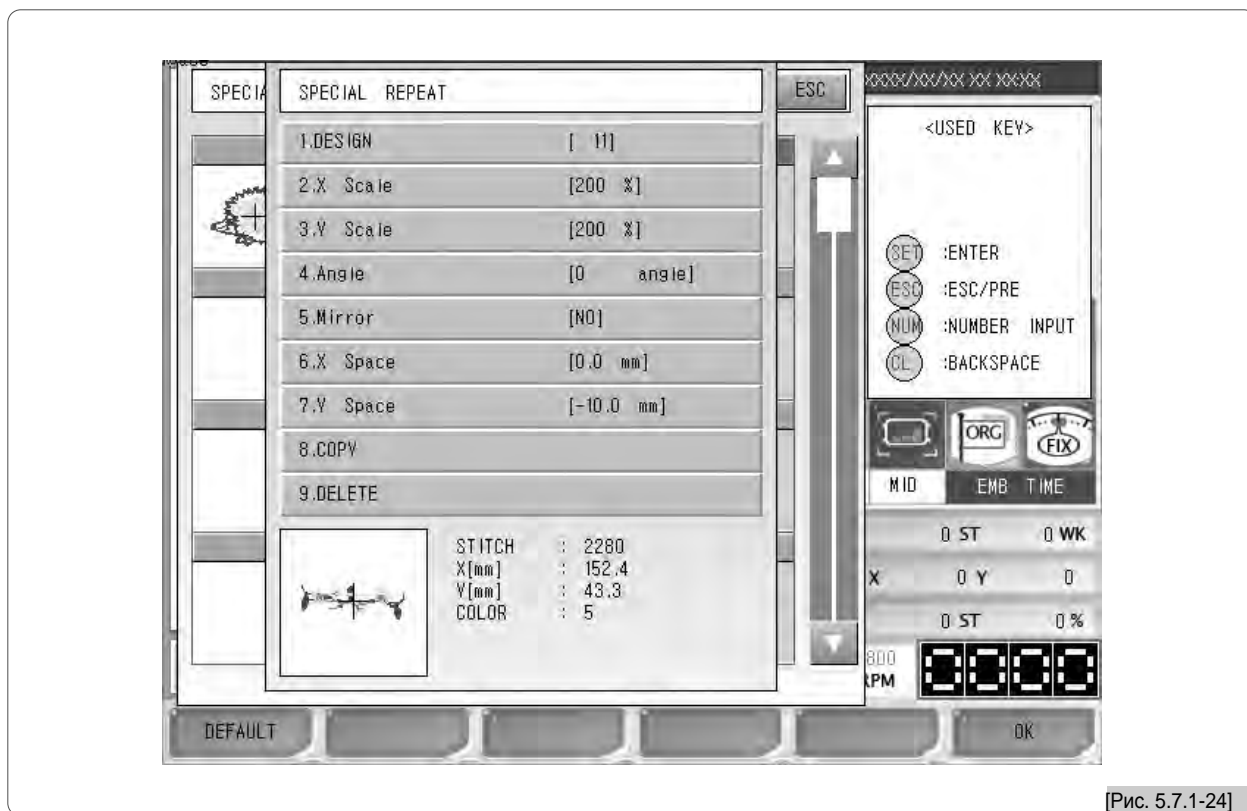

[Рис. 5.7.1-24]

Как видно по <Рис. 5.7.1-25>, настройки были завершены.

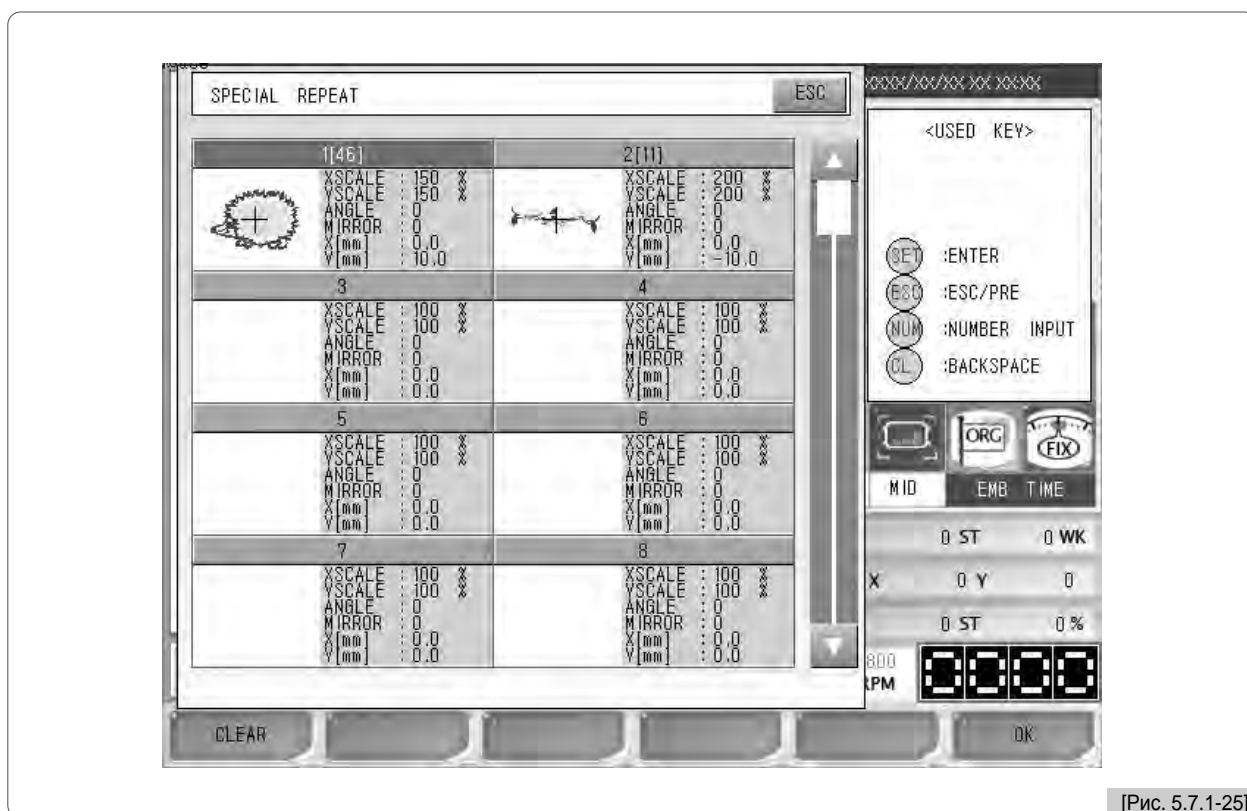

[Рис. 5.7.1-25]

16 Нажмите **F6** OK , находящуюся в верхней стороне экрана на <Рис. 5.7.1-25>.

Как видно на <Рис. 5.7.1-26>, появится экран, спрашивающий о способе сохранения.

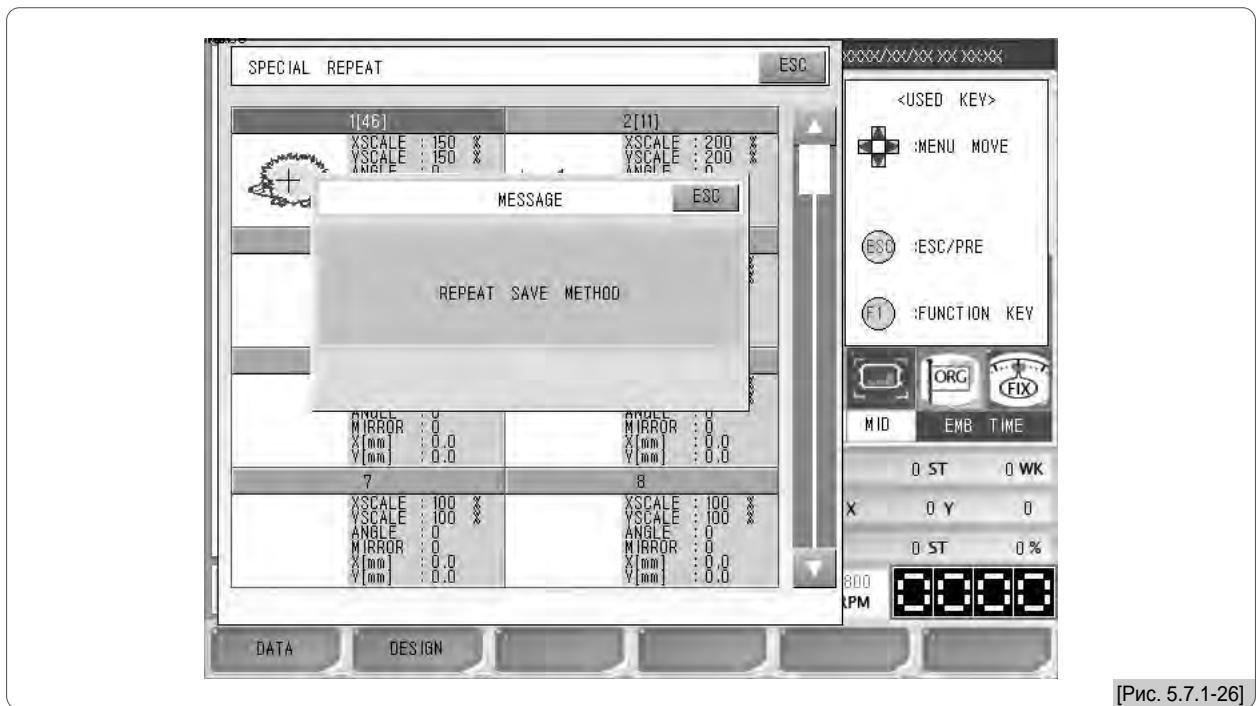

[Рис. 5.7.1-26]

17 Нажмите **F6** DESIGN

Как будет видно из <Рис. 5.7.1-27>, Участок 1 занят общим последовательным дизайном, который был создан в [Упражнении 5.7.1-1].

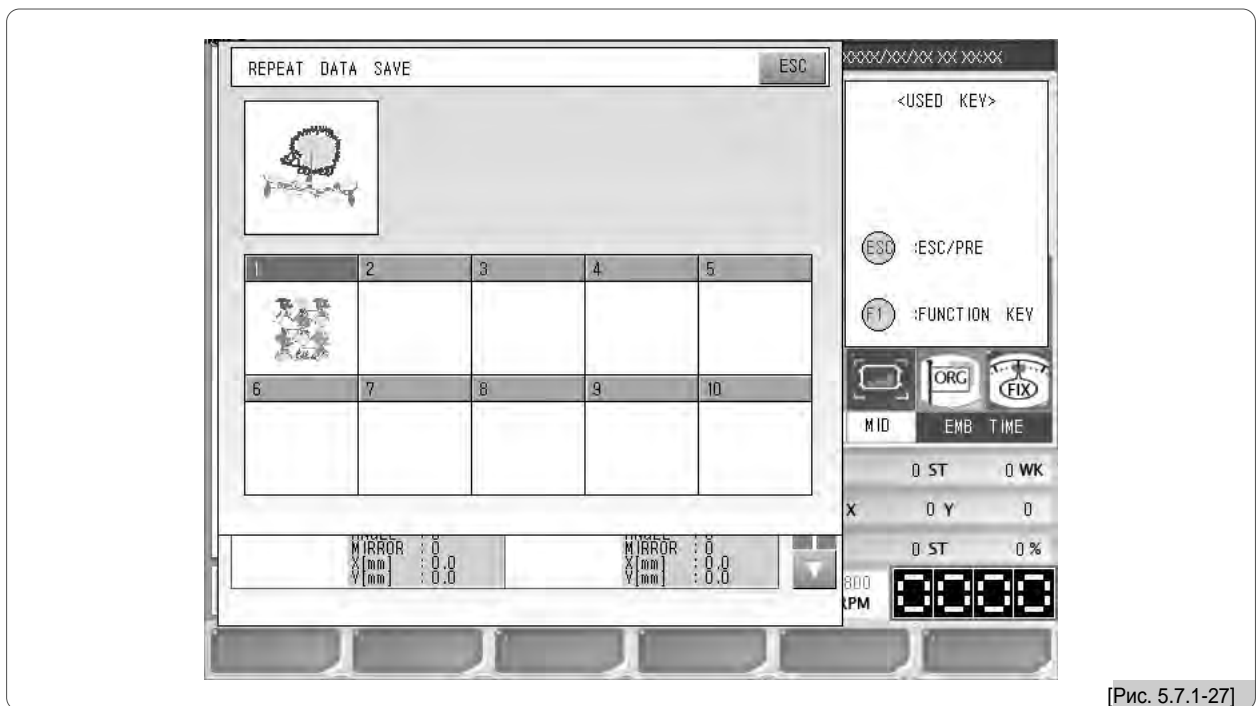

[Рис. 5.7.1-27]

18 На <Рис. 5.7.1-27>, выберите Участок 2 и нажмите **SET** .

Как можно увидеть на <Рис. 5.7.1-18>, появится экран для настроек специального повтора.



### (3) Загрузка данных с повторами (повторная загрузка рабочей последовательности)

Назначение этой функции - вызов тех дизайнов, в которых последовательная (повторенная) работа/рабочая последовательность была сохранена в виде данных.

На <Рис. 5.7.1-1>, нажмите Consecutive Work Call (вызов рабочей последовательности) после чего появится <Рис. 5.7.1-28>.

На <Рис. 5.7.1-28> уже есть две сохраненных последовательных (повторенных) работы. Используйте кнопки перемещения по

меню, чтобы выбрать нужную вам последовательную (повторенную) работу, затем нажмите **SET** для вызова дизайна.

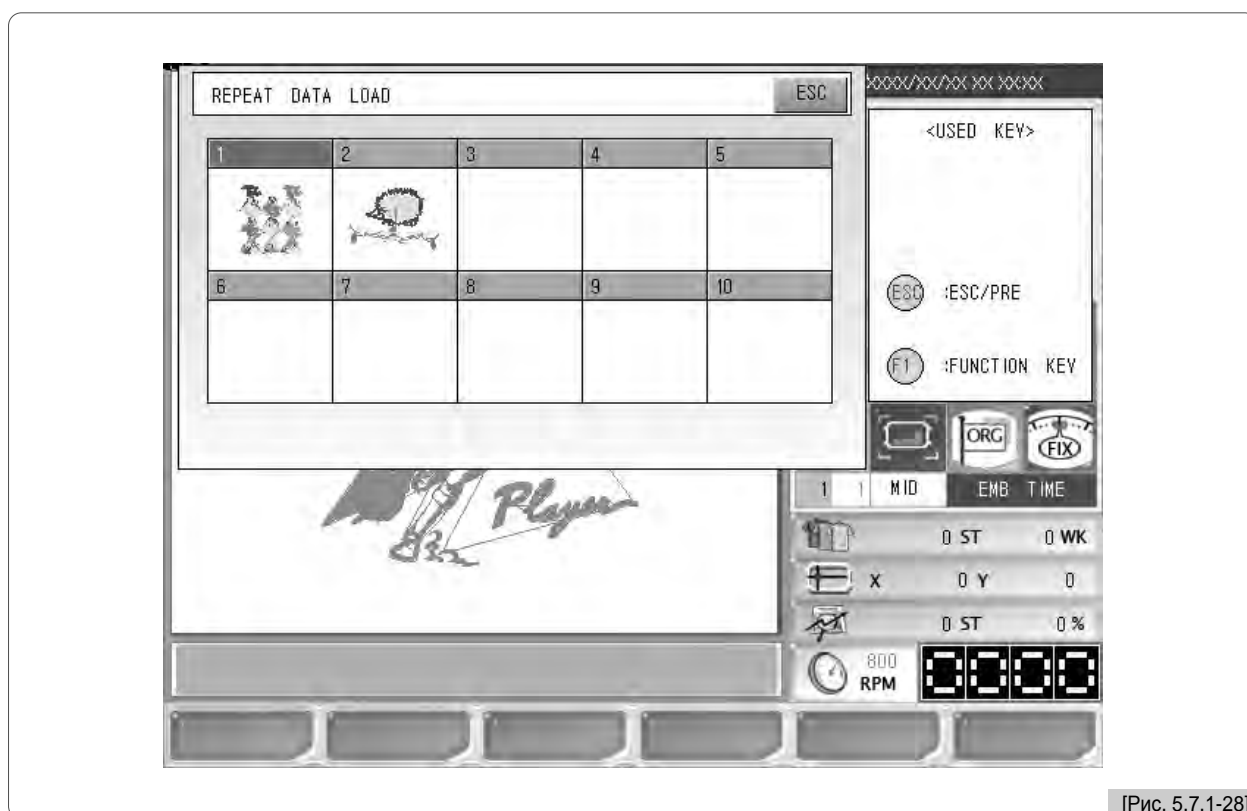

[Рис. 5.7.1-28]

## 5.7.2 Редактирование (Edit)

Данная функция предназначена для редактирования дизайнов.

<Рис. 5.7.2-1> это экран, появляющийся, когда на <Рис. 5.7.0-1> выбрана какая-либо последовательная

(повторенная) работа (Consecutive Work) (скорее всего, речь идет о выборе команды EDIT)

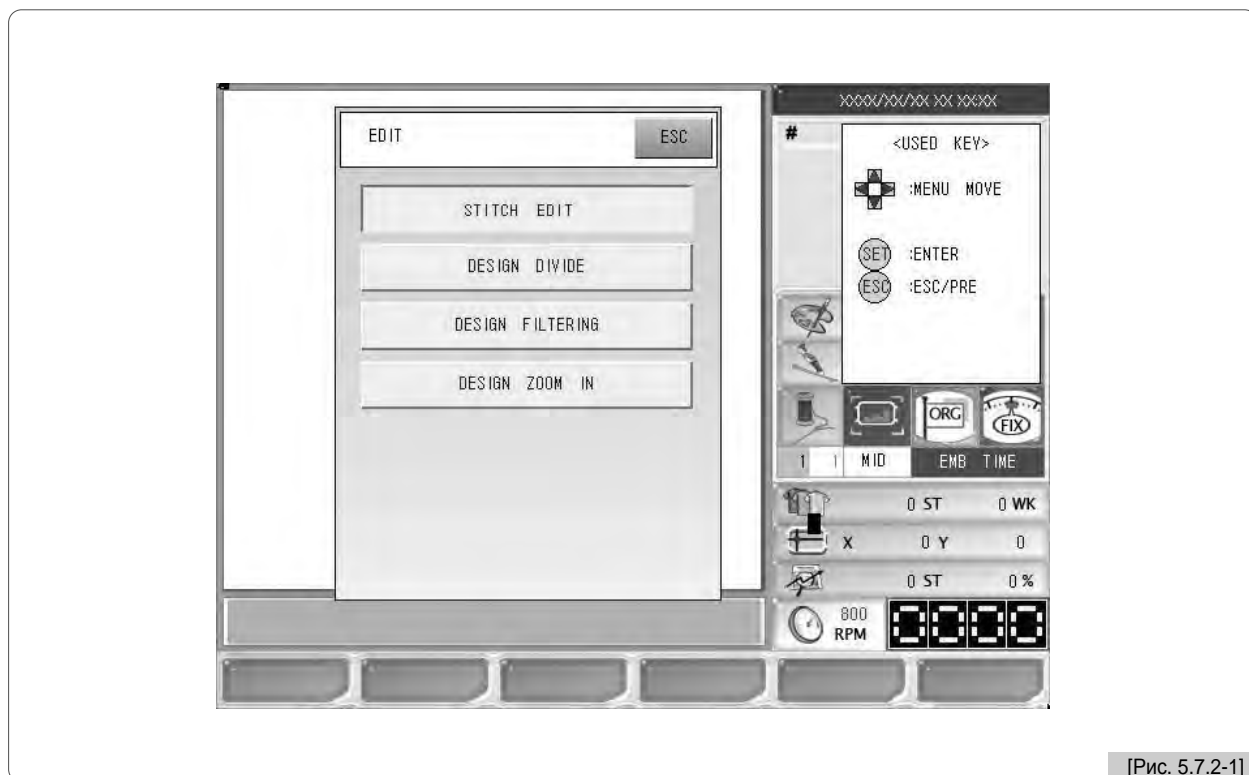

[Рис. 5.7.2-1]

- **Stitch Edit:** (редактирование стежка) Показывает игольные данные для вызванного дизайна, на основе этих данных может быть выполнен код замены для каждой иглы и изменение номера иглы.
- **Design Devide** (Разделение дизайна): Сохраняет два различных дизайна для выбранной части дизайна.
- **Design Filtering** (Фильтрация дизайна): Автоматически удаляет лишние игольные данные во время создания дизайна
- **Design Zoom in** (Увеличить изображение дизайна): Увеличивает какую-либо выбранную часть дизайна и проверяет зазор между иглами (needle gap).

## (1) Stitch Edit (Редактирование Стежка)

Данная функция используется для редактирования кодов и номеров для игл на основе данных вызванного дизайна.

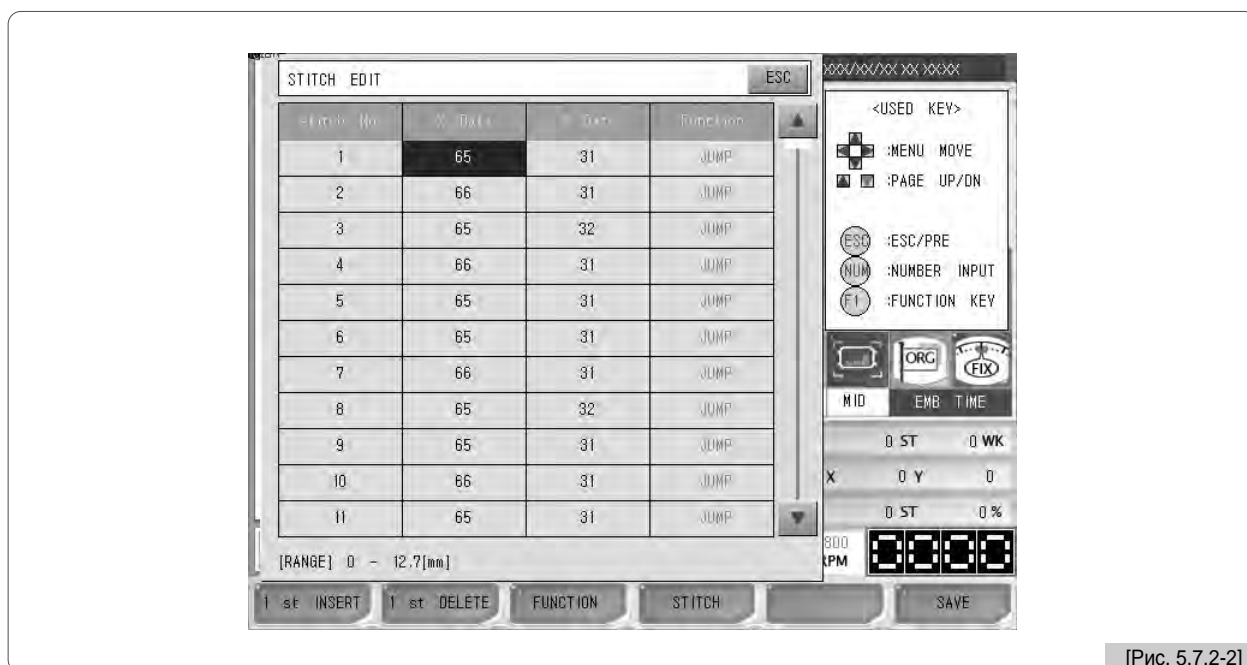

На <Рис. 5.7.2-2> показан первый экран, появляющийся при выборе Stitch Edit на <Рис. 5.7.2-1>.





[Рис. 5.7.2-2]

<Рис. 5.7.2-2> - это экран, где могут быть отредактированы номера игл.

Используйте кнопки перемещения по меню  для перехода к игольным данным или коду иглы, которые вы хотите откорректировать. С помощью цифровых клавиш введите нужные значения, после чего нажмите

 INSERT или  DELETE .

Для перехода к следующей странице нажмите   .

Как видно по <Рис. 5.7.2-3>, при выборе X data или Y data (данные X или Y) эти данные становятся доступными для коррекции. Для ввода нужных данных воспользуйтесь цифровыми клавишами. Для перехода к следующим данным, используйте кнопки перемещения по меню.

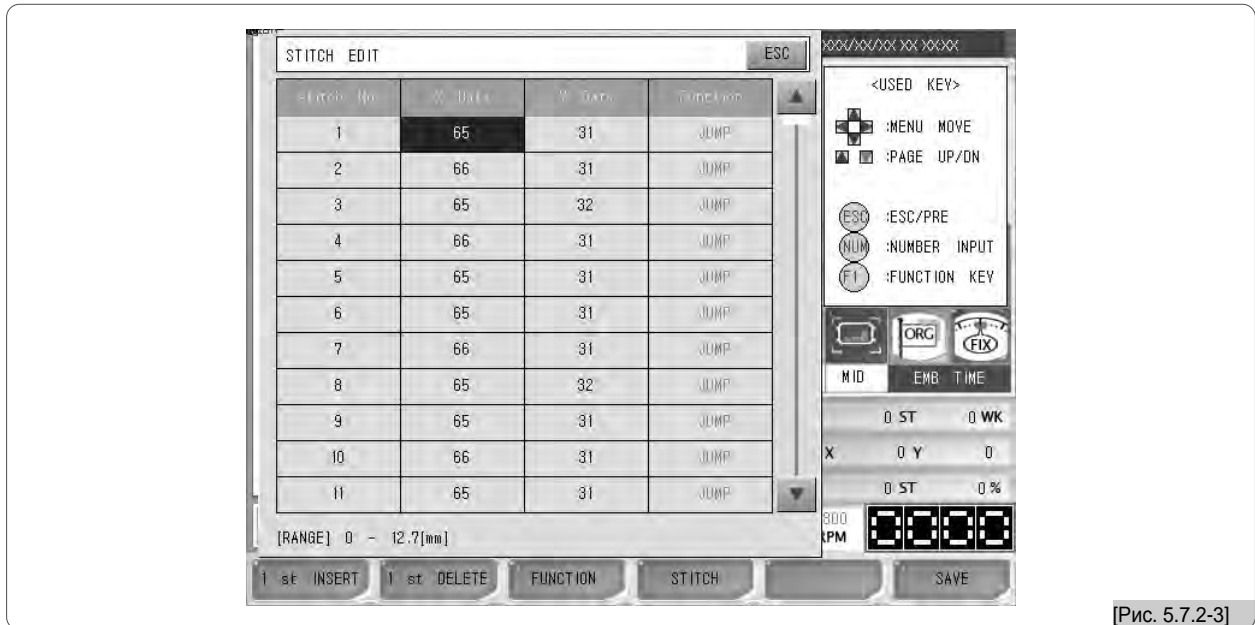

[Рис. 5.7.2-3]

Как видно по <Рис. 5.7.2-4>, в то время, когда функциональный код выбран, значения цифровых клавиш изменяются на перечень от 0:Normal до 5:SQend. То есть, есть шесть кодов и они могут быть установлены как значение.

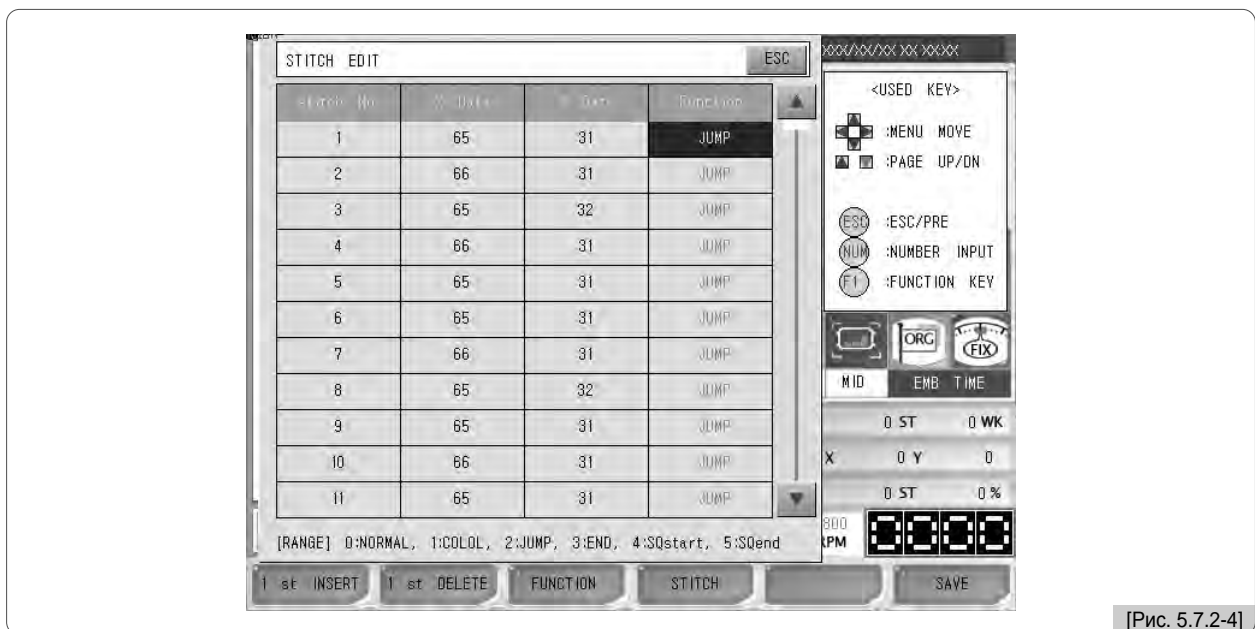

[Рис. 5.7.2-4]

На <Рис. 5.7.2-2> нажмите кнопку FUNCTION (ФУНКЦИЯ). Как видно по <Рис. 5.7.2-5>, появляется меню, которое дает возможность выполнить сортировку по типу кода. Например, если нажать кнопку JUMP (ПРЫЖОК), то, как видно из <Рис. 5.7.2-6>, появятся только коды прыжка.

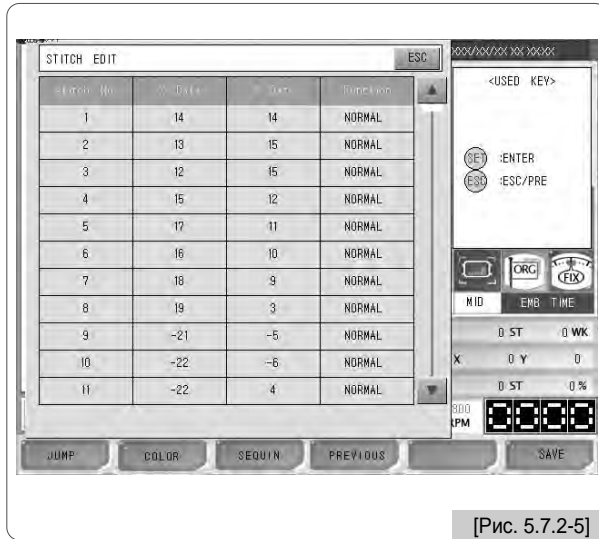

[Рис. 5.7.2-5]

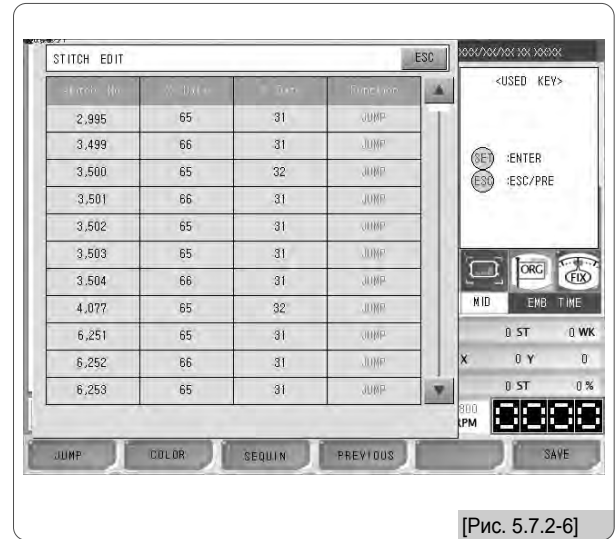

[Рис. 5.7.2-6]

Нажмите кнопку COLOR (ЦВЕТ). После этого, как видно по <Рис. 5.7.2-7>, появятся данные цветовых кодов. Соответственно, при нажатии кнопки SEQUIN, на экран выводятся исключительно данные кодов блёсток. Однако, на <Рис. 5.7.2-9> (скорее всего, тут опечатка и имелся в виду <Рис. 5.7.2-9>?) данные не выводятся, потому что нет сохраненных данных кодов блёсток. Если в дизайне был бы код блёсток, то оно бы отобразило данные.

Для отмены поиска кодов, нажмите кнопку PREVIOUS.



[Рис. 5.7.2-7]

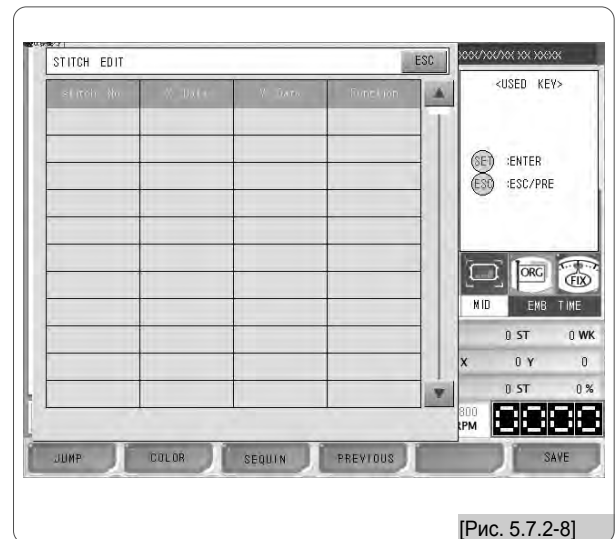

[Рис. 5.7.2-8]

**[Упражнение 5.7.2-1] Вызов дизайна из участка #35 и выполнение нижеуказанного редактирования**

- 1] Удалить данные 3000-ого стежка.
- 2] У 3500-ого стежка поменять функциональный код на код изменения цвета.
- 3] Создать и вставить функциональный код и код прыжка X : 2мм, Y : – 5мм, в составе (состоящий?) 10000-ого или 10001-ого стежка (??? странная фраза, далее по тексту там идет речь несколько о другом...)

**1] Удаление данных 3000-ого стежка**

- 1) Нажмите **F6 DESIGN** в меню главных функций и выберите Edit.
- 2) Нажмите Stitch Edit на <Рис. 5.7.2-1>.
- 3) Используйте кнопки перемещения по меню и кнопки Page Up/Dn (Страница Вверх/Вниз) для перехода к 3000-ой игле. После этого появится <Рис. 5.7.2-9>.

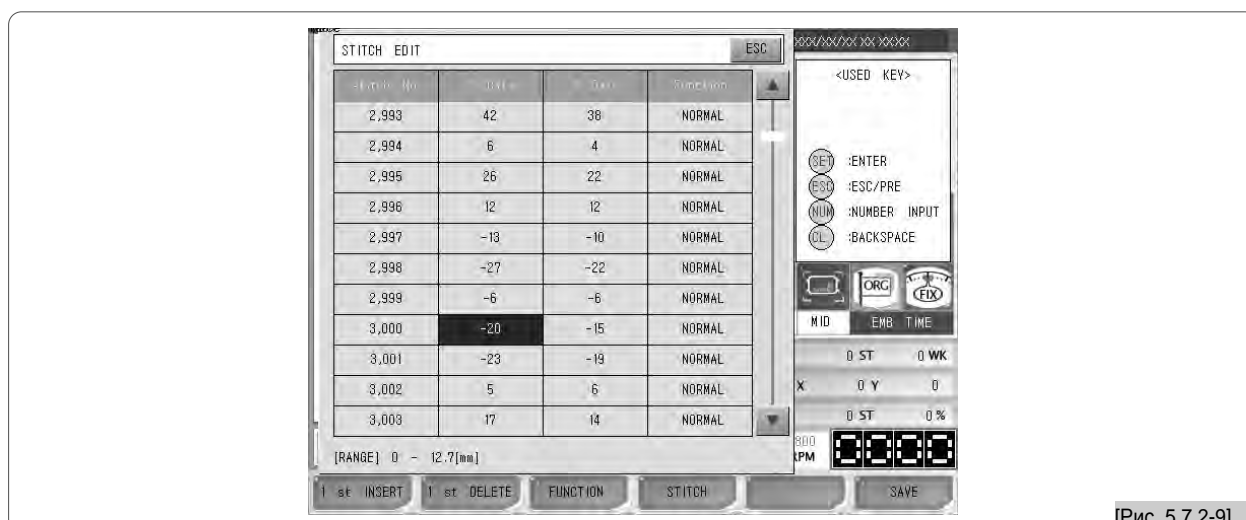

[Рис. 5.7.2-9]

- 4) Выберите 3000-ый стежок и нажмите **F2 1ST DELETE** (УДАЛЕНИЕ 1-ОГО СТЕЖКА)

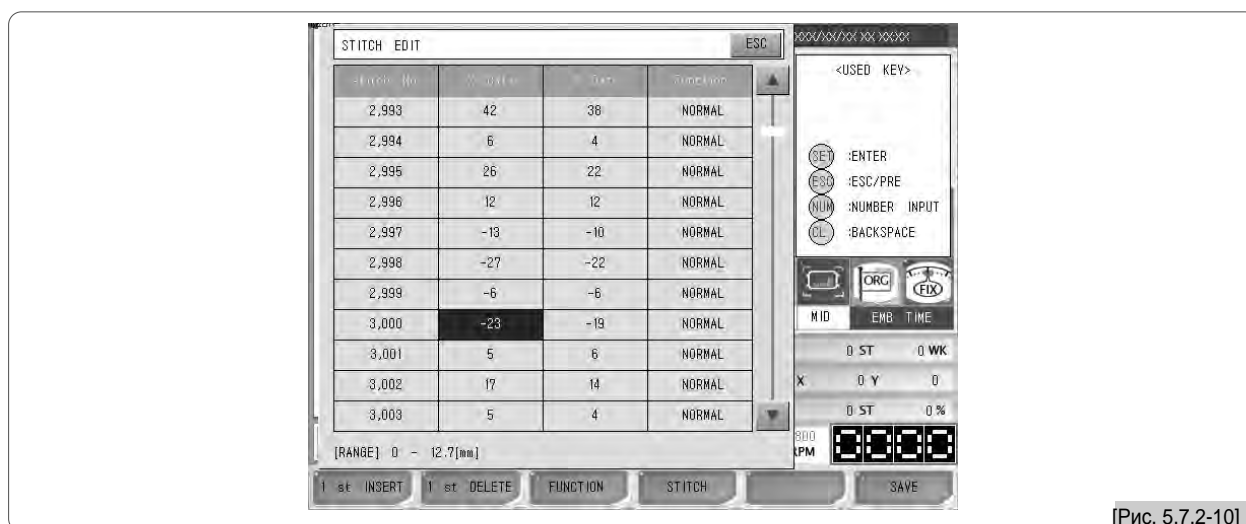

[Рис. 5.7.2-10]

- 5) На <Рис. 5.7.2-10> видно, что 3000-ый стежок удален и соответственно, стежки, которые были под ним, соответственно сместились на 1 строчку вверх.

## 2] Изменение функционального кода на код изменения цвета 3500-ого стежка.

- 1) Используйте кнопки перемещения по меню и кнопки Page Up/Dn (Страница Вверх/Вниз) для перехода к 3500-му стежку.
- 2) Как показано на <Рис. 5.7.2-11>, выберите стежок 3500-ой строчки и используйте кнопки перемещения по меню для перехода к функциональному коду.

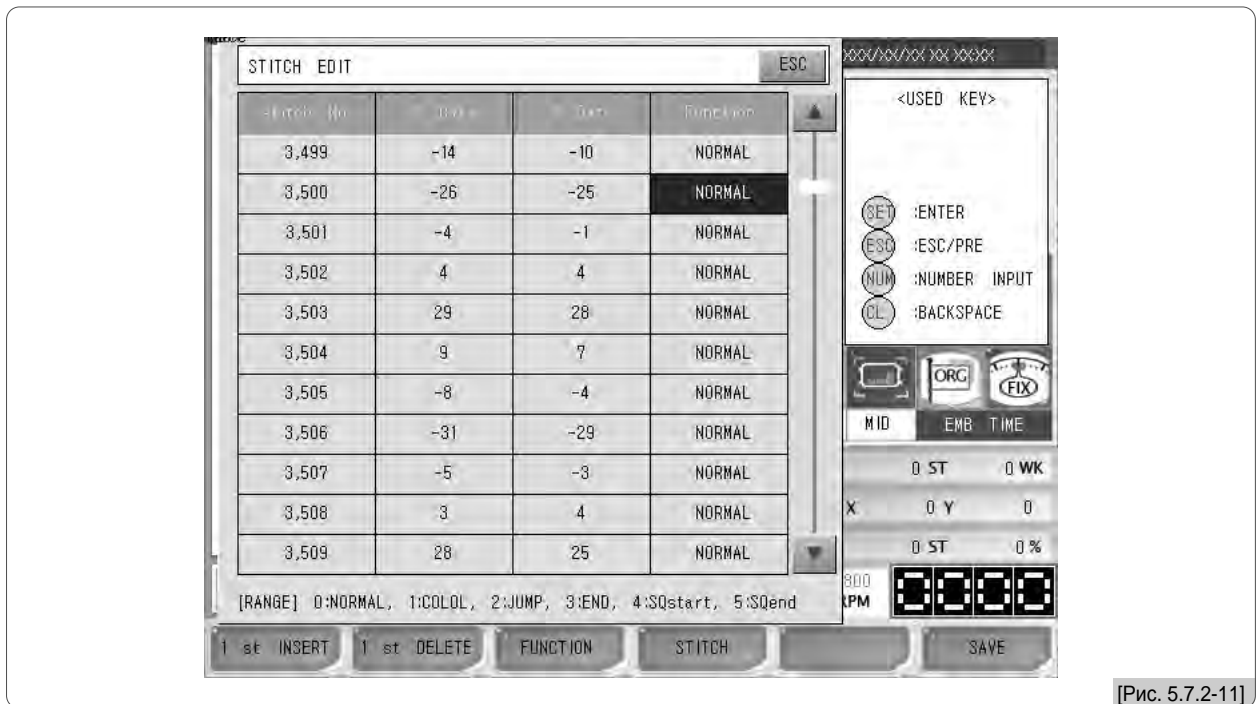

[Рис. 5.7.2-11]

- 3) Введите "1".

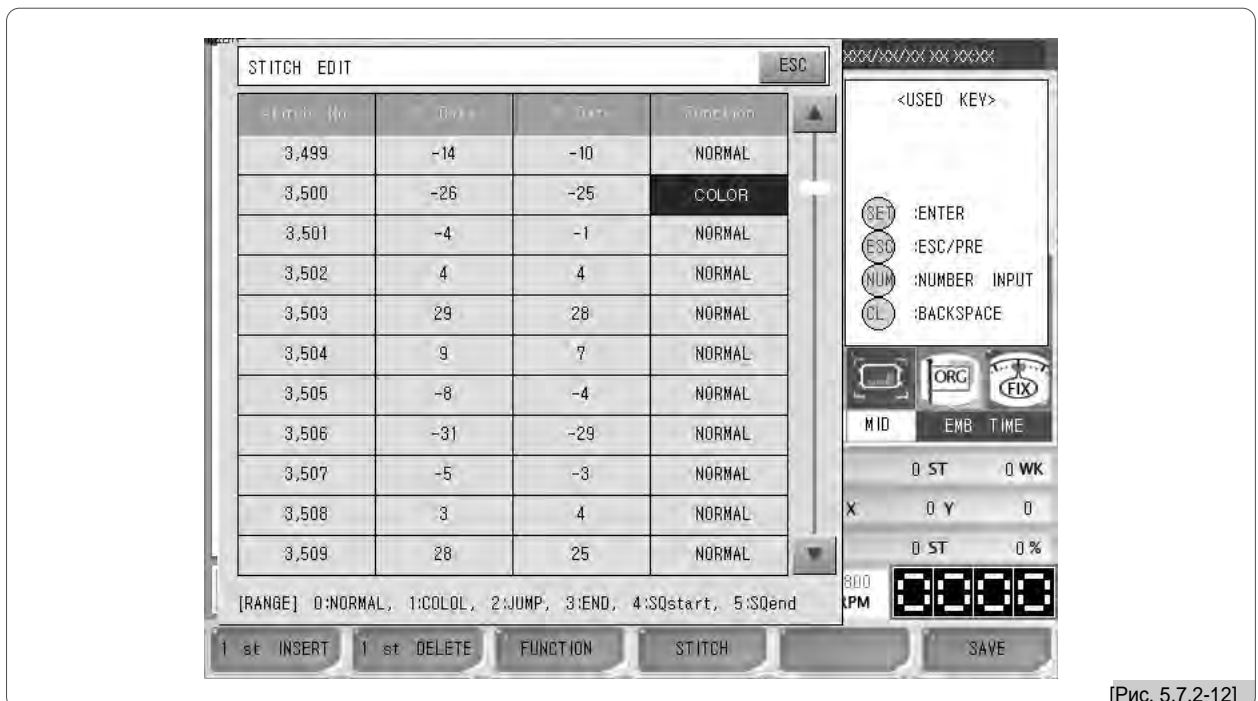

[Рис. 5.7.2-12]

Как видно на <Рис. 5.7.2-12>, функциональный код изменился на код изменения цвета.

### 3] Создание и вставка: “X:2mm, Y: – 5mm, функциональный код: код прыжка” между 5000-ым и 5001-ым стежком.

- Используйте кнопки перемещения по меню и кнопки Page Up/Dn (Страница Вверх/Вниз) для перехода к 5000-му стежку. Появится <Рис. 5.7.2-13>.

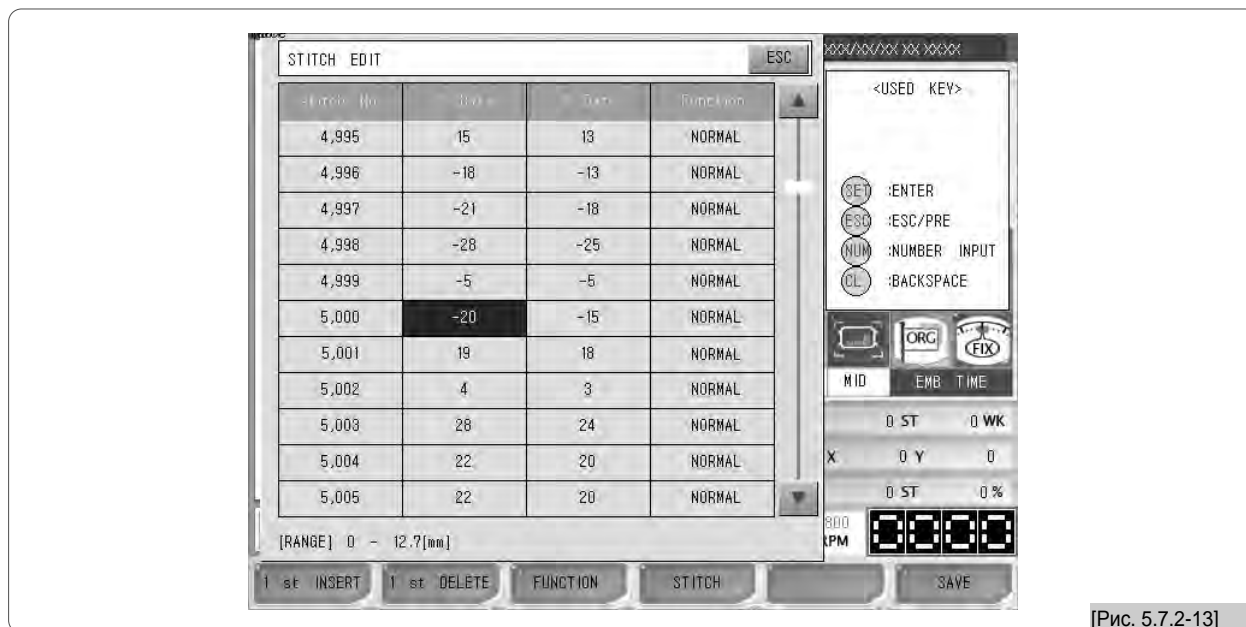

[Рис. 5.7.2-13]

- Выберите 5000-ую строчку и нажмите **F2** 1ST INSERT (ВСТАВКА 1-ОГО СТЕЖКА).

После этого, как видно на <Рис. 5.7.2-14>, 5001-ый стежок/игла был вставлен.

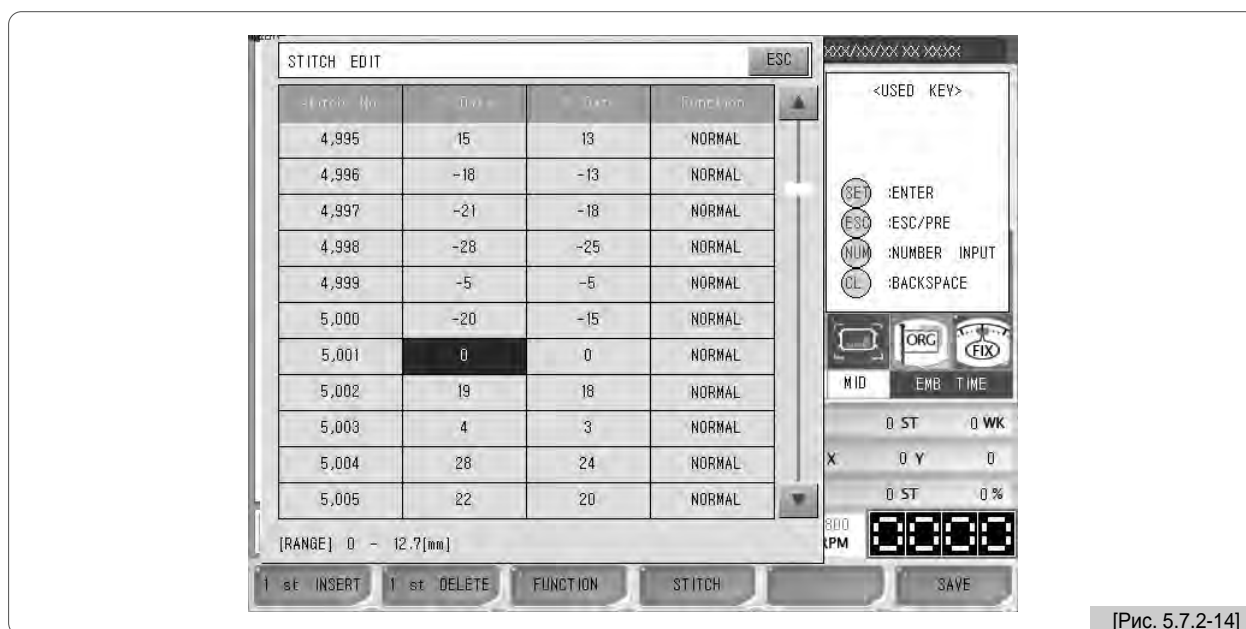

[Рис. 5.7.2-14]

- Для X Data введите “2”  
Для Y Data введите “-5”.
- Измените код функции на 2. jump code. (2. код прыжка)



5) Как видно на <Рис. 5.7.2-15>, введенные значения установлены.

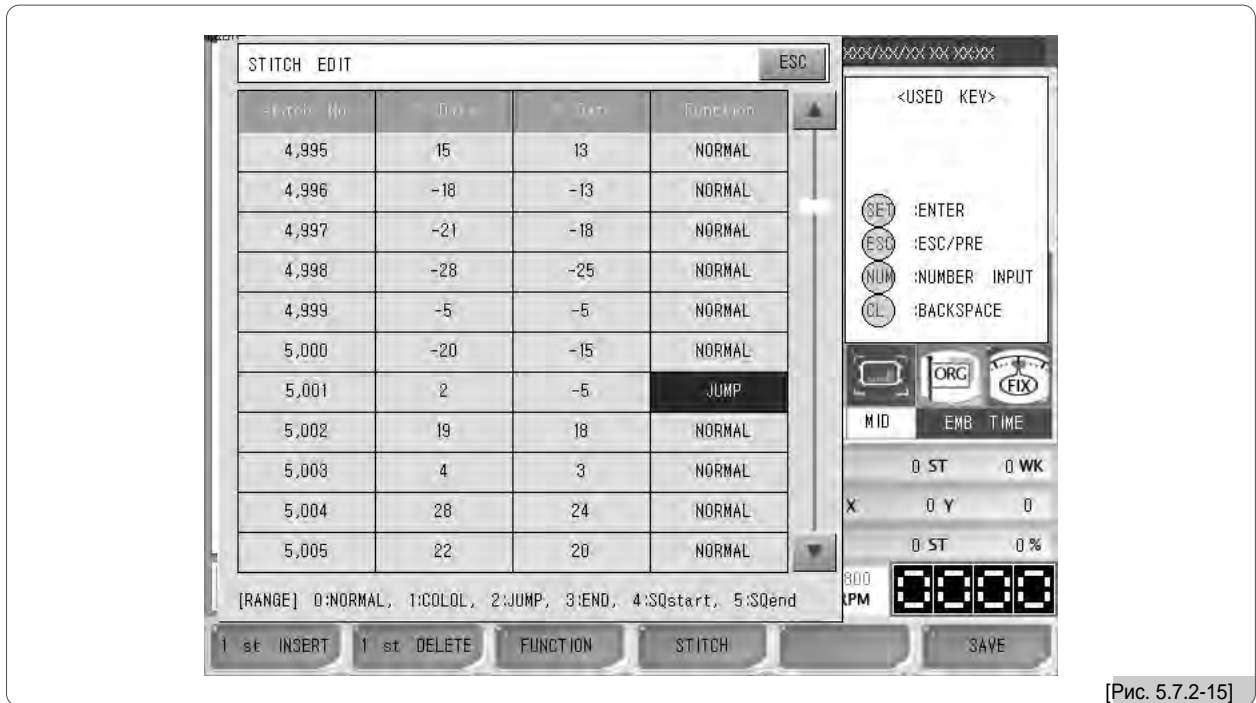

[Рис. 5.7.2-15]

6) Нажмите **F6** SAVE и появится <Рис. 5.2.7-16>.

Нажмите **F1** YES. Введенное значение сохранится в 5001-ой строчке.

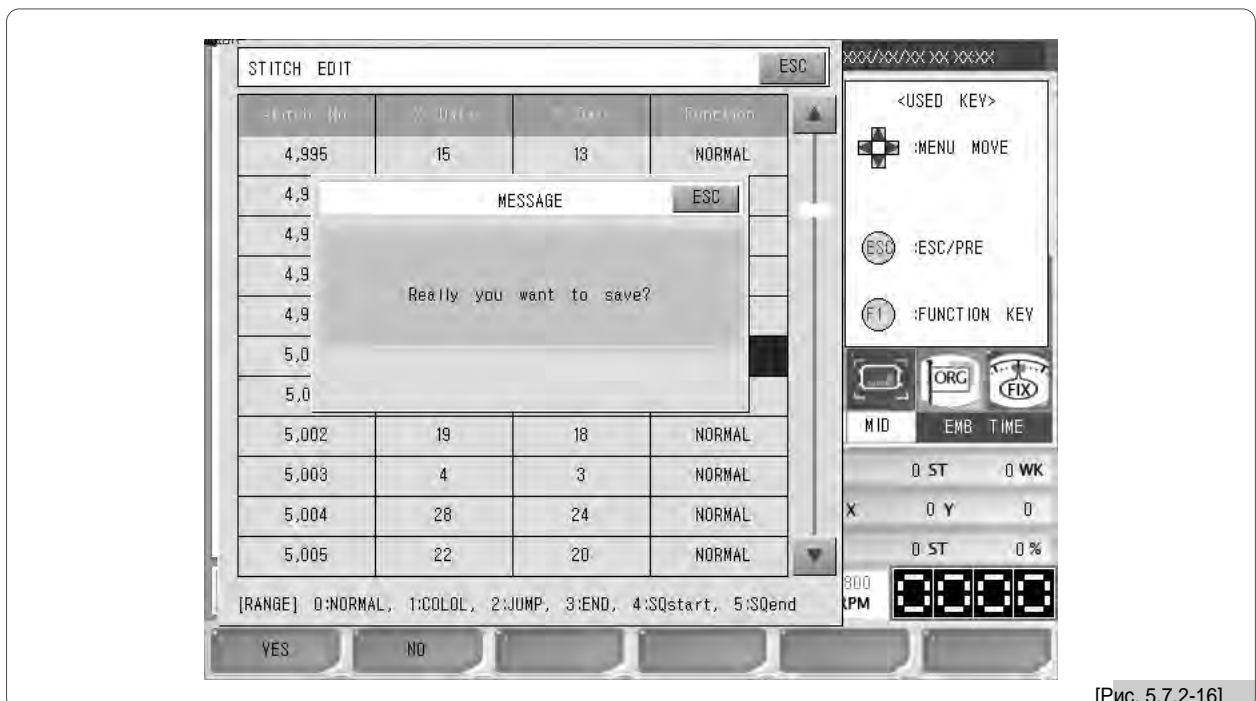

[Рис. 5.7.2-16]

## (2) Разделение дизайна (DESIGN DIVIDE)

Назначение данной функции - сохранение двух различных дизайнов из какой-либо нужной части выбранного дизайна. Дизайны могут быть разделены по цвету или по номеру иглы.

<Рис. 5.7.2-17> появится при нажатии на разделения дизайна DESIGN DIVIDE на <Рис. 5.7.2-1> (опять же, тут явная ошибка, так как вместо Design Divide в англ. тексте у них почему-то написано сбивающее с толку stitch separation). Дизайн, находящийся слева - это дизайн выбранный с помощью вызова дизайна. Экран справа предназначен для показа остающейся части дизайна, которая была отделена от выбранного дизайна.



[Рис. 5.7.2-17]

**F1** STITCH : Указывает кол-во стежков, которые должны быть отделены от дизайна.

**F2** — COLOR : Эта кнопка может использоваться после использования кнопки + color, и имеет функцию, противоположную функции кнопки + color. Когда эта кнопка нажата, к оригиналу дизайна добавляется цвет. Это аналогично **-COLOR**, см. раздел 5.6.4 (Быстрый просмотр).

**F3** + COLOR : При нажатии этой кнопки слева остается только один цвет, и все остальные цвета перемещаются на правую сторону.

Это аналогично **+COLOR**, см. раздел 5.6.4 (Быстрый просмотр).

**F4** SELECT : Два отдельных дизайна сохраняются в памяти.

## [Упражнение 5.7.2-2] Отделение вызванного дизайна на основе 5000-ого стежка и сохранение остающейся части отдельно.

- 1 Нажмите **F4** DESIGN и используйте кнопки направления для выбора “Edit menu” в подменю дизайнов.
- 2 В меню редактирования нажмите “Design Separate”.
- 3 Нажмите **F1** STITCH на <Рис. 5.7.2-17>.

Как видно по <Рис. 5.7.2-18>, появится экран для настроек.

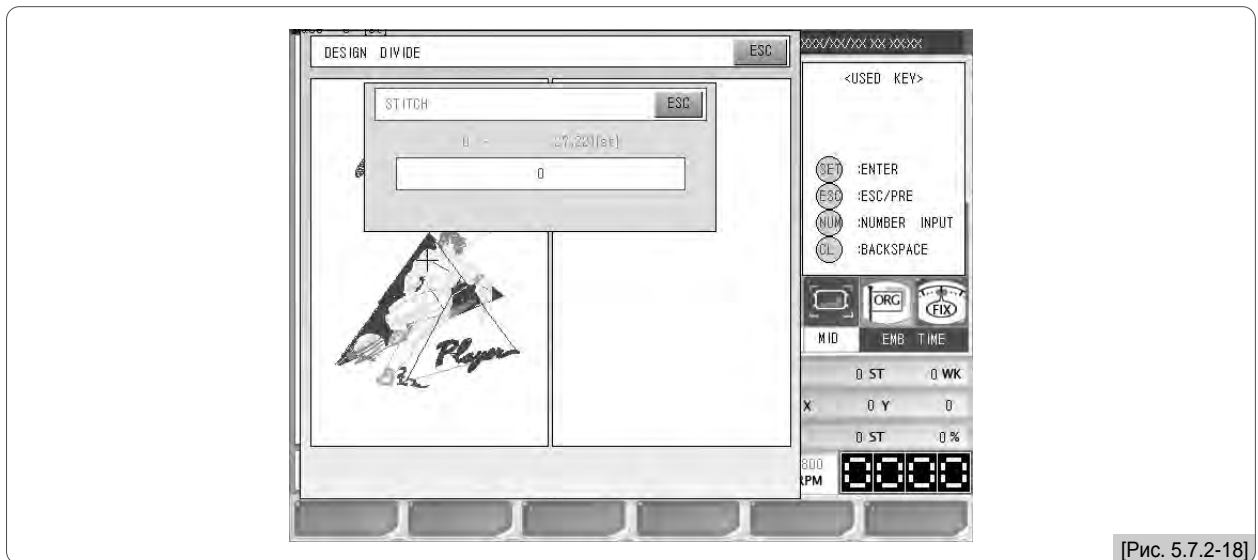

[Рис. 5.7.2-18]

- 4 Нажмите “5000” используя цифровые клавиши.

- 5 Нажмите **SET**

Как видно на <Рис. 5.7.2-19>, 5000-ый стежок был установлен в качестве разделительной линии и дизайн был разделен надвое.



[Рис. 5.7.2-19]

6) Нажмите **F4** SELECT

Появится <Рис. 5.7.2-20>.



[Рис. 5.7.2-20]

7) Введите номера участков памяти, используя цифровые клавиши.

Были выбраны Участок 72 и Участок 73.

8) Нажмите **F1** SAVE и **F3** SAVE в таком порядке.

<Рис. 5.7.2-21> показывает, что дизайны по отдельности сохранены в Блоках 72, 73 (См. 5.2 “Вызов EMB”).

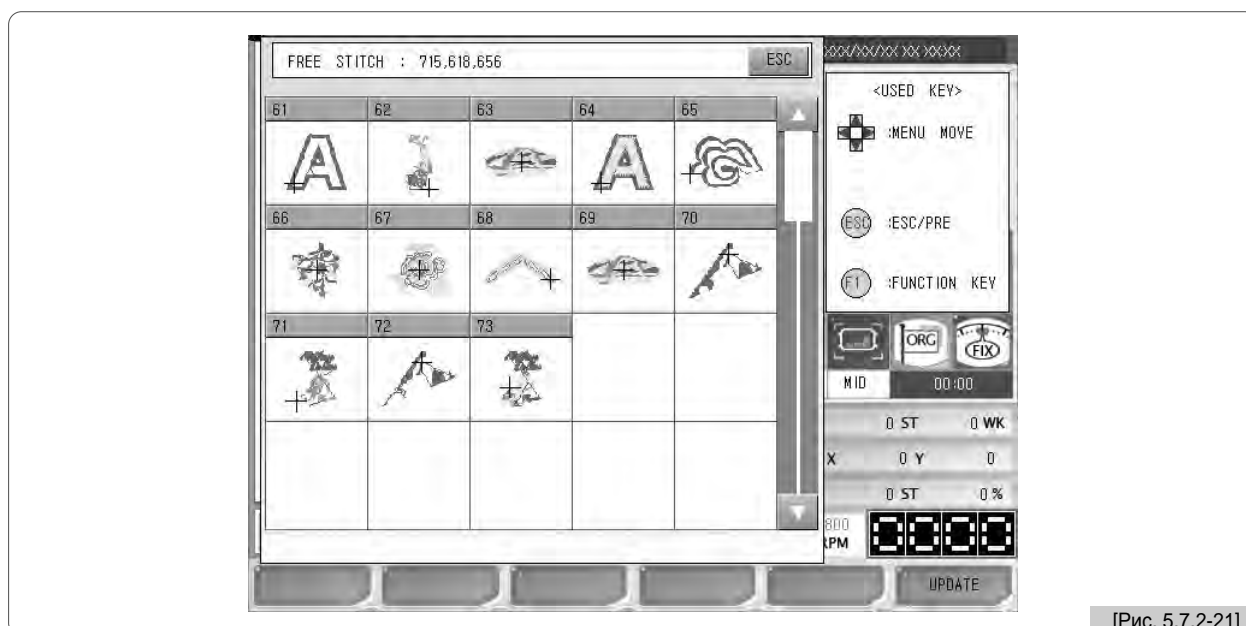

[Рис. 5.7.2-21]

**[Упражнение 5.7.2-3] Извлечение из вызванного дизайна одного цвета и последующее отдельное сохранение оставшейся части.**

- 1) Нажмите **F4 DESIGN** и выберите “Edit” в подменю.
- 2) Нажмите “Design Separate” в меню редактирования
- 3) Нажмите **F3 + COLOR** на <Рис. 5.7.2-17>.

Когда она нажата один раз, с левой стороны остается только один цвет, см. <Рис. 5.7.2-22>, а оставшиеся цвета переходят на правую сторону для отделения цвета.



[Рис. 5.7.2-22]

- 4) Нажмите **F4 SELECT**  
<Появится <Рис. 5.7.2-23>.



[Рис. 5.7.2-23]

5) Используя цифровые клавиши, введите номера участков для сохранения.  
Разделенные дизайны сохраняются в Участке 74 и Участке 75.

6) Нажмите **F1 SAVE** и **F3 SAVE**.

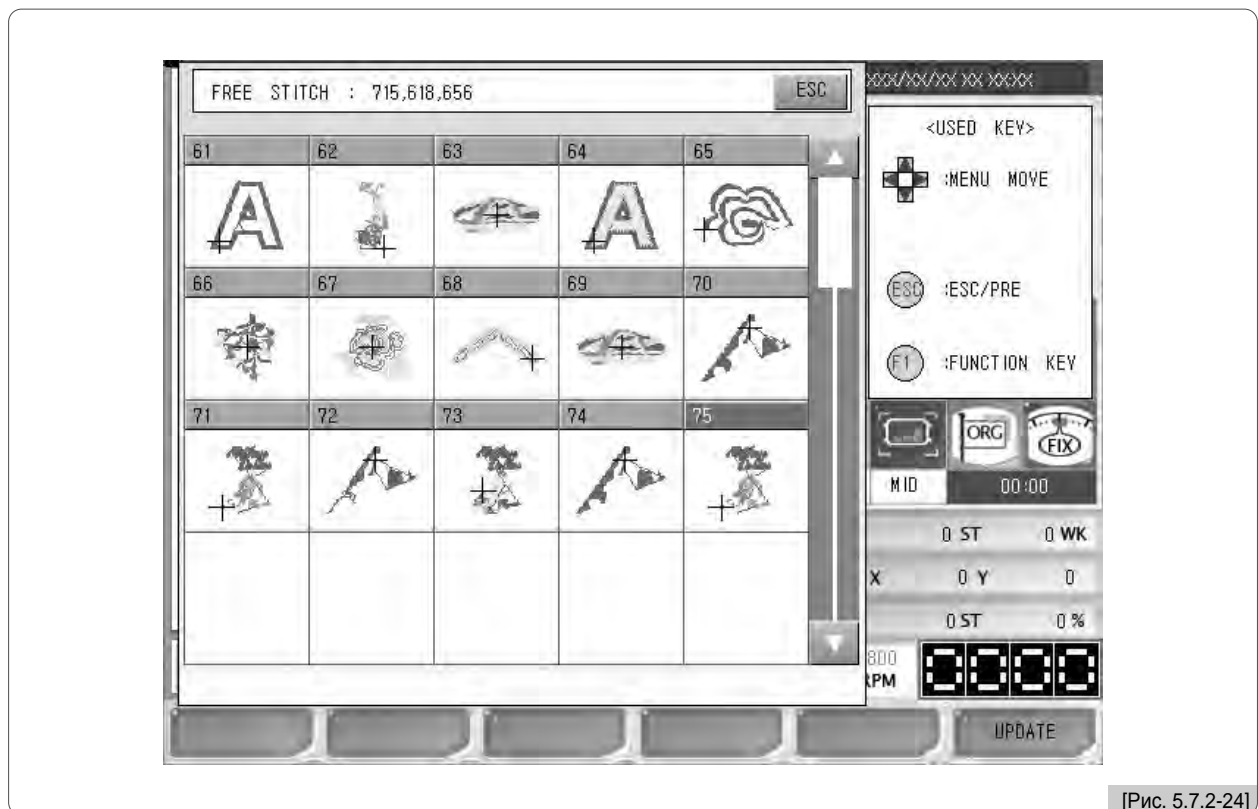

[Рис. 5.7.2-24]

Как видно по <Рис. 5.7.2-24>, эти два разделенных дизайна сохраняются по отдельности (См. 5.2 “Вызов EMB”)



### (3) Фильтрация дизайна

Если расстояние от одного стежка до другого стежка слишком маленькое (0.1 ~ 0.3мм), то из-за этого весьма часто может происходить обрыв нити при работе с вышивкой. Назначение этой функции состоит в соединении таких стежков, которые подпадают под критерий заданных значений в целях оптимизации работы, в результате увеличивая общее число стежков выше такого заданного значения-критерия, таким образом, это и предотвращает вероятность обрыва нити.

Экран, показанный ниже на <Рис. 5.7.2-25>, появляется при нажатии Оптимизации (Optimize, но возможно все же имелось в виду Design Filtering?)

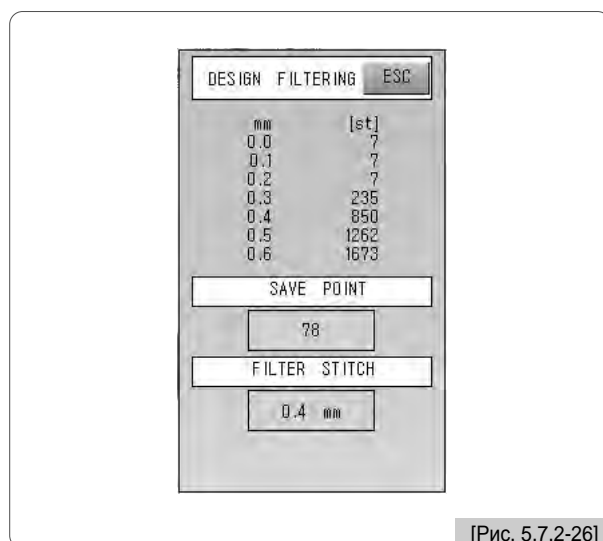

**[Упражнение 5.7.2-4] Если в вызванном дизайне встречаются стежки 0,3 мм или короче, настройте машину на вышивку стежков больше этого значения.**

- 1) Нажмите **F6** DESIGN в меню главных функций.
- 2) Используйте кнопки направления в меню DESIGN для выбора Edit, затем нажмите **SET**.
- 3) Проверьте, есть ли стежки размером 0.3мм или короче.
- 4) Если таковые есть, оптимизируйте длину стежка до 0.4мм, нажимая кнопки вверх/вниз, затем нажмите **SET**.
- 5) Проверьте номер участка для сохранения и нажмите Save (Сохранить).  
<Рис. 5.7.2-26> показывает экран подтверждения оптимизации после выбора оптимизированного дизайна.

#### [Примечание]

На <Рис. 5.7.2-26>, не все стежки были оптимизированы. Стоит отметить - не все стежки могут быть оптимизированы.

#### (4) Увеличение дизайна (Design Zoom In)

При нажатии Design Zoom In появляется <Рис. 5.7.2-27>.

Экран поделен на секцию увеличения дизайна и секцию регулировки положения. Секция увеличения увеличивает/детализирует дизайн, и если в секции регулировки положения щелкнуть по нужной вам части дизайна, то эта выбранная часть и будет увеличена. Для установки нужного вам (для увеличения) положения могут быть также использованы кнопки регулировки положения.

При каждом нажатии, происходит увеличение в 1 раз. Максимально возможное увеличение - в 100 раз.

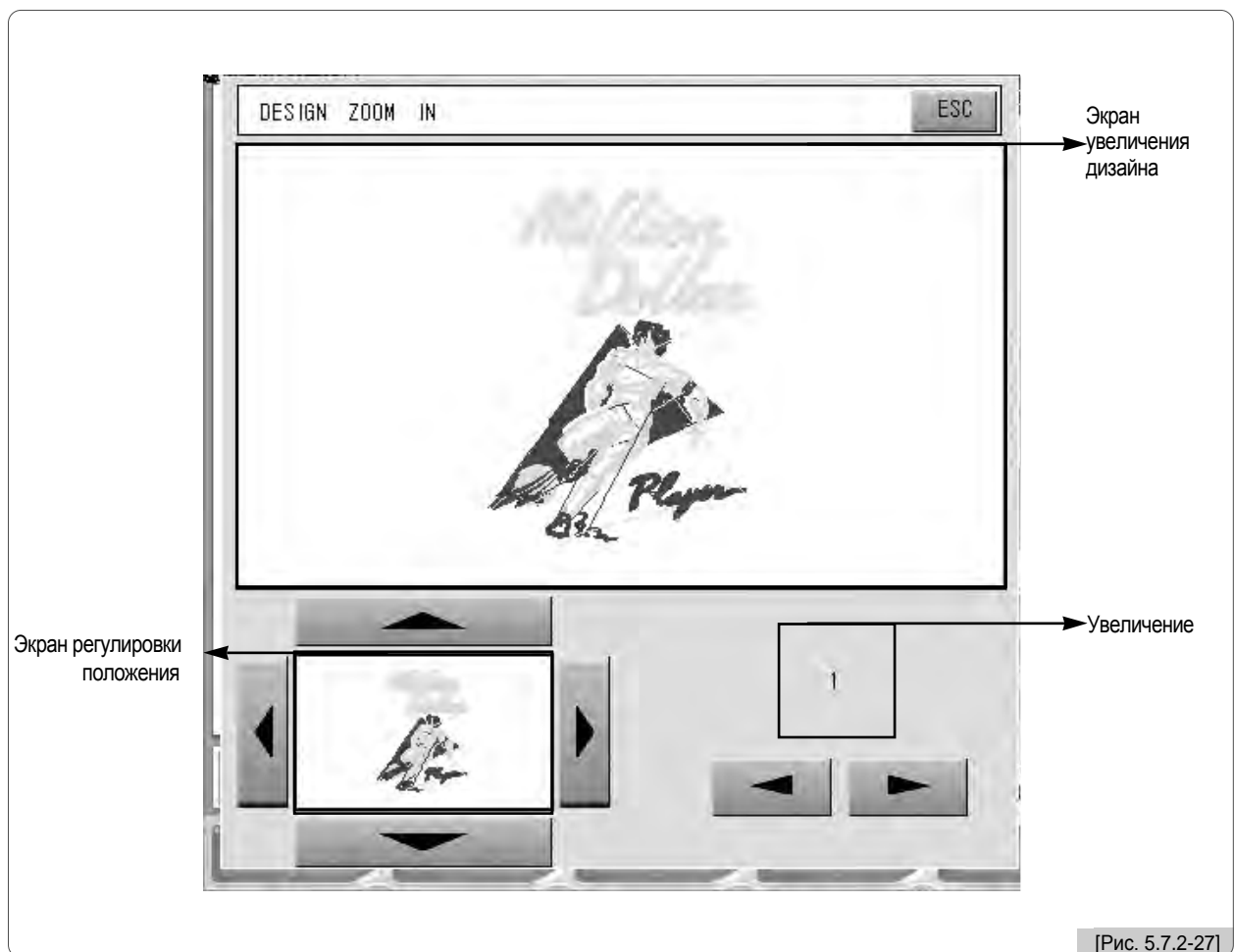

[Рис. 5.7.2-27]

На рисунках ниже в качестве примера приведены результаты 2х, 4х, 6х, 10х, 20х, 50х-кратного увеличения изображений дизайна с <Рис. 5.7.2-27>.

Используйте для выбора той части, которую хотите увеличить.

Используйте для того, чтобы решить, увеличить или уменьшить изображение.



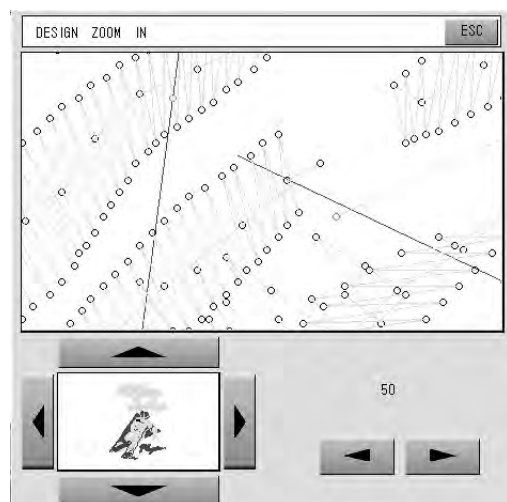
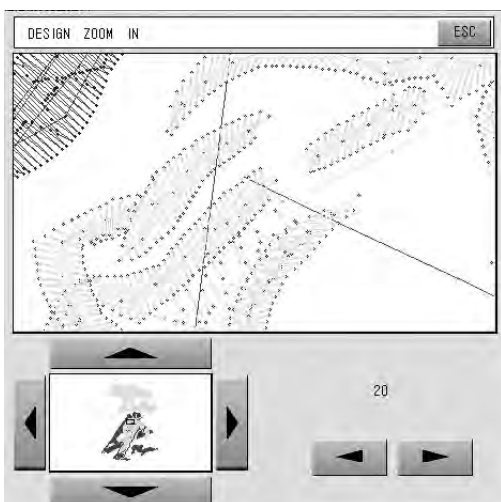
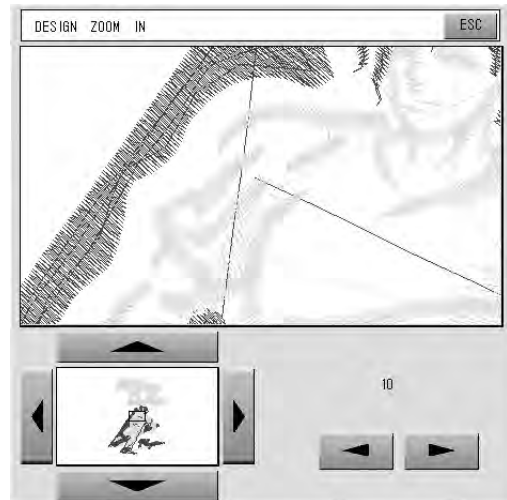

### 5.7.3 НАБОР БУКВ И СИМВОЛОВ.

Эта операция (LETTERING) позволяет пользователю осуществить ввод необходимых ему символьных последовательностей (цепочек) и в дальнейшем редактировать их соответственно потребностям вышивки.

В случае, если речь идет о машинах Eclipse серии А, при выборе меню дизайна, появляется добавочный экран с функцией LETTERING, см. <Рис. 5.7.3-1>.

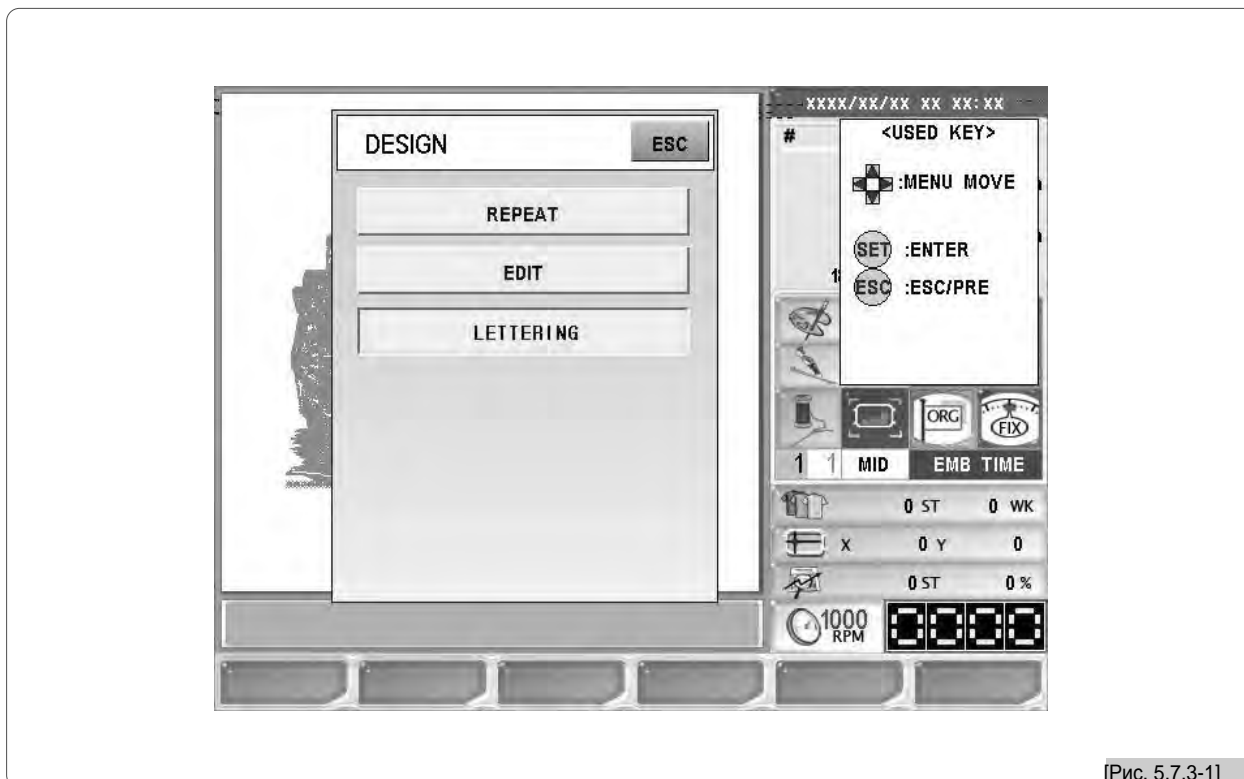

[Рис. 5.7.3-1]

Используйте для перехода к меню “lettering” и нажмите . Это запустит исполнение программы символьного набора. Подробнее об использовании этой программы пояснено в руководстве по набору букв и символов (‘Lettering Manual’).

# 6

## Меню функций во время приостановки (паузы)

### ВЫШИВКИ.

<Рис. 6.0-1> -это экран, появляющийся в случае, когда выполнение операции вышивки приостановлено (поставлено на паузу). В целом, у этого экрана вид и структура аналогичная тем, что у экрана, появляющегося до начала вышивки. Все же, ради отличия, "Supplementary Work" и "Tools" ("Дополнительная Работа" и "Инструментарий") были убраны из меню главных функций. Им на замену были введены "Operation without Needle" и "Frame Feed" ("Работа без Иглы" и "Подача рамки"). И что касается настроек, некоторые меню были ограничены. Перед началом вышивки всегда было возможным выполнить всевозможные настройки, но иногда возникает необходимость поменять какие-то настройки прямо в процессе вышивки для получения более лучшего результата. В этой связи мы рассмотрим функционал данного меню во время приостановки вышивки.

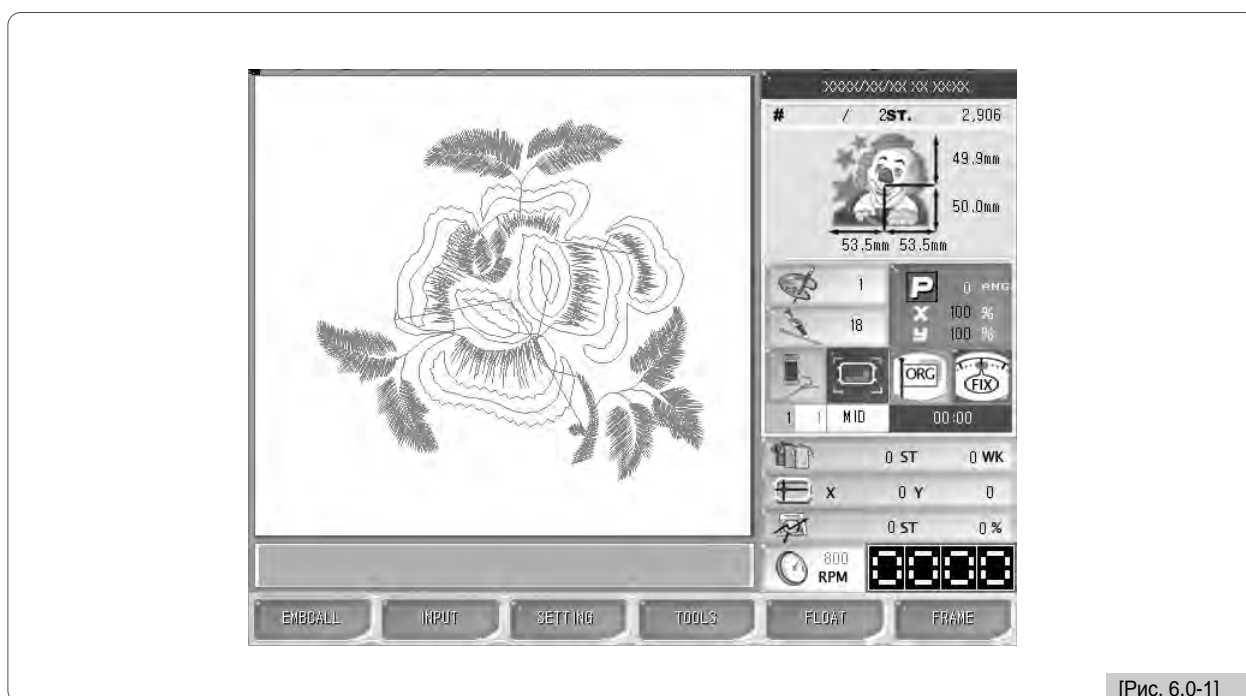

[Рис. 6.0-1]

В этом разделе, объяснение будет сосредотачиваться на сравнении различных частей вызова дизайна (Design Call) и Настроек с меню до начала вышивки. Также более детально будут рассмотрены Подача Рамки и работа без прокладывания строчки.

#### [ Примечание ]

Для выполнения операции без прокладывания строчки используя "Меню паузы во время вышивки", нажмите на переключатель временной остановки, и на экране появится "Pause Menu during Embroidery" (Меню паузы во время вышивки).

※ Изменения, произошедшие в меню главных функций

**F1** EMBCALL (Небольшие отличия от меню функций перед вышивкой)

**F2** INPUT (Такое же, как и меню функций перед вышивкой)

**F3** SETTING (Такое же, как и меню функций перед вышивкой, за исключением "Basic Setting"  
(Основные/базовые настройки) и "Options Setting" (Дополнительные настройки))

**F4** TOOLS Такое же, как и меню функций перед вышивкой

**F5** FLOAT Изменение в меню

**F6** FRAME Изменение в меню

## 6.1 Схема (структура) функциональных меню

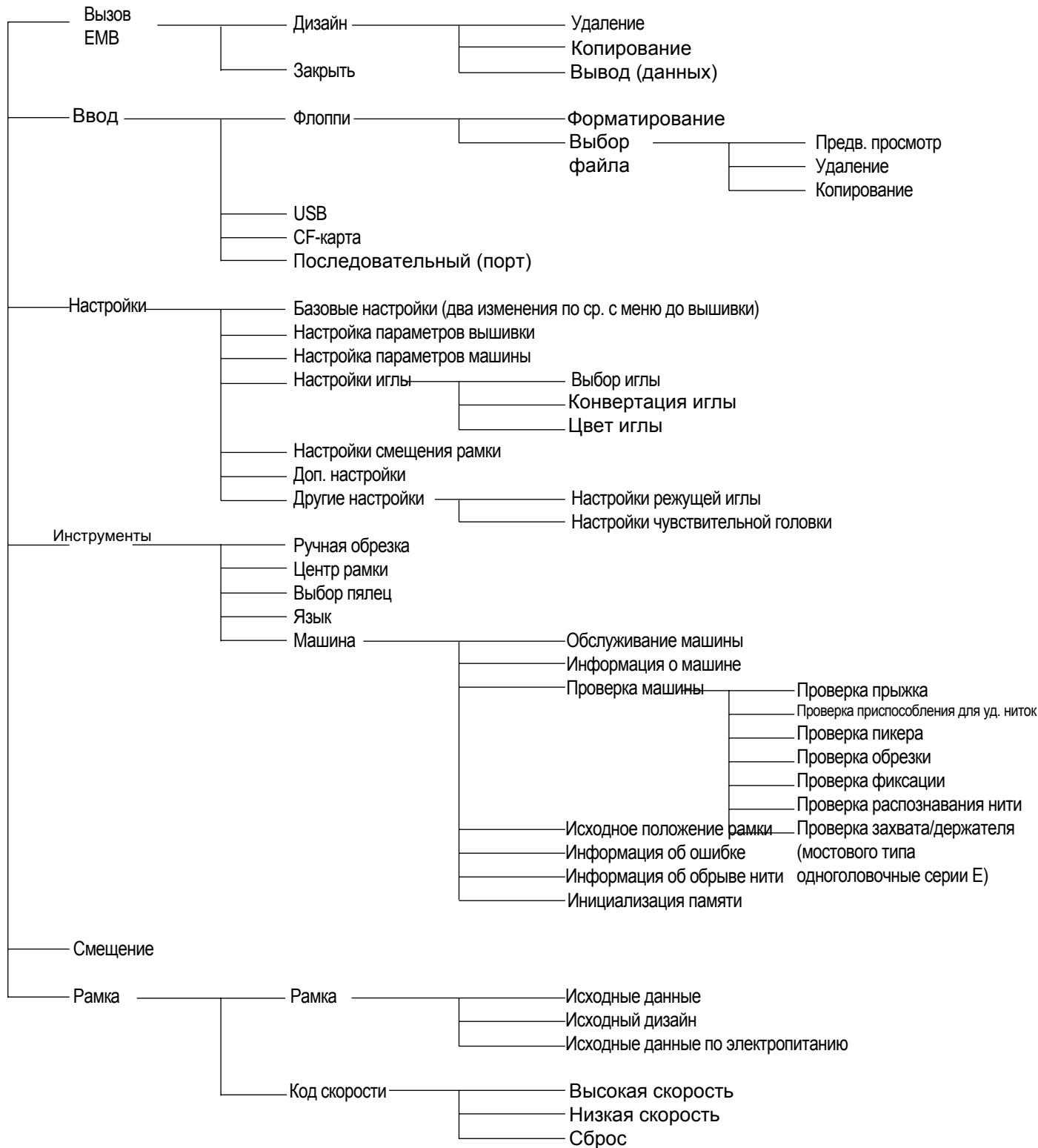

## 6.2 Вызов EMB (из блока памяти)

Если, когда вышивка приостановлена, нажать **F1** EMBCALL, появится сообщение, спрашивающее, “Do you want to cancel the work?” (Вы хотите отменить работу?). См. <Рис. 6.2-1>. Если нажать **F1** YES, работа с вышивкой будет остановлена, а меню главных функций изменится на свою версию до начала вышивки. Если же нажать **F2** NO, работа по вышивке не будет остановлена и, как видно на <Рис.6.2-2>, будет появляться (меню) Вызова Дизайна до вышивки. Несмотря на то, что функции удаления и выбора дизайна, который вызван на данный момент деактивированы, а также ограничено и использование функции выбора остающихся дизайнов, отображение дизайнов все же возможно. Раньше, если возникала необходимость копирования дизайна непосредственно в процессе выполнения вышивки, сначала нужно было завершить выполнение работы по вышивке. Однако, благодаря этой функции, теперь стало возможно копировать дизайны даже во время выполнения вышивки.



[Рис. 6.2-1]

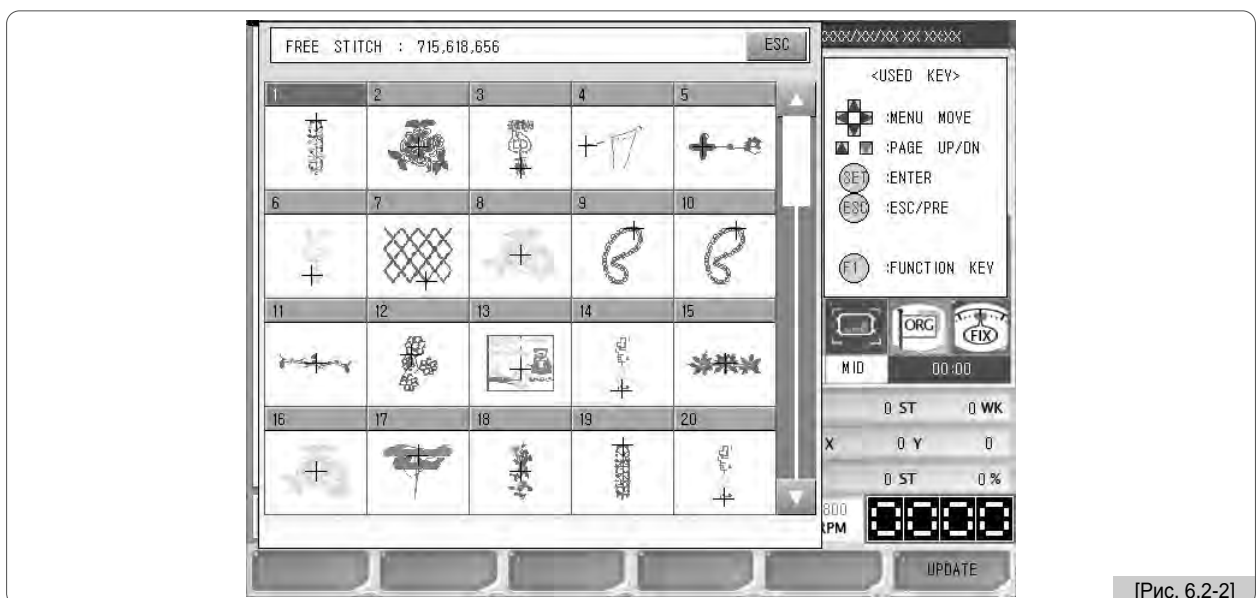

[Рис. 6.2-2]

Методика использования меню такая же самая, что и меню до начала вышивки.

## 6.3 Настройки

### (1) Базовые (основные)

В то время, когда выполнение работы по вышивке приостановлено, если нажать последовательно “Setting”, затем “Basic Setting”, появится <Рис. 6.3-1>.

За исключением “8. Frame Coordinates Setting (offset)” и “9. Thread Trimming by Jump Frequency” (8. “Настройки координат рамки (смещение)” и 9. “Обрезка нити на основе частоты прыжков”), все функции настроек применяются с ограничениями. Такие ограниченные (деактивированные) функции не могут быть использованы. Но те две функции, которые задействованы, могут использоваться так же само, как до начала вышивки.

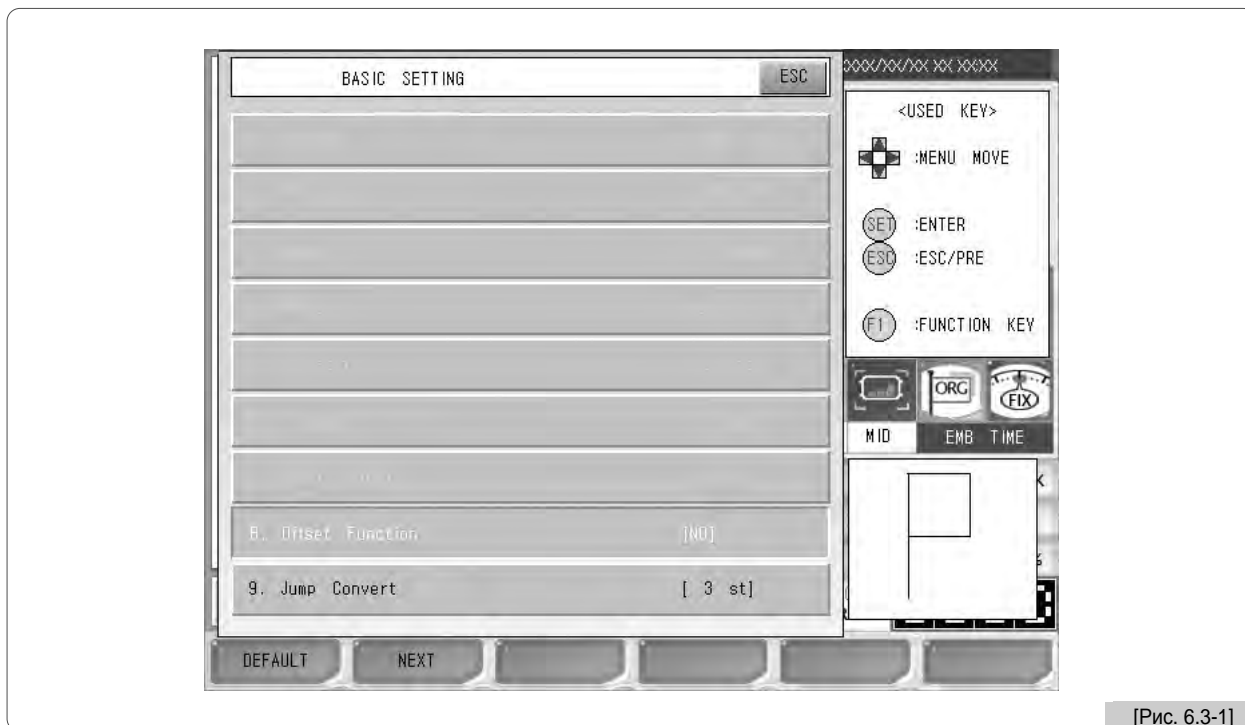

[Рис. 6.3-1]

### (2) Дополнительные настройки

Функция дополнительных настроек во время выполнения работы по вышивке не может использоваться.

## 6.4 Смещение

Назначение данной функции - возможность выполнять работу с вышивкой таким образом, чтобы в то же время можно было пропустить выполнение вышивки для какой-либо нужной части дизайна. <Рис. 6.4-1> - это экран для выполнения операций без прокладывания строчки и он появляется, если на <Рис. 6.0-1> нажать **F5 FLOAT**.

Как видно на <Рис. 6.4-1>, операция без прокладывания строчки может быть настроена с использованием заданного числа стежков:  $\pm 1$ ,  $\pm 100$ ,  $\pm 1000$ ,  $\pm 10000$  или кнопки  $\pm$ COLOR ( $\pm$ ЦВЕТ). Как видно на <Рис. 6.4-2>, значения можно ввести напрямую, используя цифровые клавиши. Для ввода цифр нажмите **F6 STITCH** на <Рис. 6.4-1> и появится экран настроек. Используйте цифровые клавиши для ввода значений, после чего нажмите **SET**.



[Рис. 6.4-1]

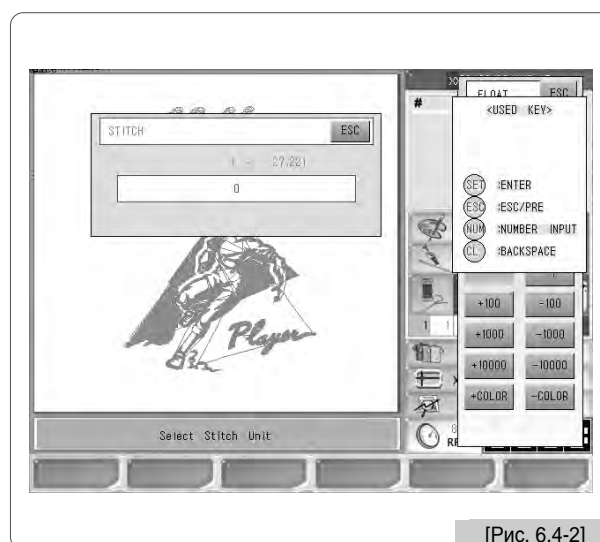

[Рис. 6.4-2]

### ※ Советы по операциям без прокладывания строчки

- ① Нажмите **F5 FLOAT**.
- ② Проверьте текущий стежок и установите нужное вам число стежков.
- ③ Нажмите кнопку старт на ПУ (пульте управления) для выполнения операции. После этого будет проведена операция вышивки в соответствии с заданным вами значением. Для отмены, нажмите **ESC**.



## Рамка

6.5

### 6.5.1 Рамка

Данная функция предназначена для того, чтобы запоминать положение рамки в случаях, если работа по выполнению вышивки по каким-либо причинам приостанавливается в процессе ее выполнения (выключателем, из-за обнаружения обрыва нити и т.д.), и затем она перемещает рамку на ее последнее положение, если она была передвинута в другие положения или при включения питания машины.

<Рис. 6.5-1> появляется при нажатии кнопки **F6 FRAME** кнопки подачи рамки.

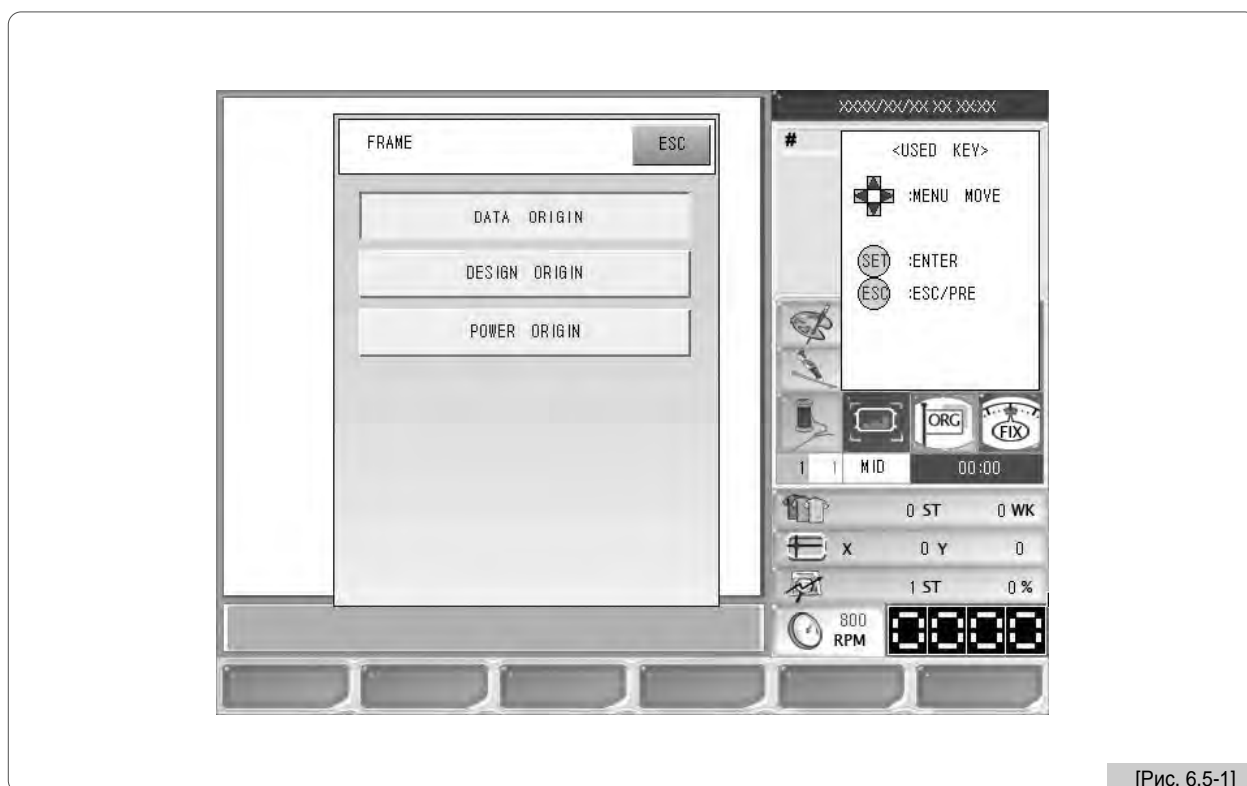

- ① **Data origin (начало координат):** Запоминается положение остановки рамки в случае приостановки в процессе вышивки. Следовательно, в случаях, когда пользователь хочет передвинуть рамку, пользуясь кнопками для ее перемещения или возобновляет выполнение вышивки после проведения каких-то других работ, рамку можно вернуть в ее последнее положение остановки.
- ② **Design origin (начало дизайна):** Заставляет рамку вернуться в положение начала вышивки.
- ③ **Power origin (начало на основании питания):** Запоминает последнее положение остановки, несмотря на полное прерывание электропитания в процессе выполнения вышивки. Таким образом, при включении питания и нажатии кнопки функции возврата в исходное положение после “блэкаута”, рамка перемещается на последнее положение ее остановки. Однако, до начала работы по выполнению вышивки, исходное положение рамки должно быть точно установлено.

Путем нажатия соответствующих функциональных кнопок, вы автоматически возвращаете рамку в нужные вам положения.

## 6.5.2 Speed Code (Код скорости)

Данная функция предназначена для того, чтобы менять рабочую скорость с высокой на низкую для какой-либо специфической части работы по вышивке. То есть, в процессе выполнения вышивки дизайна, скорость будет изменена для заранее установленной его части. И при выполнении работы по вышивке такого же дизайна, скорость вышивки изменится для определенного сегмента, того, который был определен заранее.

Настройка низкой скорости может быть выполнена в “**Ⓢ** Low Speed Embroidery” (Вышивка на низкой скорости), находящемся под “5.4.3 Mechanical Parameter Setting” (Настройка механических параметров).

<Рис. 6.5-1> появляется при нажатии **F6 FRAME** в меню во время паузы вышивки и выборе меню ‘speed code’ (код скорости).

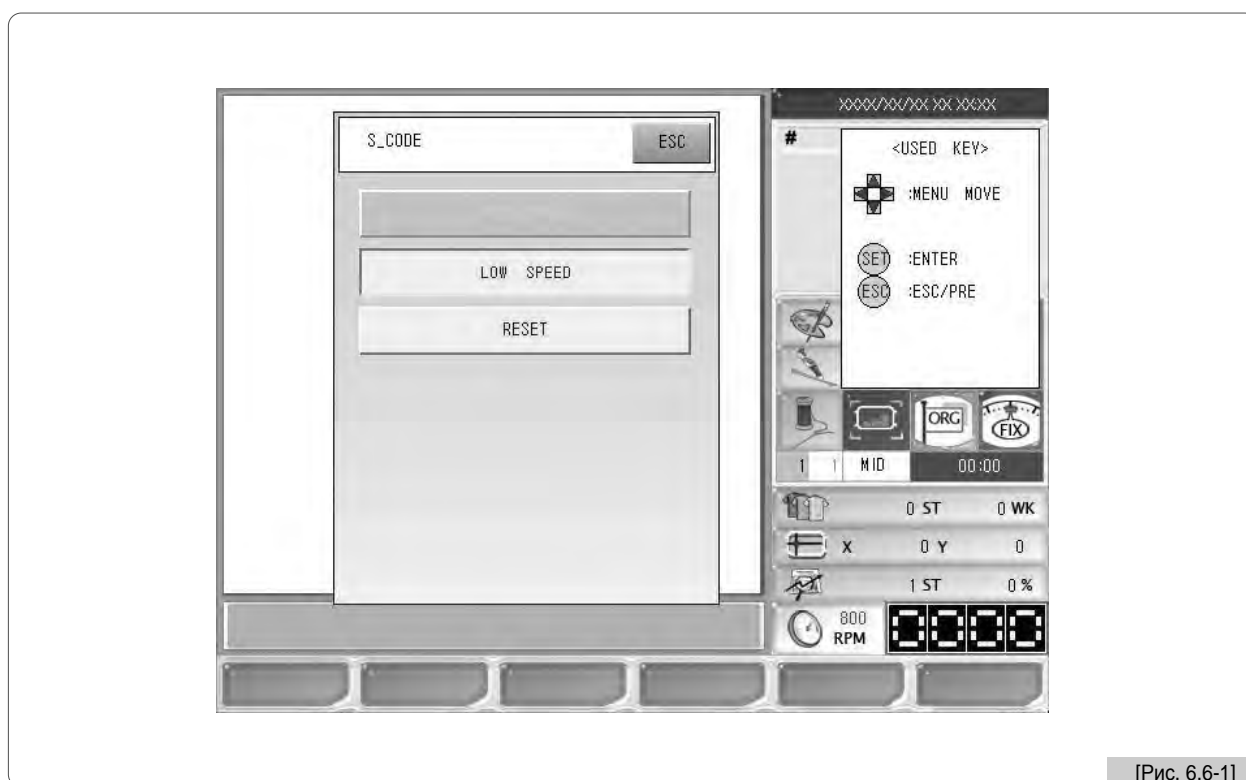

[Рис. 6.6-1]

### (1) Низкая скорость (Low Speed)

Данная функция предназначена для изменения скорости вышивки с высокой на низкую.

Приостановите выполнение высокоскоростной работы по вышивке (пауза), выберите “Low speed” и нажмите “Set”. Тогда, при возобновлении работы по вышивке, ее скорость становится низкой.

### (2) Высокая скорость (High Speed)

Данная функция предназначена для изменения скорости вышивки с низкой на высокую. Приостановите выполнение низкоскоростной работы по вышивке (пауза), выберите “High Speed” и нажмите “Set”. После чего при нажатии кнопки старт скорость вышивки становится высокой.

### (3) Reset (Сброс)

Эта функция инициализирует установки скорости для определенных частей на скорость по умолчанию.

## 7.1.0 Сообщения об ошибках и их обработка/варианты действий

## 7.1.1 Двигатель главного вала и другие

No.	Название ошибки	Описание ошибки	Как можно исправить
100	Ошибка положения остановки двигателя главного вала	Во время остановки, угол главного вала не составляет 100 °	Используя рычаг, установите угол главного вала на 100 °.
101	Ошибка драйвера двигателя главного вала	Происходит ошибка драйвера двигателя главного вала	Выключите и включите главный выключатель (питания)
102	Ошибка перегрузки двигателя главного вала	Такая ошибка происходит, когда нить в челноке запутывается, когда контрольная (корпусная) рабочая часть игловодителя неисправна/некачественна и когда нить запутывается при обрезке.	Проверьте челнок в передней головке, а также выключите и включите главный выключатель.
103	Система обрезки не восстанавливается (не возвращается в исходное состояние)	Когда датчик обрезки при обрезке не восстанавливается/не возвращается в исходное положение.	Проверьте и отреагируйте на аномалию работы системы обрезки
104	Ошибка пускового выключателя	При включенном питании, кнопка “пуск” нажата	Проверьте, не соприкасается ли кнопка “пуск” с коннектором
105	Ошибка выключателя останова	При включенном питании кнопка “стоп” нажата	Проверьте, не соприкасается ли кнопка “стоп” (кнопка выключения) с коннектором
107	Ошибка клапана/вентиля	Когда клапан/вентиль открыт	
108	Ошибка давления воздуха	Когда давление воздуха ниже стандартного (для блёсток)	
109	Относительная ошибка/ошибка коэффициента шкива	Когда установленное передаточное отношение (коэффициент шкива неверный)	После того, как вы проверили передаточное отношение (коэффициент) шкива главного вала, измените настройки привода.
110	Ошибка линии электропередачи переменного тока	Когда неисправна объединенная электронная панель/пульт управления	Замените объединенную электронную панель/пульт управления

## 7.1.2 Ошибки, относящиеся к двухкоординатному (X, Y) двигателю

No.	Название ошибки	Описание ошибки	Как можно исправить
200	детекция границы рамки (+ X)	Система подачи рамки достигла предела по оси +X	Сдвиньте рамку в направлении -X.
201	детекция границы рамки(- X)	Система подачи рамки достигла предела по оси -X.	Сдвиньте рамку в направлении +X.
202	детекция границы рамки (+ Y)	Система подачи рамки достигла предела по оси +Y.	Сдвиньте рамку в направлении -Y.
203	детекция границы рамки (- Y)	Система подачи рамки достигла предела по оси -Y limit.	Сдвиньте рамку в направлении +Y.
204	ошибка приводного механизма оси X	Проблемы приводного механизма оси X	Выключите и включите главный выключатель (питания)
205	ошибка приводного механизма оси Y	Проблемы приводного механизма оси Y.	Выключите и включите главный выключатель (питания)
206	Ошибка возврата приспособления для удаления нитки	Соленоид приспособления не возвращается	Отремонтировать механизм приспособления для удаления нитки
207	Ошибка возврата приспособления для обрезки	Двигатель приспособления не возвращается	Отремонтировать механизм приспособления для обрезки

### 7.1.3 Смена цвета

No.	Название ошибки	Описание ошибки	Как можно исправить
300	Ошибка положения останова игловодителя	При замене игловодителя, он не может достигнуть нужного положения	Вручную поверните игловодитель для проверки степени нагрузки на него и расположите игловодитель в положении останова

### 7.1.4 Кодировущее устр-во

No.	Название ошибки	Описание ошибки	Как можно исправить
400	Ошибка кодирующего устр-ва A главного вала	Проблема передачи сигнала в кодирующем устр-ве A главного вала	Проверьте, все ли в порядке с соединением кабеля кодирующего устр-ва, затем выключите и включите главный выключатель питания
401	Ошибка кодирующего устр-ва Z главного вала	Проблема передачи сигнала в кодирующем устр-ве Z главного вала	Проверьте, все ли в порядке с соединением кабеля кодирующего устр-ва, затем выключите и включите главный выключатель питания.

### 7.1.5 Последовательная работа

No.	Название ошибки	Описание ошибки	Как можно исправить
501	Ошибка в настройках последовательной работы	Так как (номер оси X) × (номер оси Y) > 99, лимит последовательных работ был превышен.	Убедитесь в том, что установки последовательной работы следующие: (номер оси X) × (номер оси Y) < 99.

### 7.1.6 Гибкий диск (дискета) и система связи

№.	Название ошибки	Описание ошибки	Как можно исправить
600	Нет дискеты	В дисководе для гибких дисков отсутствует дискета	Вставьте дискету в дисковод
601	На дискете нет секторов	Дискета не отформатирована, или несоответствие системы форматирования	Отформатируйте дискету или замените ее на другую дискету
602	На дискете нет данных дизайна	На дискете не обнаружено никаких сохраненных данных вышивки	Замените дискету.
603	Удалите колпачок для защиты от записи.	В процессе копирования на нее дизайнов вышивки колпачок для защиты от записи дискеты был в разблокированном состоянии	Заблокируйте (деактивируйте) вновь колпачок для защиты от записи
604	Дискета повреждена	Дискета/данные повреждены	Попробуйте отформатировать дискету или замените её.
605	Недостаточный объем памяти	В дискете закончилось свободное место для копирования	Замените дискету на новую/освободите место
606	Дискета удалена из дисковода	Дискета извлечена во время работы дисковода	Вставьте дискету и заново начните работу.
607	Ошибка поврежденного сектора при чтении дискеты	На дискете дефектный/испорченный кластер.	Попробуйте отформатировать дискету или замените ее.
608	Ошибка поврежденного сектора при записи на дискету	На дискете дефектный/испорченный кластер	Попробуйте отформатировать дискету или замените ее.
609	Неизвестная ошибка дискеты	В процессе работы с дискетой произошли ошибки, причины которых неизвестны	Попробуйте отформатировать дискету или замените ее.
610	Ошибка дискеты	В процессе работы при доступе к дискете произошли ошибки, причины которых неизвестны	Попробуйте отформатировать дискету или замените ее.
611	Ошибка дизайна ZSK		
612	Ошибка дизайна BARUDAN		
613	Ошибка поврежденного сектора		
614	Ошибка инсталляции управляющей программы	В процессе установки управляющей программы, название файла управляющей программы отсутствует или не совпадает	
630	В считываемых данных обнаружена ошибка	В данных, которые были считаны устр-вом считывания данных с магнитной ленты, произошла ошибка	Повторно введите данные посредством устр-ва считывания с ленты
640	Ошибка сетевого устройства	Не подключены сетевые устройства	Проверьте статус сетевых устройств
650	Ошибка USB	Драйвер USB не готов	Убедитесь в том, что система памяти USB формата FAT16.

### 7.1.7 Память

№.	Название ошибки	Описание ошибки	Как можно исправить
700	В памяти не найдено данных вышивки	В памяти отсутствуют какие-либо данные о вышивке.	Используя дискету или USB, сохраните данные о вышивке
701	Недостаточный объем памяти	Данные, которые нужно было скопировать в память, не скопировались из-за недостаточного объема памяти	Удалите ненужные данные, чтобы освободить место.
702	Заполнены 100 участков памяти	Все 100 участков памяти с сохраненными в них дизайнами	Удалите ненужные данные.
703	В системе памяти дизайнов ошибка	В процессе копирования данных между запоминающими устр-вами или их удаления произошла ошибка	Нажмите Reset (сброс) или выключите и включите выключатель электропитания.
704	Плохая батарея питания памяти	При отключенном питании, батарея разряжена. Информация по статусу сохранения кол-ва стежков и позиций по осям x, y нестабильная	Позвоните в ближайший к вам центр послепродажного технического/гарантийного обслуживания и там вам заменят батарею. Если эта ошибка происходит слишком часто, необходимо заменить плату центрального процессора.
801	Ошибка в дизайне блёсток	В дизайне блёсток есть ошибка	Откорректируйте дизайн.
901	ошибка связи MC1	Передача данных через протокол стандарта CAN происходит с прерываниями	Проверьте, все ли в порядке с кабелем, затем выключите и включите выключатель.
902	ошибка связи MC2	Передача данных через протокол стандарта CAN происходит с прерываниями	Проверьте, все ли в порядке с кабелем, затем выключите и включите выключатель.

## 7.2.0 Установка машины

### 7.2.1 Передняя часть блока управления

[Рис. 7.2.1-1] и [Рис. 7.2.1-2] показывают переднюю сторону Блока Управления.

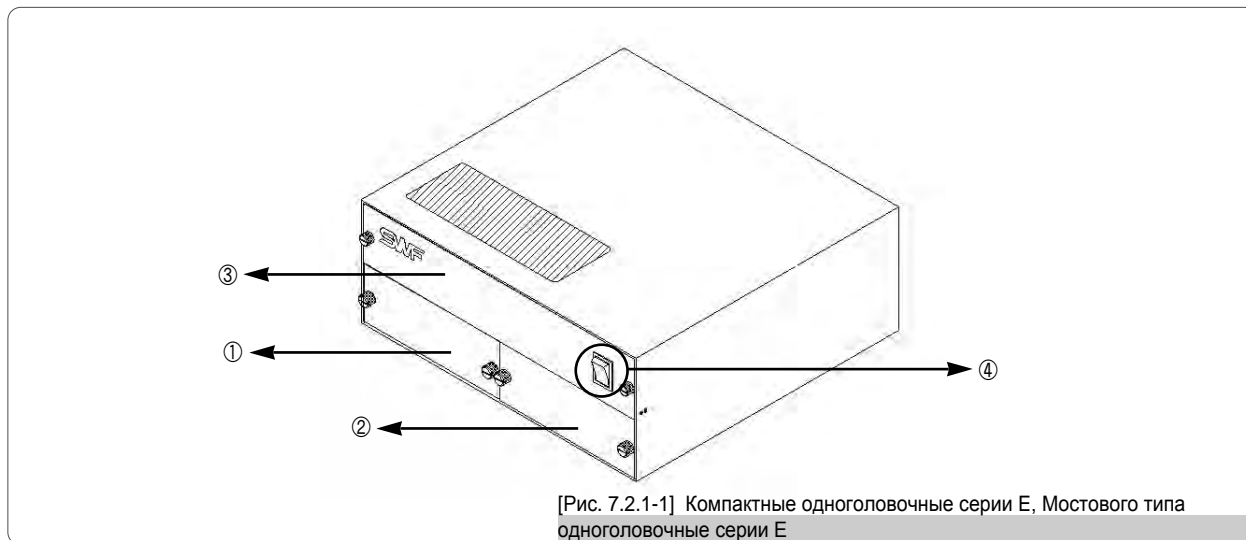

- ① Стойка главного драйвера
- ② плата ввода-вывода, панель/стойка драйверов XY
- ③ Стойка электропитания
- ④ Выключатель электропитания

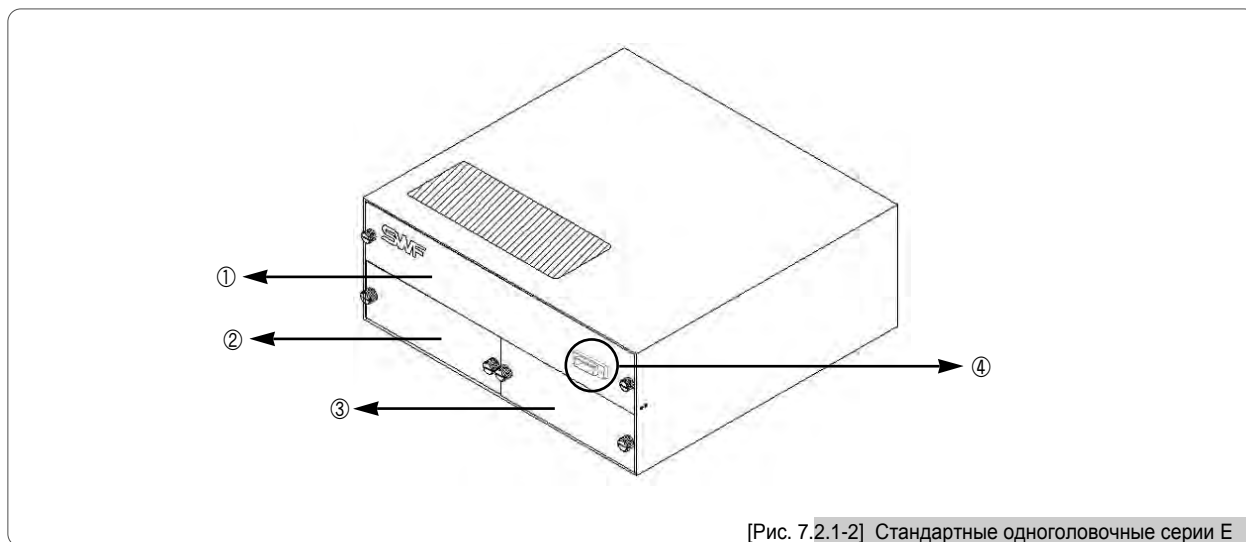

- ① Стойка электропитания
- ② Стойка главного драйвера
- ③ плата ввода-вывода, стойка драйверов XY
- ④ Разъем для подключения выключателя электропитания

## 7.2.2 Установка и замена предохранителя

Если подача питания отсутствует после того, как вилка вышивальной машины вставлена и выключатель питания включен, примите необходимые меры, принимая во внимание нижеизложенное. Проверьте положение предохранителей, как показано на рисунке и замените сгоревшие.

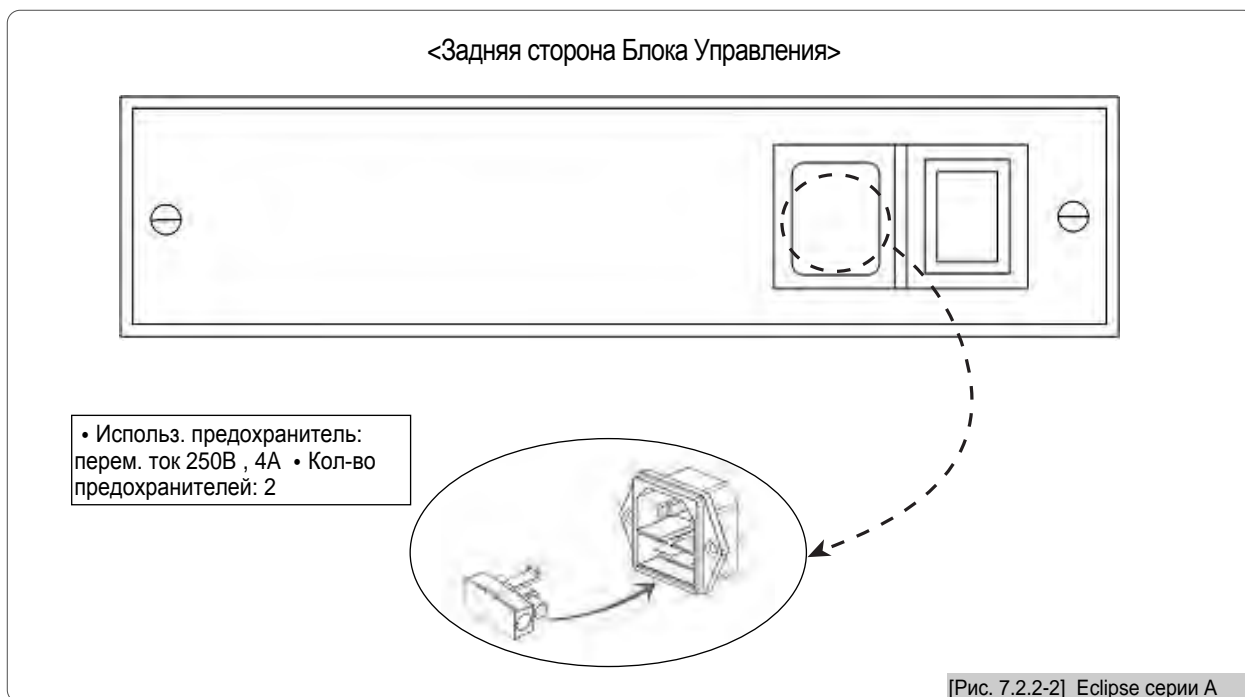
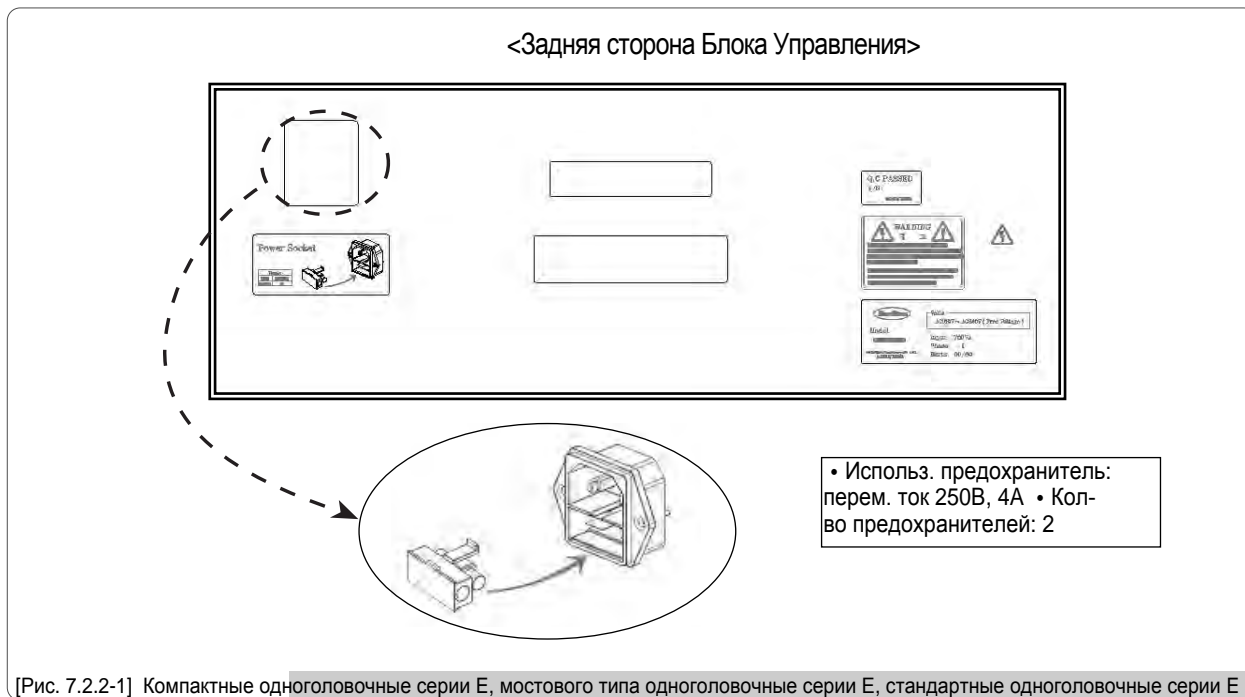

Даже если выключатель электропитания отключен, риск подвергнуться удару электрического тока все же существует. Убедитесь в том, что шнур электропитания отключен перед началом работы.



### 7.2.3 Настройка переключателей для каждой платы

※ В случае компактных одноголовочных серии E, мостового типа одноголовочных серии E и стандартных одноголовочных серии E

– Настройка платы ввода-вывода и переключателя платы драйверов XY

На <Рис. 7.2.3-1> показаны платы/панели ввода-вывода и драйверов XY. Расположение платы можно посмотреть на “7.2.1 Передняя часть блока управления”.

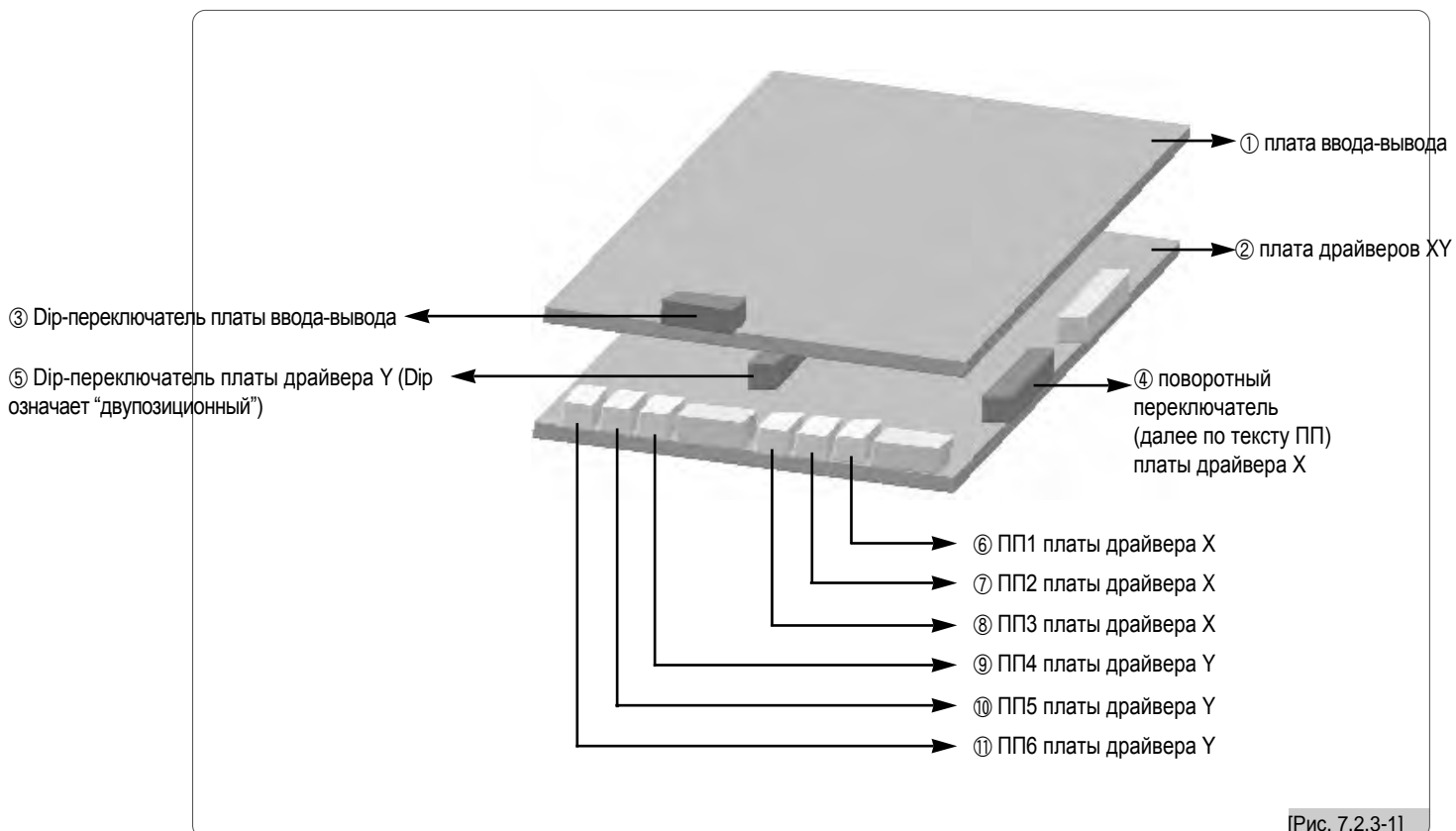

① плата ввода-вывода

② плата драйверов XY

③ настройка Dip-переключателя платы ввода-вывода

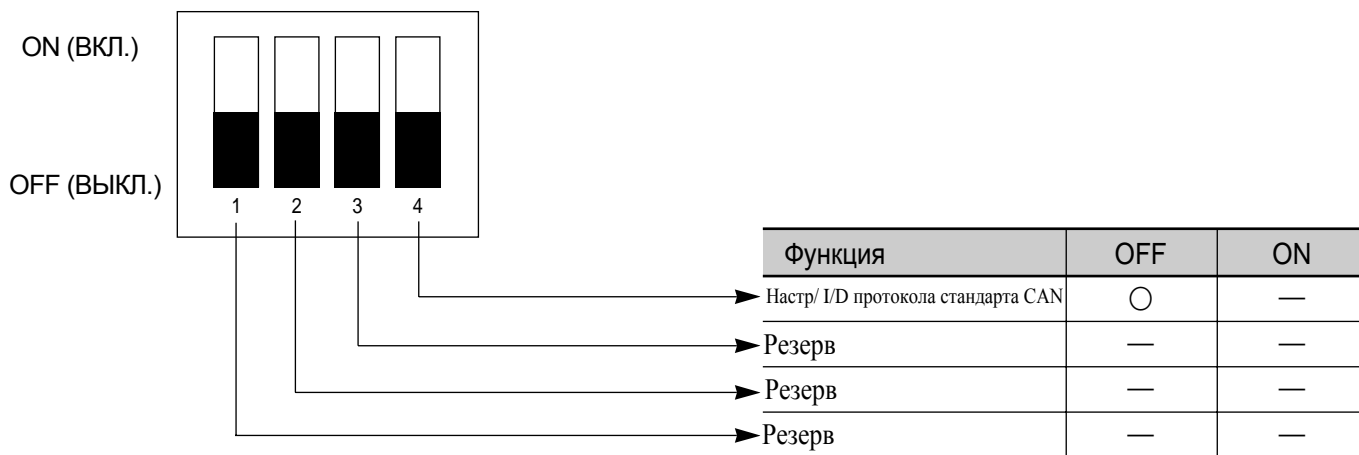

④ настройка Dip-переключателя платы драйвера X

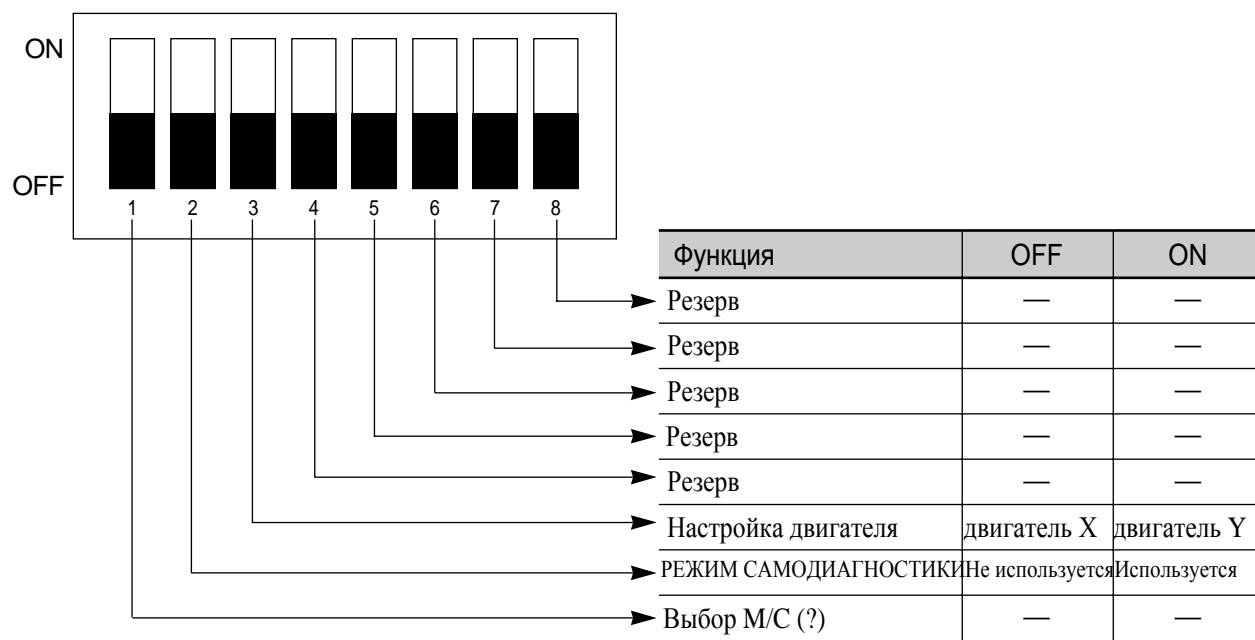

⑤ настройка Dip-переключателя платы драйвера Y

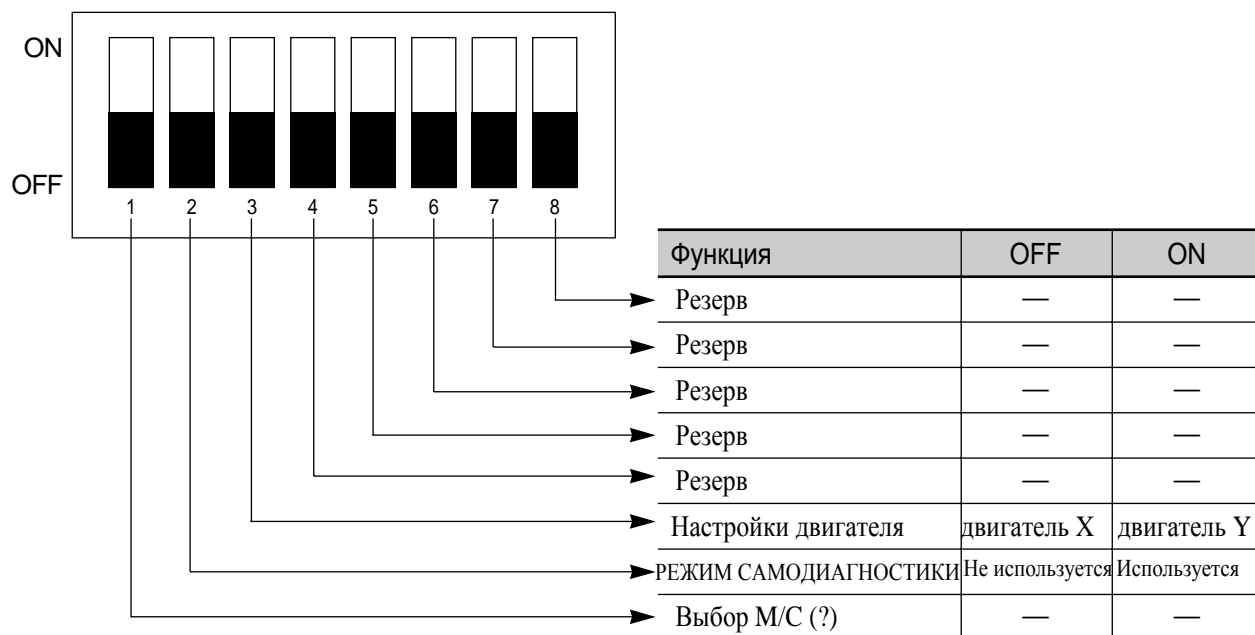

Согласно типу машины, выберите Dip-переключатель No. 1 (Для машины данного типа, необходимо выбрать "Off" - отключено).

- ⑥ Поворотный переключатель 1  
 - По умолчанию - "0"  
 - Увеличение/прирост смещения для X-драйвера D OFFSET (увеличение/прирост D при применении двойного прироста).
- ⑦ Поворотный переключатель 2  
 - По умолчанию - "0"  
 - Увеличение/прирост смещения для X-драйвера I (увеличение/прирост I при применении двойного прироста).
- ⑧ Поворотный переключатель 3  
 - По умолчанию - "0"  
 - Увеличение/прирост смещения для X-драйвера P (увеличение/прирост P при применении двойного прироста).
- ⑨ Поворотный переключатель 4  
 - По умолчанию - "0"  
 - Увеличение/прирост смещения для Y-драйвера D (увеличение/прирост D при применении двойного прироста).
- ⑩ Поворотный переключатель 5  
 - По умолчанию - "0"  
 - Увеличение/прирост смещения для Y-драйвера I (увеличение/прирост I при применении двойного прироста)
- ⑪ Поворотный переключатель 6  
 - По умолчанию - "0"  
 - Увеличение/прирост смещения для Y-драйвера P (увеличение/прироста P при применении двойного прироста)

※ Для случая Eclipse серии А

На[Рис. 7.2.3-2] показана контрольная панель. Эта панель находится внутри консоли вышивальной машины.

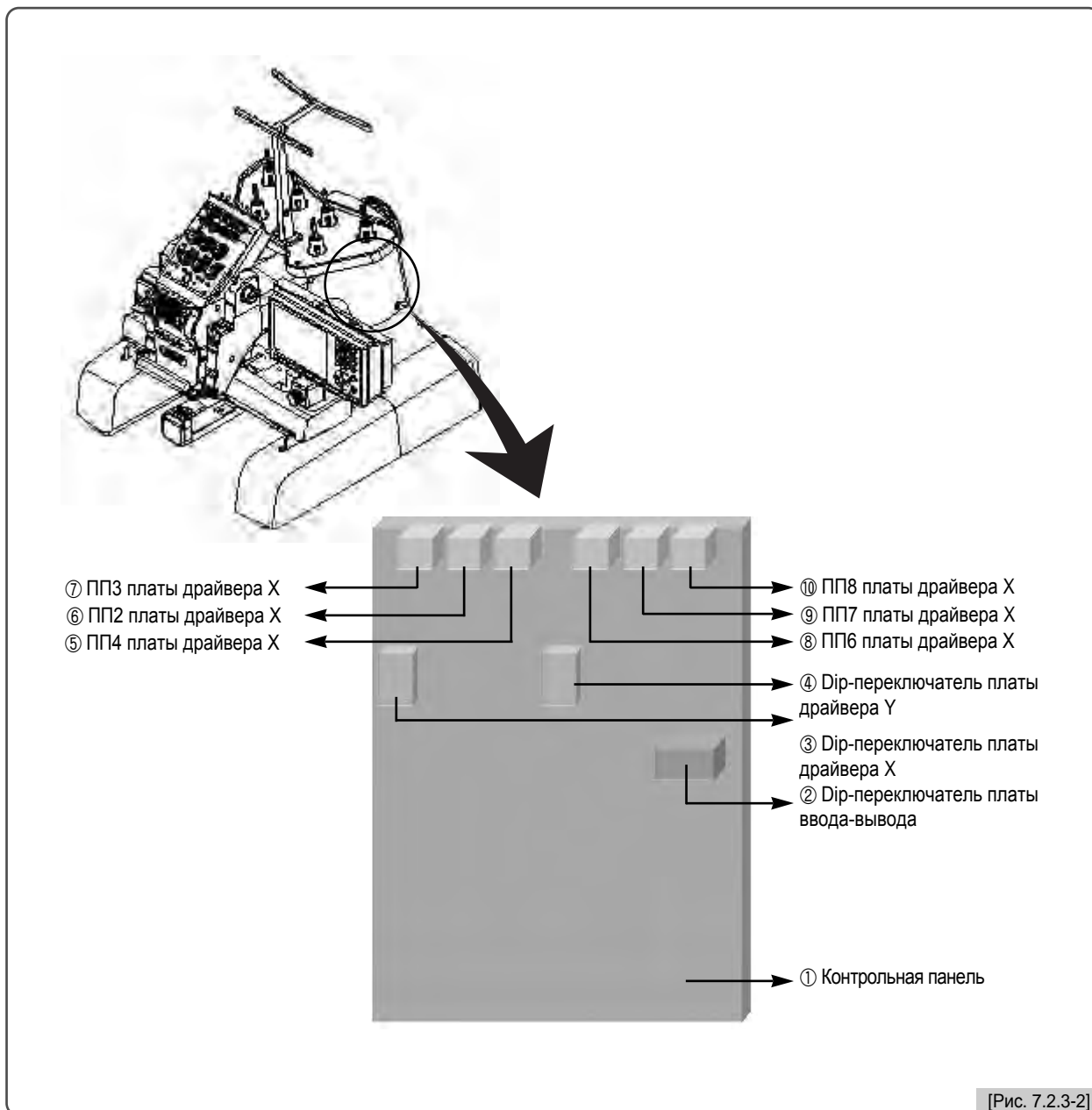

① Контрольная панель/панель управления

② настройка Dip-переключателя платы ввода-вывода

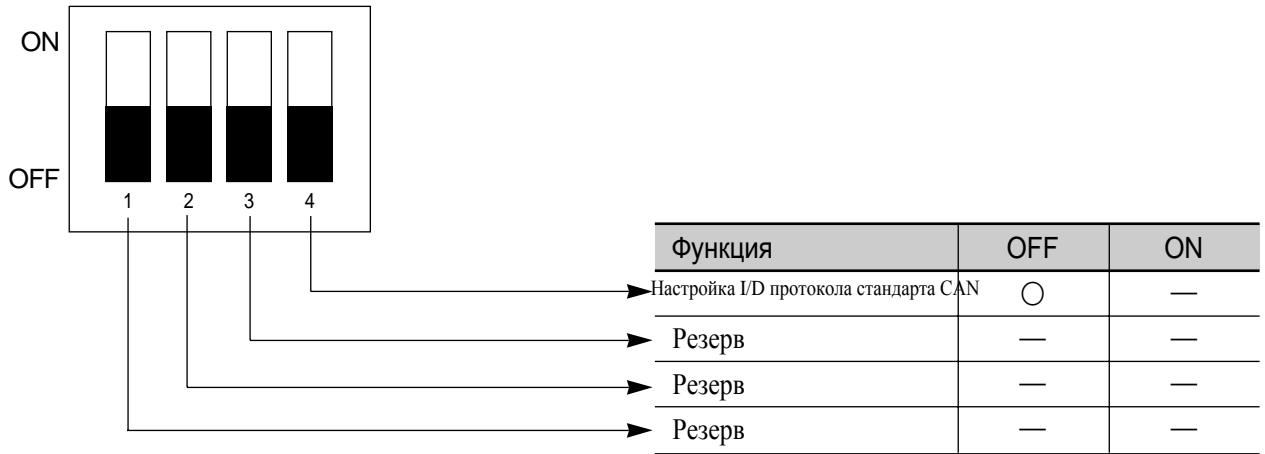

③ Настройка Dip-переключателя платы драйвера X

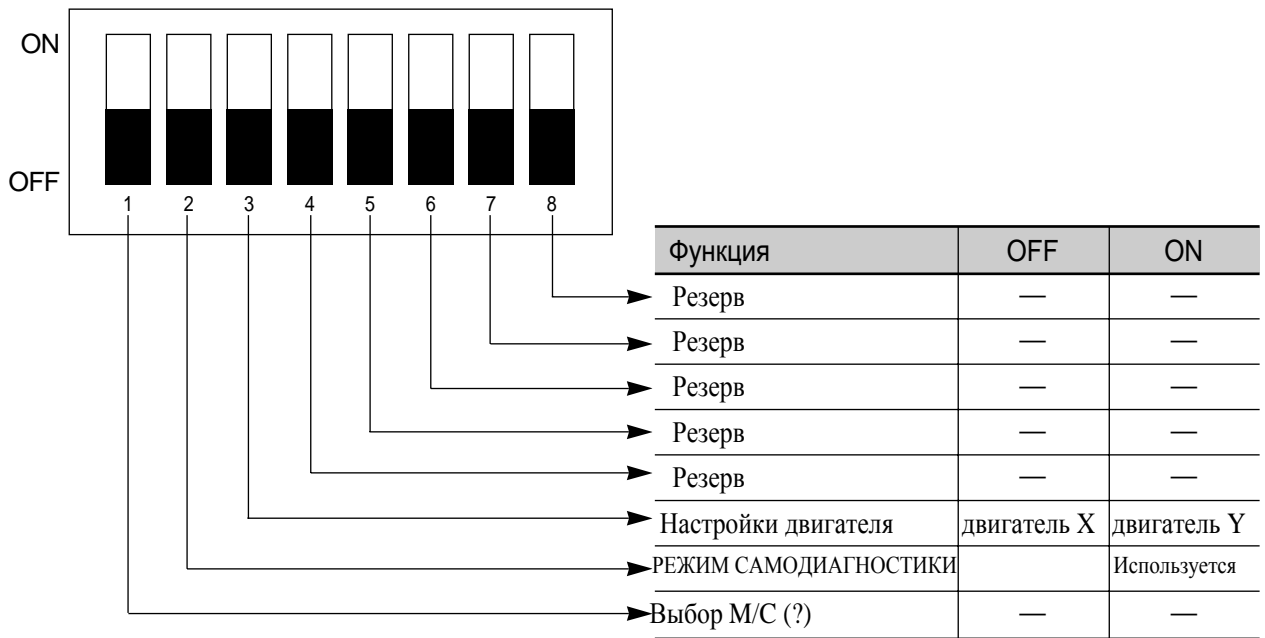

#### ④ Настройка Dip-переключателя платы драйвера Y

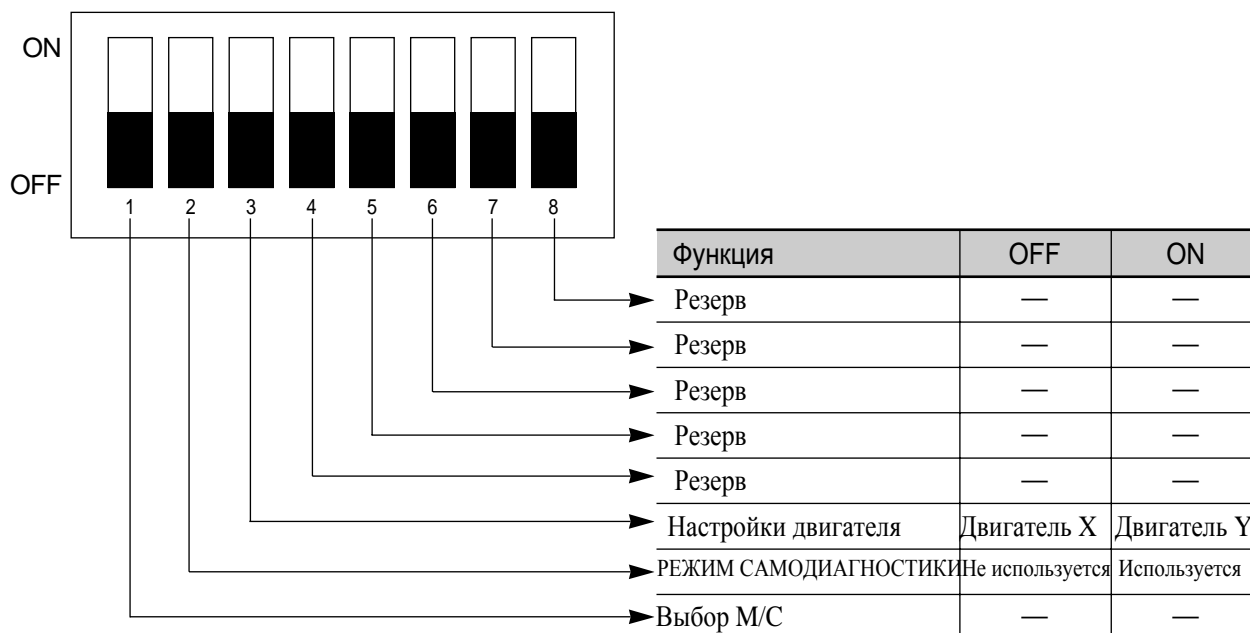

Согласно типу машины, выберите Dip-переключатель No. 1 (Для машины данного типа, выберите "Off").

#### ⑤ Поворотный переключатель 4

- По умолчанию - "0"
- Увеличение/прирост смещения для X-драйвера D OFFSET (увеличение/прирост D при применении двойного прироста).

#### ⑥ Поворотный переключатель 2

- По умолчанию - "0"
- Увеличение/прирост смещения для X-драйвера I (увеличение/прирост I при применении двойного прироста).

#### ⑦ Поворотный переключатель 3

- По умолчанию - "0"
- Увеличение/прирост смещения для X-драйвера P (увеличение/прирост P при применении двойного прироста)

#### ⑧ Поворотный переключатель 6

- По умолчанию - "0"
- Увеличение/прирост смещения для Y-драйвера D (увеличение/прирост D при применении двойного прироста)

#### ⑨ Поворотный переключатель 7

- По умолчанию - "0"
- Увеличение/прирост смещения для Y-драйвера I (увеличение/прирост I при применении двойного прироста)

#### ⑩ Поворотный переключатель 8

- По умолчанию - "0"
- Увеличение/прирост смещения для Y-драйвера P (увеличение/прирост P при применении двойного прироста)

## 7.3 Структурная схема (блок-схема) системы

※ Компактные одноголовочные серии E

### Структурная блок-схема для агрегата компактной вышивальной машины

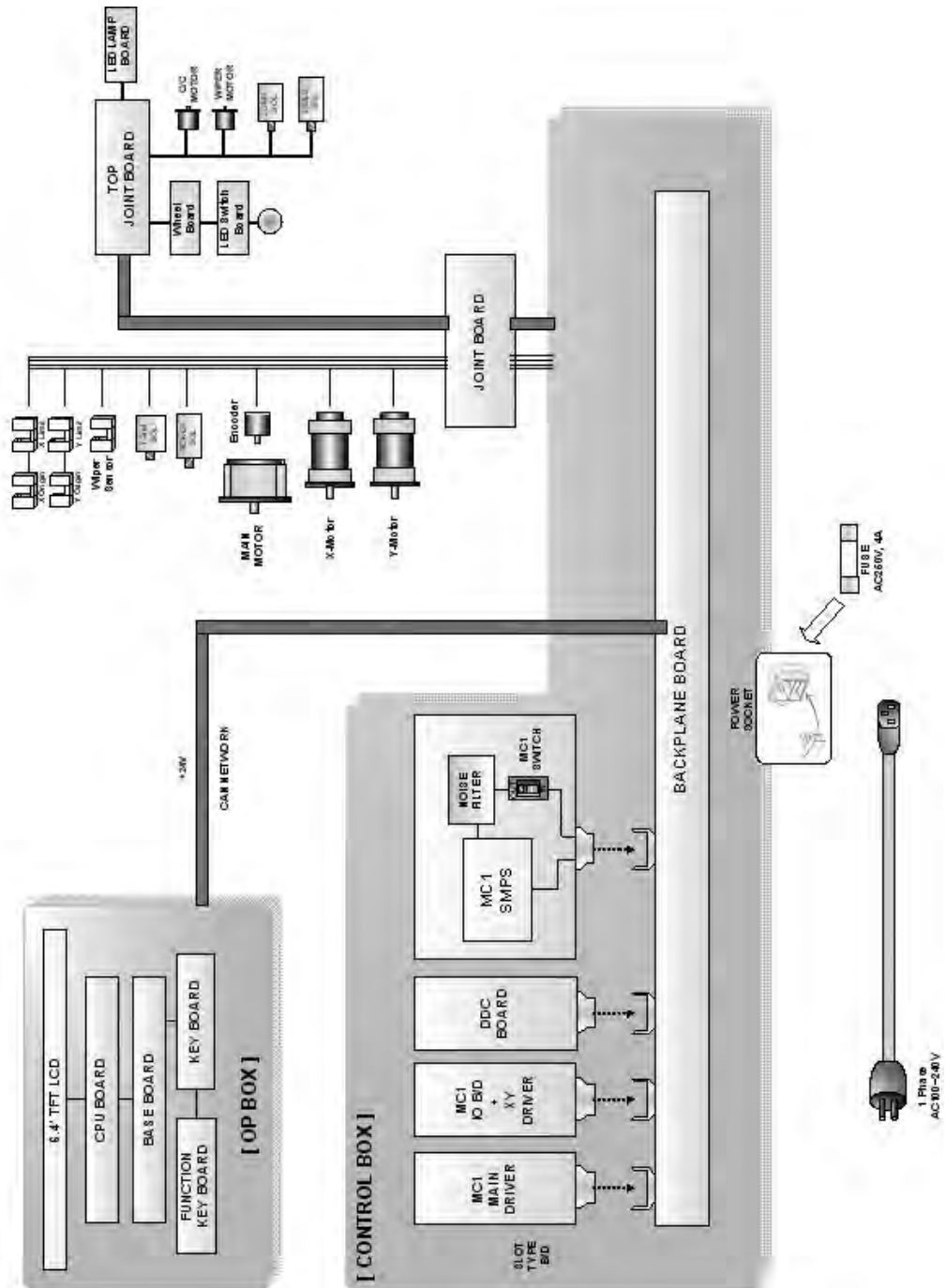

[Рис. 7.3-1]

※ Мостового типа одноголовочные серии E

Структурная блок-схема для мостового типа одноголовочной автоматической вышивальной машины

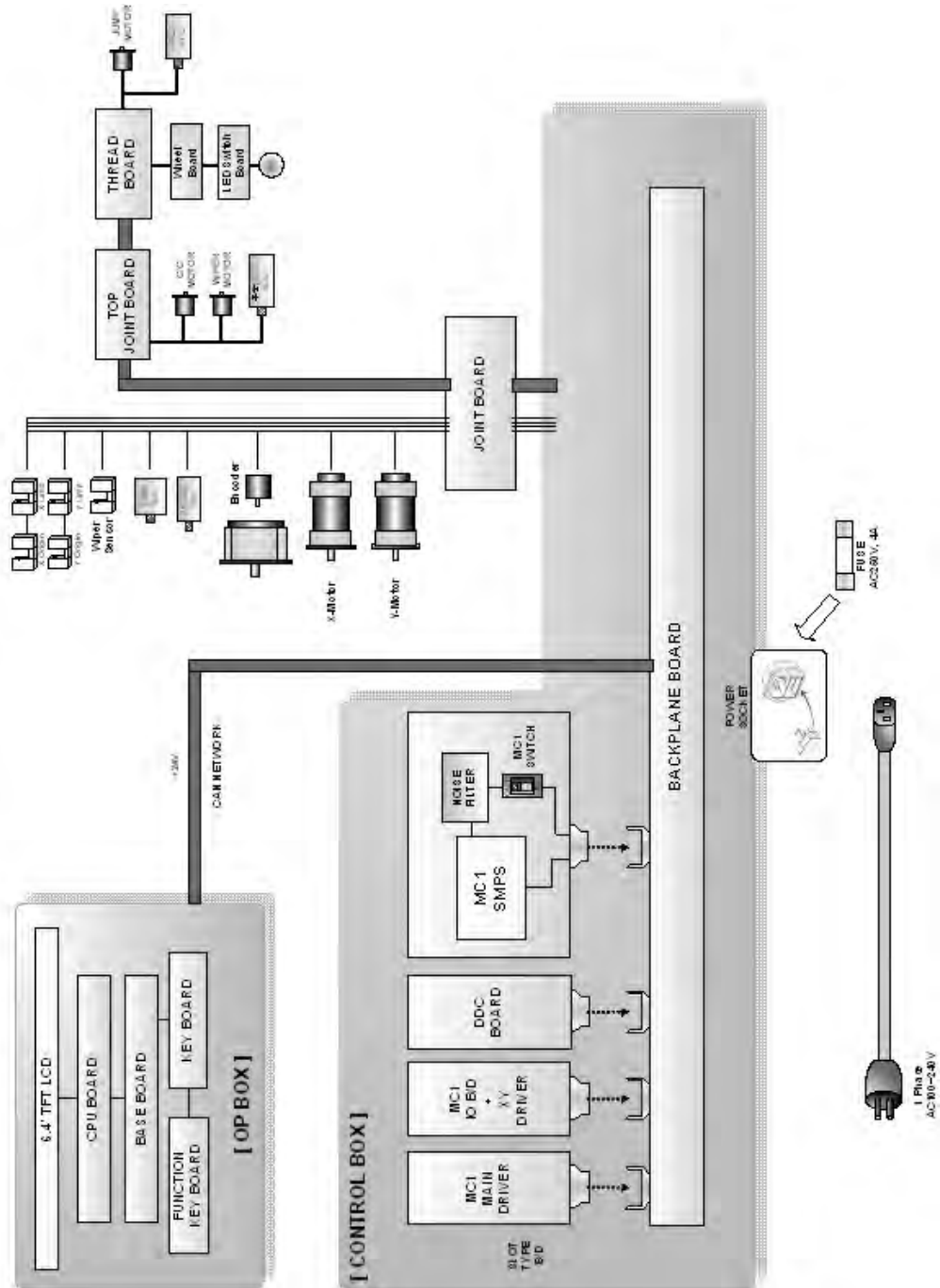

[Рис. 7.3-2]





※ “Eclipse” серии А

**Структурная блок-схема для автоматических вышивальных машин Eclipse серии А**

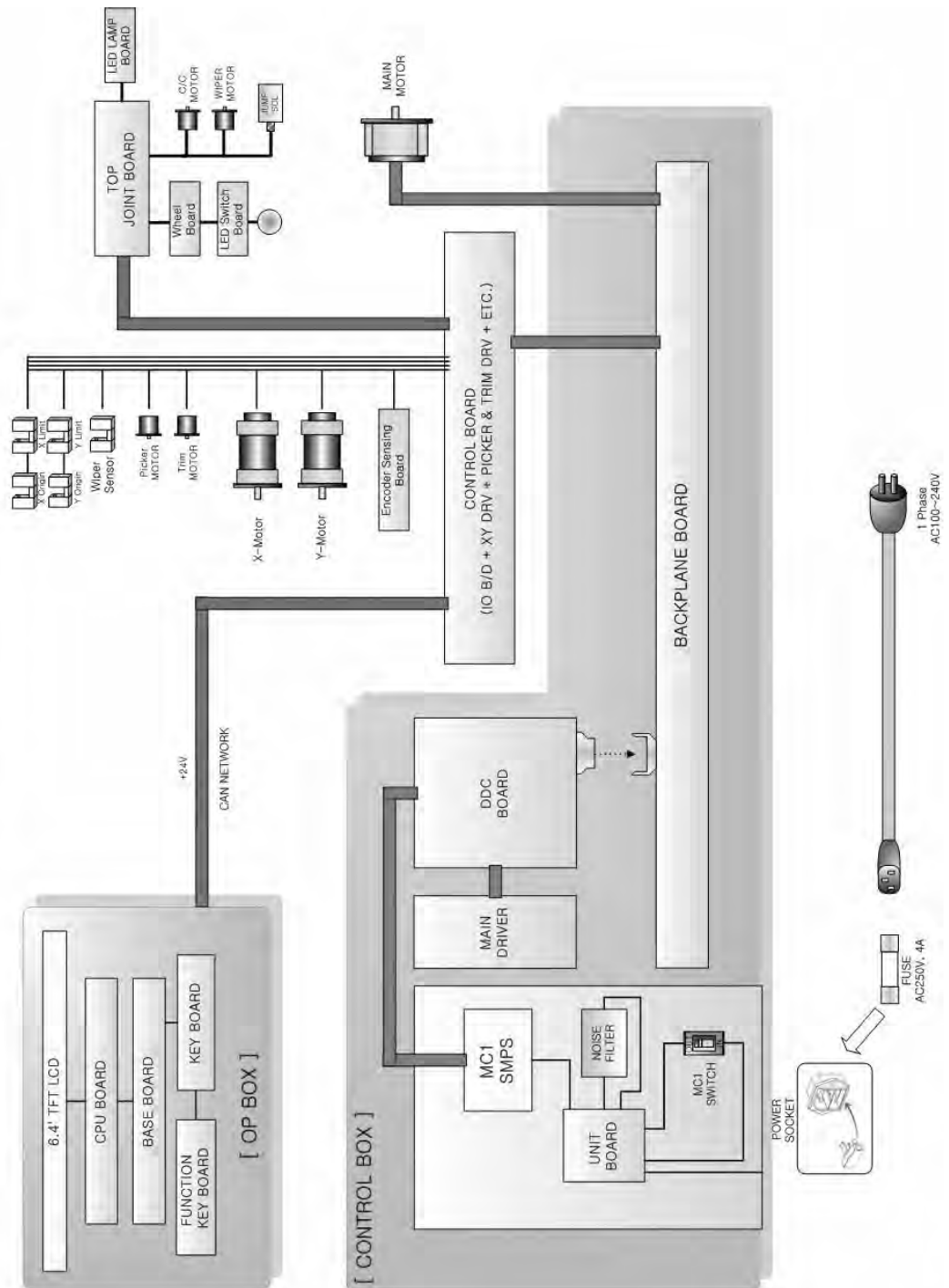

[Рис. 7.3-4]