

Машина для герметизации шва

(NHA-7705A)



Инструкция по эксплуатации

I. Назначение

Машина NHA-7705A для выполнения герметизации шва предназначена для:

1. Выполнять герметизацию шва, чтобы защитить изделие от проникновения влаги через проколы от иглы.
2. Выполнения водонепроницаемого шва с проклеенной пленкой обработанной горячим воздухом.

II. Применение машины

Машина предназначена для выполнения быстрого и качественного выполнения герметизации строчки используя надежный способ выполнения герметизации, проклеивая строчку расплавленной лентой.

- **Водонепроницаемые костюмы**

Плащи, дождевики, накидки

- **Промышленная и защитная одежда**
Военные, экстренные службы, общественные услуги
- **Полная гидроизоляция**
Гольф, лыжи, парусный спорт, рыбалка, палатки, лодки,
- **Средства индивидуальной защиты**
- **Воздушные шары**

III、 Технические характеристики

Модель	NHA-7705A
Питание	AC220V ± 10%, 50/60HZ
Мощность	2.5K VA
Потребление воздуха	3.8KG/CM ²
Мощность двигателя	60W
Мощность нагревателя	2000W
Температура воздуха	Adjustable 0~750°C
Ширина ролика	25MM standard/other optional
Ширина ленты	14-22MM standard/other optional
Подъем верхнего ролика	20-30MM
Скорость вращения ролика	1-23M/MIN
Габариты	1180 x600 x 1700MM
Вес	150KG

(Specification subject to change without prior notice)

IV、 Распаковка

1. Машина должна располагаться на ровной поверхности.
2. В процессе транспортировки, машина должна быть надежно зафиксирована.
3. После распаковки машины удалите с поверхности защитное покрытие.
4. Во время перемещения в помещении стопора колес должны быть в положении OFF.
5. После того, как машина будет установлена на рабочее место установите стопор в положение ON.

V、 Установка

1. Машина должна быть установлена на расстоянии 500 мм от стен.
2. Перед подключением питания машины, убедитесь, что выполнены следующие условия:

Ошибка! Источник ссылки не найден. \ Компрессор должен обеспечивать давление 0.3Mpa

Ошибка! Источник ссылки не найден. \ Подключение воздуха

Ошибка! Источник ссылки не найден. \ Рекомендовано установить источник

бесперебойного питания для напряжения 220V

VI. Основные настройки

1. Подключите машину к сети электропитания и подачи сжатого воздуха
2. Включите питание и подачу воздуха
3. Установите рабочую температуру (400~600 °C)
 - (1) Установите температуру, используя термостат

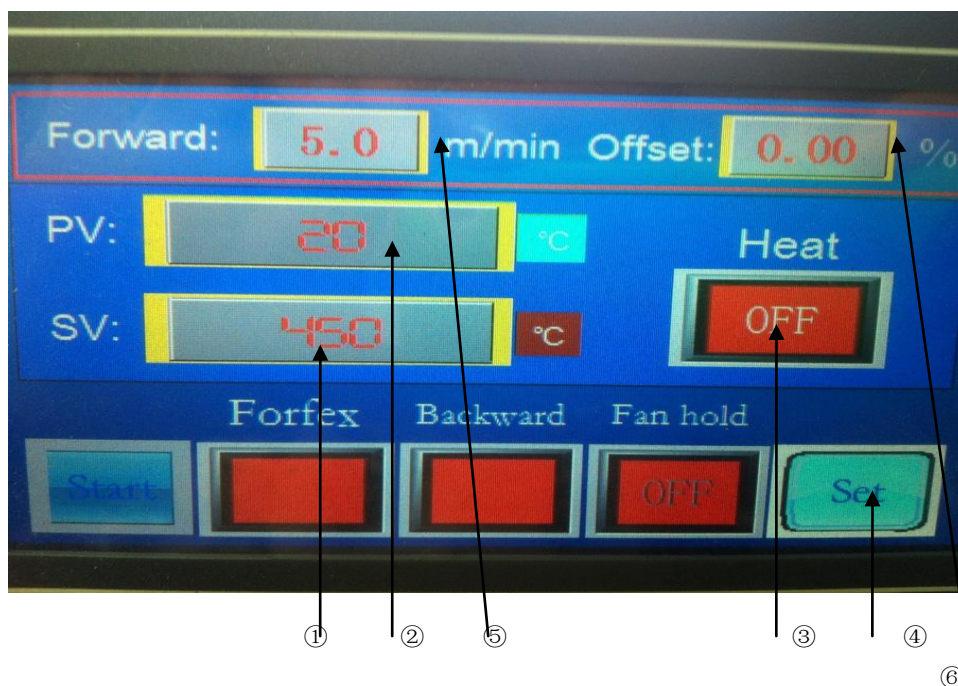

- A. Нажмите ① “SV” ,
- B. Введите пароль “2222”
- C. Установите необходимую температуру.
- D. Зажмите ③ “Heat OFF “ в течении 3 секунд.
- E. Нажмите ④ Set , введите пароль “ 2222”, установите значение скорости движения роликов ⑤ и ⑥ процент посадки
- F. Дождитесь пока параметр ② “PV” совпадет с параметром ①”SV”

(1). Когда температура нагрева совпадет с заданной температурой, убедитесь, что рабочее давление будет на уровне 1kg/ CM²

(2). При выполнении этих условий можно начинать работать.(Обычно процесс выхода на рабочие параметры занимает 2~3 минуты).

4. Завершение работы

Ошибка! Источник ссылки не найден. \ Жмите  "Heat OFF " в течении 3 секунд.

Ошибка! Источник ссылки не найден. \ Дождитесь пока температура снизится до 50 °C

Ошибка! Источник ссылки не найден. \ Закройте клапан подачи воздуха

Ошибка! Источник ссылки не найден. \ Отключите питание

Внимание: отключение питания машины при более высоких температурах, может привести к поломке машины.

5. Педали машины

Ошибка! Источник ссылки не найден. \ Положите ноги на педали управления.

*Положение педали и высота кресла подбирается под оператора.

Ошибка! Источник ссылки не найден. \ Верхний и нижний ролик

Раскрытие роликов выполняется нажатием на правую педаль.

Ошибка! Источник ссылки не найден. \ Управление процессом герметизации

Для начала работы необходимо нажать левую педаль машины.

Ошибка! Источник ссылки не найден. \ Если верхний ролик находится в верхнем положении, то сопло не перейдет в рабочее положение

Ошибка! Источник ссылки не найден. \ Ролики начнут вращаться, только после нажатия на левую педаль.

Ошибка! Источник ссылки не найден. \ Автоматическая обрезка:

Пока нажата левая педаль, обрезка не будет выполняться, она выполниться только после нажатия правой педали.

6. Панель управления

Все основные рабочие параметры отображаются на LED дисплеи :

◆ OPERATION FOR LED DISPLAY

LED дисплей:



Работа с дисплеем:

После включения питания, на экране отобразиться сообщение :

<p>Welcom to use Hot air Seam Sealing Machine</p>

Спустя 4 секунды экран сменится

Основные компоненты машины

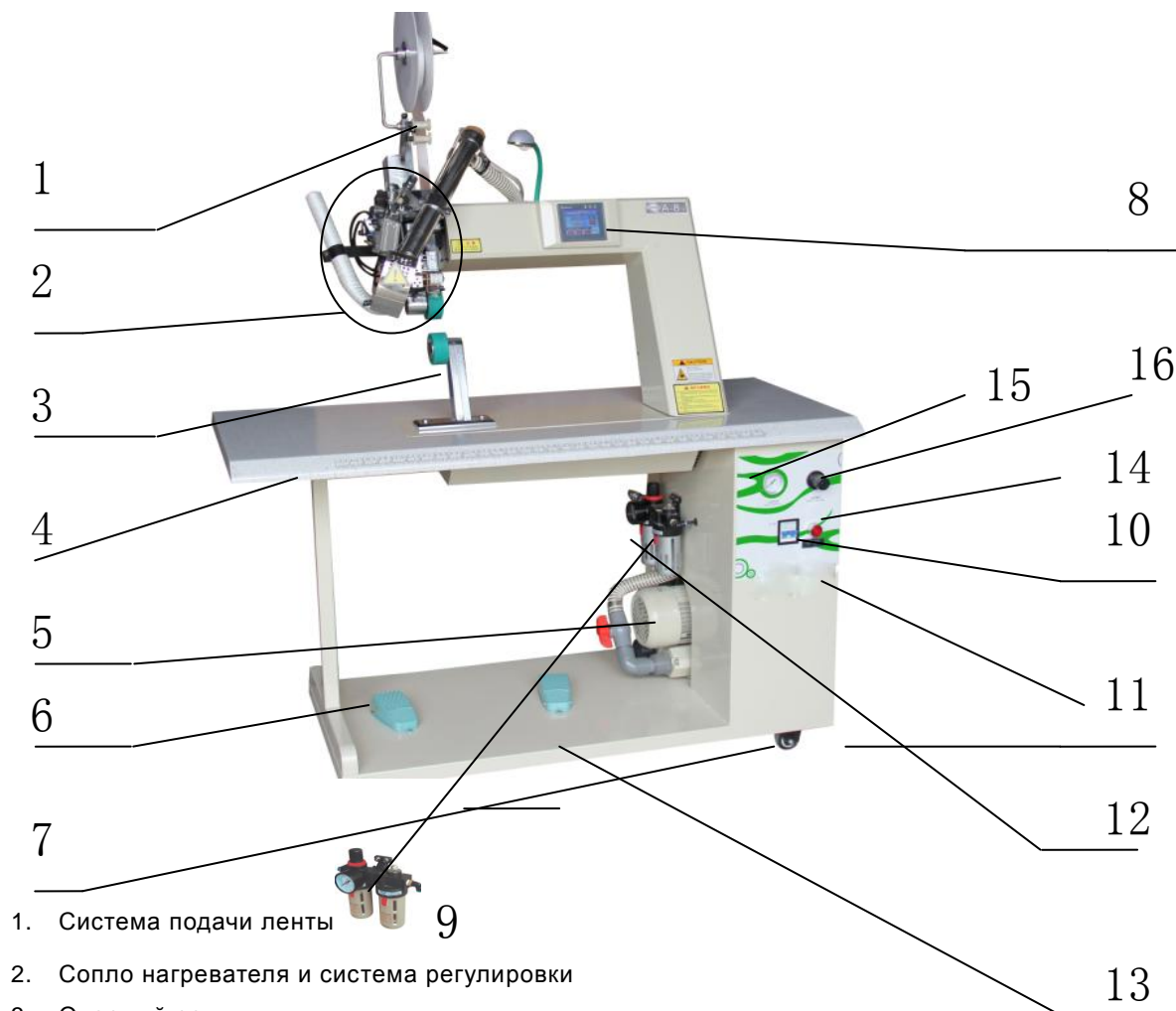

- 1. Система подачи ленты
- 2. Сопло нагревателя и система регулировки
- 3. Опорный ролик
- 4. Стол
- 5. Компрессор (встроенный)
- 6. Педали управления
- 7. Опорные колеса
- 8. Пульт управления (LED дисплей)
- 9. send air pole
- 10. Выключатель
- 11. Блок управления
- 12. Масленный и воздушный фильтр
- 13. Станина
- 14. Индикатор питания
- 15. Нанометр
- 16. Воздушный клапан

Рабочая зона

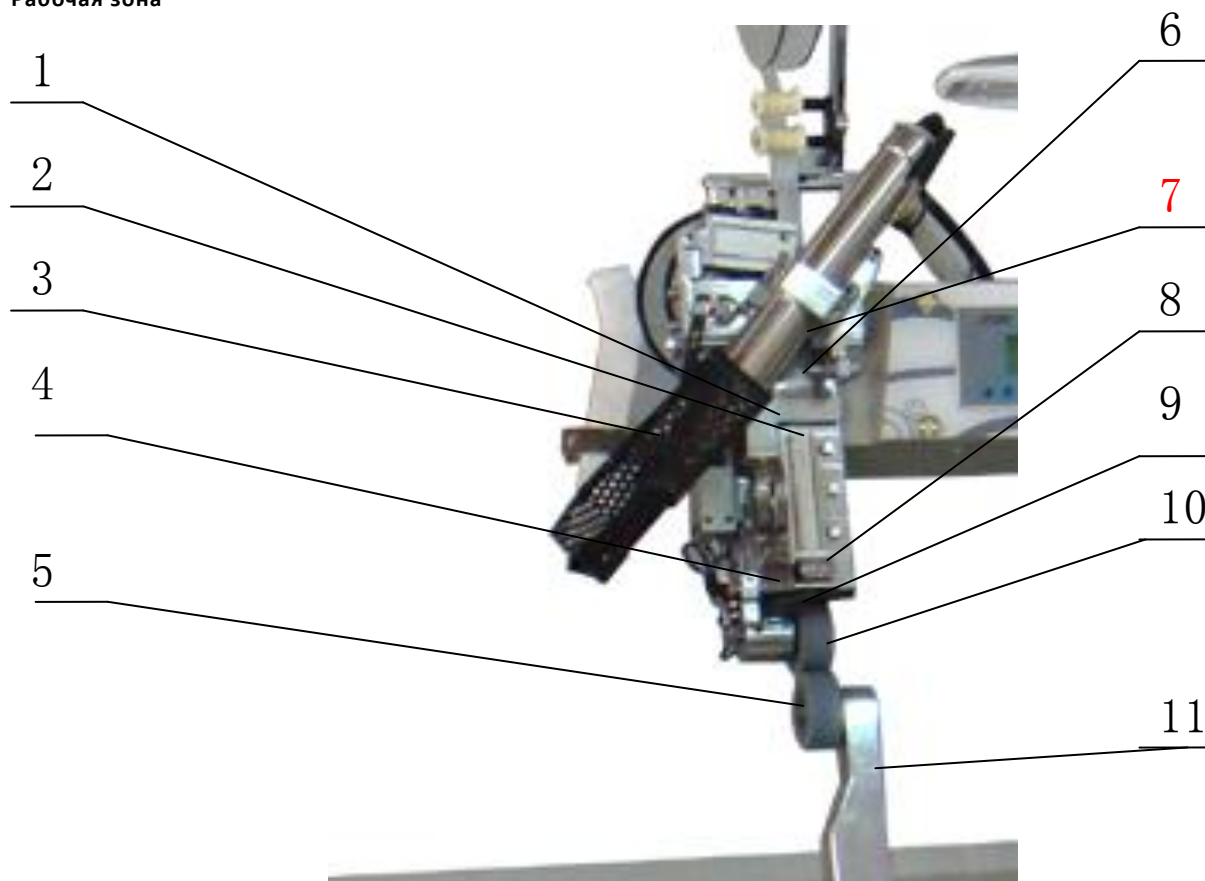

Illustration A

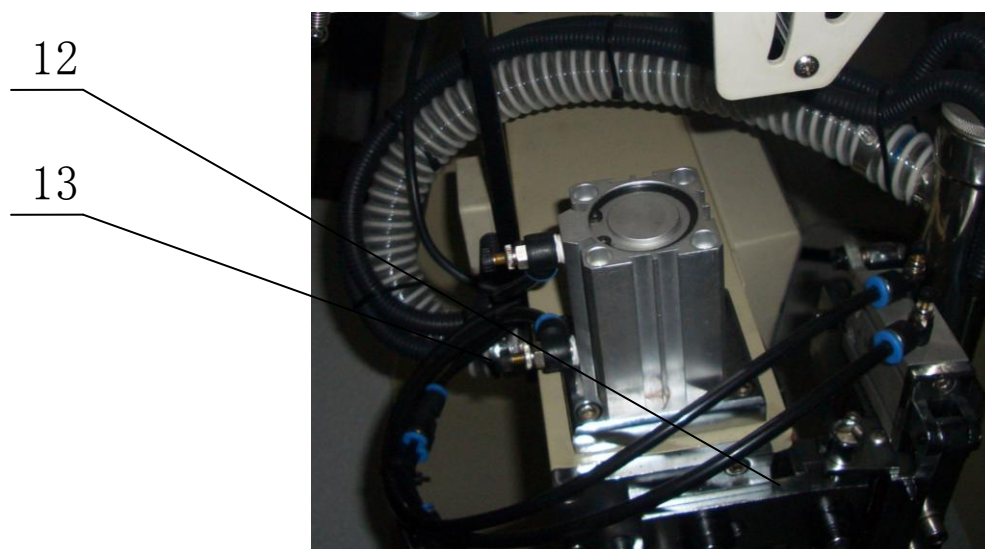
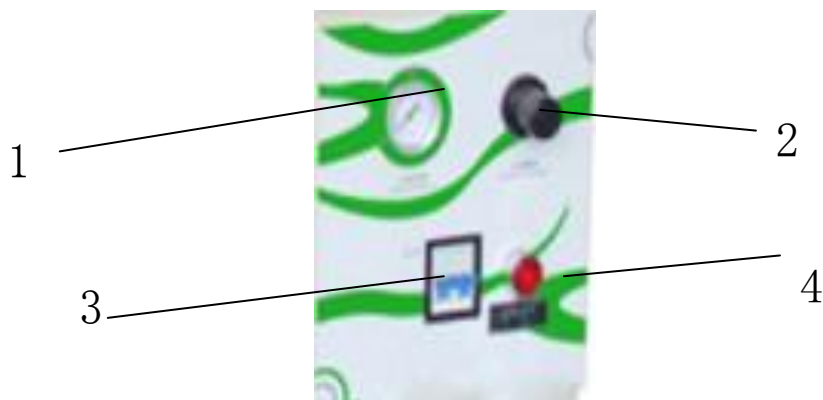

Illustration B

1. Верхний ролик
2. Направляющая для ленты
3. Сопло
4. Механизм обрезки
5. Нижний ролик
6. Система выравнивания ленты
7. Ручная обрезка
8. Система подачи
9. Паяльная трубка
10. Верхний ролик
11. Нижний ролик
12. Система регулировки
13. Выключатель

Блок управления машиной



1. Манометр усилия прижима верхнего ролика
2. Регулятор прижима верхнего ролика
3. Выключатель
4. Индикатор питания

IV) Описание основных компонентов

Основные рабочие узлы машины включают в себя: столешницу, систему подачи из верхнего и нижнего ролика, нагревателя, стола, педалей управления и электронной системы управления.

Основные узлы:

- ◆ Верхний ролик: используется для подачи и прижима ленты, а так же обеспечивает продвижение материала, высота подъема ролика от 0ММ до 30ММ;
- ◆ Нижний ролик: используется для подачи и прижима ленты;
- ◆ Сопло: используется для расплавления ленты в процессе работы;
- ◆ Нагревательный элемент: используется для нагрева воздуха, подающегося в сопло;
- ◆ Регулятор положения сопла: используется для регулировки положения сопла;
- ◆ Педали: используются для управления процессом герметизации, обрезкой ленты, а так

же с помощью них выполняется подъем прижимного ролика;

- ◆Обрезка: выполняет обрезку ленты (в ручном либо автоматическом режиме);
- ◆Панель управления: с помощью данной панели выполняются настройки основных параметров процесса шитья.

- ◆Выключатель: используется для включения питания машины;
- ◆Масленный и воздушный фильтр: обеспечивает очистку масла и воздуха от посторонних предметов;

- ◆Система регулировки положения ленты: обеспечивает подачи ленты без перекосов, регулируется ширина ленты.

Назначение клавиш на панели управления машиной:

- Основной выключатель: включает питание машины, когда питание включено, горит индикатор питания.

- Регулятор прижима верхнего ролика: с помощью данного регулятора выполняется регулировка усилия прижимного ролика

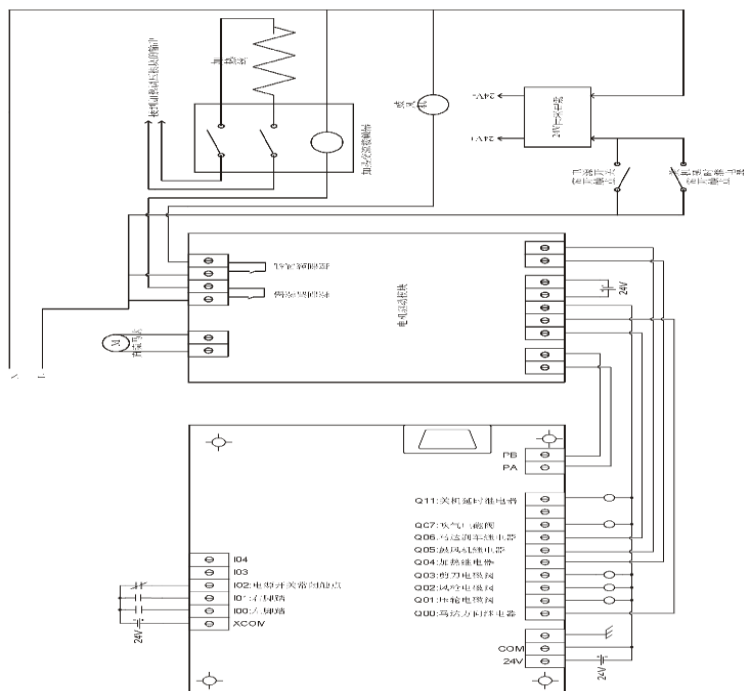

Электрическая схема

VIII、 Основные неисправности

№	Описание	Причины	Метод устранения
1	После включения питания, лампа индикатор не горит	<ol style="list-style-type: none"> 1. Неисправна лампочка 2. Сгорел предохранитель 3. Недостаточное давление воздуха, либо клапан подачи воздуха закрыт 4. Поврежден выключатель 	<ol style="list-style-type: none"> 1. Замените лампу 2. Замените предохранитель 3. Настройте давление сжатого воздуха 4. Замените выключатель
2	При нажатии на педаль машина не работает	<ol style="list-style-type: none"> 1. Недостаточное рабочее давление 2. Поврежден клапан соленоида 3. Сломано реле, индикатор питания не горит 	<ol style="list-style-type: none"> 1. Убедитесь, что манометр показывает 0.35M Pa 2. Замените соленоид 3. Замените реле
3	Нажав на педаль машина работает не корректно	<ol style="list-style-type: none"> 1. Не правильно настроена труба подачи воздуха 2. Неправильно подключена главная плата 	<ol style="list-style-type: none"> 1. Отрегулируйте положение сопла 2. Обратитесь в сервис

4	После автоматической обрезки верхний ролик не поднимается	Поврежден цилиндр подъема ролика	Замените цилиндр
5	Двигатель начинает работать, сопло не опускается	<ol style="list-style-type: none"> 1. Не правильно настроено положение сопла 2. Не правильно выполнены настройки машины 	<ol style="list-style-type: none"> 1. Отрегулируйте положение сопла 2. Сбросьте параметры машины
6	На дисплеи отображается не правильная температура	<ol style="list-style-type: none"> 1. Не правильно выставлена температура в настройках 2. Сгорел нагреватель 	<ol style="list-style-type: none"> 1. Выставьте нужную температуру в настройках 2. Замените нагреватель
7	Прочее		Обратитесь в сервис